

MANUALE UTENTE

KeepUp Smart

nexi

NEXI PAYMENTS S.p.A.
Corso Sempione, 55
20149 MILANO

Assistenza Esercenti NEXI
(ai consueti numeri di riferimento)

© 2026 CUSTOM S.p.A. – Italy. Tutti i diritti riservati. È vietata la riproduzione totale o parziale del presente manuale in qualsiasi forma, sia essa cartacea o informatica. NEXI e CUSTOM S.p.A. e le risorse impiegate nella realizzazione del manuale, non si assumono nessuna responsabilità derivante dall'utilizzo dello stesso, garantendo che le informazioni contenute nel manuale sono state accuratamente verificate. Ogni suggerimento riguardo ad eventuali errori riscontrati o a possibili miglioramenti sarà particolarmente apprezzato. I prodotti sono soggetti ad un continuo controllo e miglioramento, pertanto la NEXI si riserva di modificare le informazioni contenute nel manuale senza preavviso.

I contenuti multimediali pre/installati sono coperti da Copyright CUSTOM S.p.A. Altre società e altri nomi di prodotti qui menzionati sono marchi delle rispettive società.

La citazione di prodotti di terze parti è a solo scopo informativo e non costituisce alcun impegno o raccomandazione. NEXI e CUSTOM S.p.A. declina ogni responsabilità riguardo l'uso e le prestazioni di questi prodotti.

SOMMARIO

1	INTRODUZIONE	9
2	INSTALLAZIONE	11
3	CONTROLLI TOUCH SCREEN	13
4	FUNZIONAMENTO	15
4.1	Documenti	15
4.2	Regolazione data e ora	19
4.3	Sostituzione memoria di dettaglio	20
5	PANNELLO CASSA	23
5.1	Tasto strumenti	24
5.2	Tastierino numerico	31
6	PERSONALIZZAZIONE INTERFACCIA	33
6.1	Layout delle pagine	33
6.2	Layout dei tasti PLU	34
6.3	Tasto subtotale/pagamento veloce	35
6.4	Tastierino numerico	36
7	FUNZIONI ADDIZIONALI	37
7.1	Avanzamento carta	37
7.2	Selezione cliente	37
7.3	Selezione operatore	40
7.4	Selezione delle pagine	42
7.5	Parcheggiare un conto	43
7.6	Emissione fattura	45
7.7	Selezione dei listini	47
7.8	Accesso veloce alla programmazione	48
7.9	Visualizzare il totale degli ultimi documenti emessi	49
7.10	Stampa scontrino regalo	49
7.11	Aprire il cassetto rendiresto	50
8	LOTTERIA DEGLI SCONTRINI	51
8.1	Introduzione	51
8.2	Codice lotteria	52
8.3	Funzionamento lotteria	53

9	REGISTRAZIONE ARTICOLI	55
9.1	Tasto articolo	55
9.2	Tasto PLU generico	59
9.3	Acquisizione PLU da barcode	62
9.4	Vendita con lotteria degli scontrini	63
9.5	Cambiare la descrizione dell'articolo "al volo"	65
9.6	Ricerca degli articoli	67
10	MODIFICATORI	69
10.1	Annulla operazione	69
10.2	Correzione	69
10.3	Documento di annullo	71
10.4	Documento di reso	80
10.5	Sconto in percentuale	89
10.6	Maggiorazione in percentuale	91
10.7	Sconto in valore	95
10.8	Maggiorazione in valore	97
10.9	Omaggio	100
10.10	Saldo su acconto	102
10.11	Variante articolo	104
10.12	Variante negativa con prezzo	113
10.13	Istruzioni cucina	117
11	PAGAMENTI	121
11.1	Contanti	123
11.2	Bancomat	126
11.3	Carta di Credito	127
11.4	Credito	128
11.5	Buoni pasto	129
11.6	Custom Pay	131
11.7	Fidelity	132
11.8	Pagamento misto	133
11.9	Scambio importo	134
11.10	Bonifico	136
11.11	Sconto a pagare	137
11.12	Divisione alla romana	138
11.13	Divisione analitica	140
12	GESTIONE TAVOLI	141
12.1	Inserimento ordinazioni	143
12.2	Segui portata	144
12.3	Storno ordinazioni	146
12.4	Aggiunta ordinazioni	149
12.5	Chiusura tavolo	150
12.6	Ristampa comande del tavolo	151
12.7	Stampa resoconto tavolo	153
12.8	Sposta tavolo	155

12.9	Prenotazione dei tavoli	158
12.10	Visualizzazione tavoli con consumazione finale	160
12.11	Separazione tavolo	161
12.12	Layout comanda	163
13	GESTIONE MAGAZZINO	165
13.1	Caricamento	165
13.2	Vendita	166
13.3	Vendita sotto scorta	168
14	FUNZIONI SPECIALI	169
14.1	Prelievi	169
14.2	Versamenti	170
14.3	Menù a prezzo fisso	171
14.4	Aggiungi alla pagina dei preferiti	172
14.5	Calcolatrice	173
14.6	Email	174
14.7	Ristampa	175
14.8	Storno ultimo pagamento POS	175
14.9	Chiusura contabile POS	176
14.10	Pagamento POS (senza documento commerciale)	176
14.11	Ristampa POS	177
15	PANNELLO HOME	179
16	PALMARI	181
17	STATO STAMPANTI	183
18	ASPETTO	185
18.1	Personalizza pagine	186
18.2	Tasti rapidi	189
18.3	Pagamento diretto	190
19	IMPOSTAZIONI	191
19.1	Opzioni programma	191
19.2	Gestione stampa documenti	195
19.3	Numerazione documenti	198
19.4	Gestione operatori	199
19.5	Gestione stampante fiscale	200
19.6	Gestione stampanti comande	202
19.7	Opzioni tavoli	204
19.8	Programmazione happy hour	205
19.9	Avanzate	206
19.10	Attivazione prodotto	207
19.11	Configurazione guidata	208

19.12	Servizi	209
19.13	Esempio di mappatura QRCode	227
20	UTILITÀ ECR	233
21	STATISTICHE	237
22	UTILITÀ	241
22.1	Fatturazione differita	242
22.2	Fatturazione buoni pasto	245
22.3	Gestione documenti	248
22.4	Prenotazioni	251
22.5	Gestione backup	253
22.6	Copia DB	258
22.7	Elimina tutti i dati del database	258
22.8	Elimina tutti i conti aperti	259
22.9	Elimina contatori	259
22.10	Libera spazio	260
23	ARCHIVI	263
23.1	Pannello operatori	264
23.2	Pannello clienti	266
23.3	Pannello reparti	269
23.4	Pannello articoli	271
23.5	Pannello IVA	274
23.6	Pannello sale	276
23.7	Pannello tavoli	278
23.8	Pannello buoni pasto	280
23.9	Pannello aziende buoni pasto	282
24	ASPORTO	285
24.1	Configurazione asporto	285
24.2	Configurazione delivera	285
24.3	Registrazione degli ordini	286
25	MONOPOLI	293
25.1	Genera ordine	294
25.2	Aggiorna listino	302
25.3	Anagrafica e magazzino	303
25.4	Anagrafica Monopoli	306
25.5	Liquidazione vincita	308
26	ACCETTATORE CHS	309
27	KEEPUP MONITOR	313



1 INTRODUZIONE

Questo manuale utente è suddiviso in sezioni e capitoli. Ogni capitolo è raggiungibile dal sommario collocato all'inizio di questo documento. Il sommario è raggiungibile tramite il pulsante presente in ogni pagina come illustrato nello schema seguente.

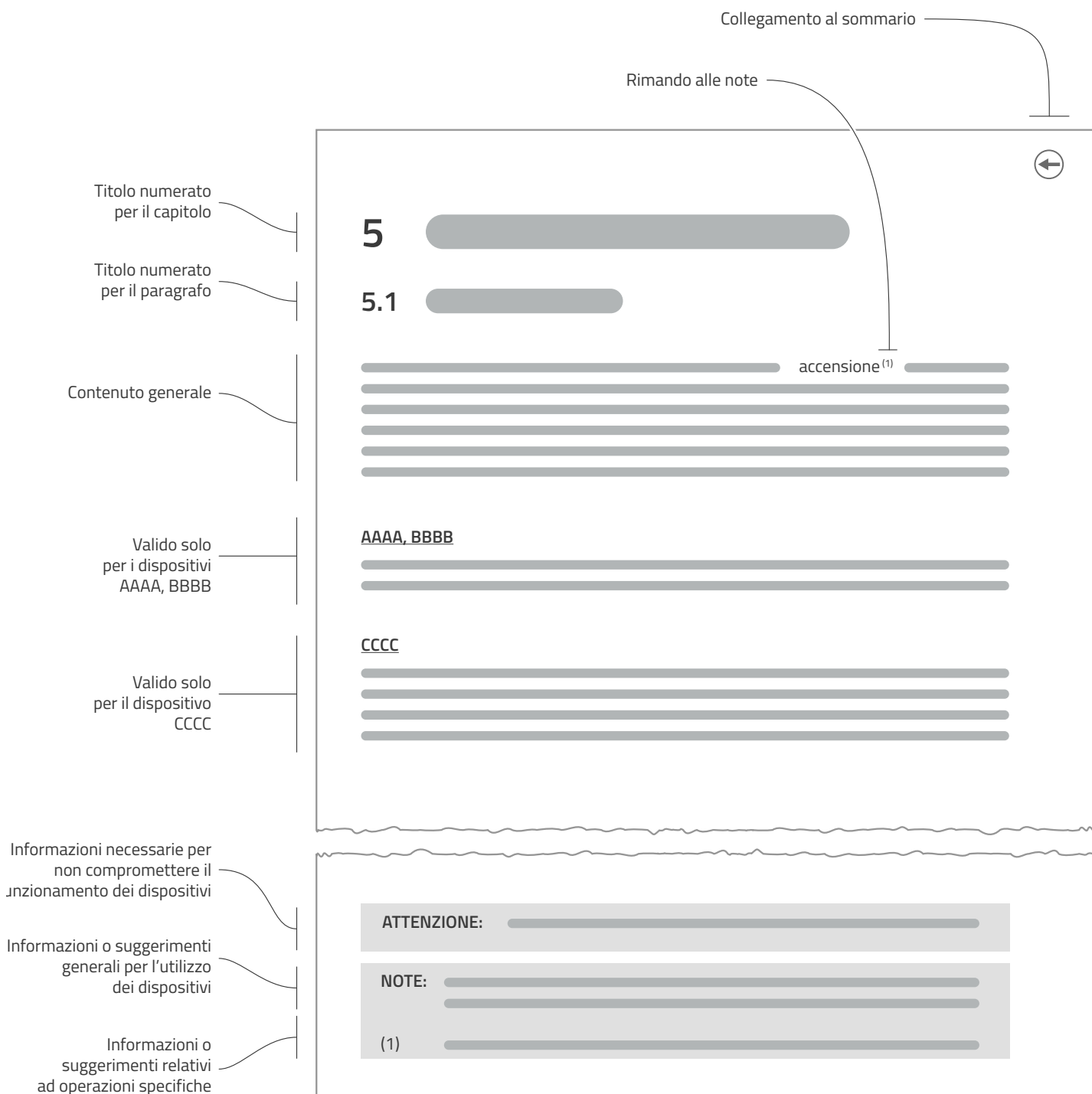





2 INSTALLAZIONE

KeepUp Smart è l'applicazione che permette la gestione completa del punto vendita in cui è installata. L'applicazione funziona su tutti i dispositivi equipaggiati con Android 6 e versioni successive. Per installare l'applicazione KeepUp Smart contattare il vostro rivenditore.



3 CONTROLLI TOUCH SCREEN

È possibile eseguire diverse azioni sul touch screen come premere con un tocco, con due tocchi, effettuare pressioni o azioni di trascinamento.

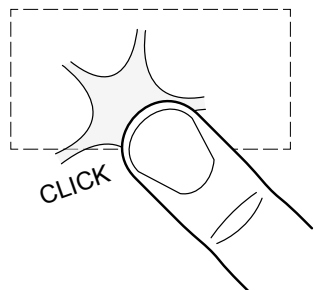

Tocco semplice

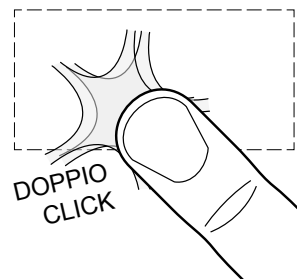

Doppio tocco

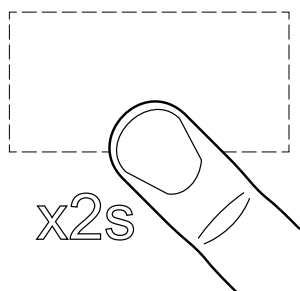

Pressione prolungata

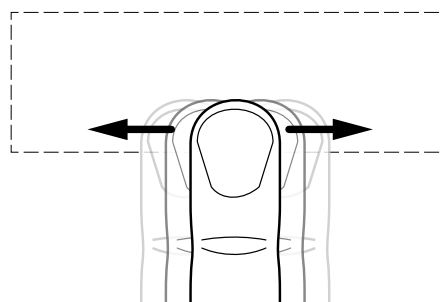

Scorrimento in orizzontale

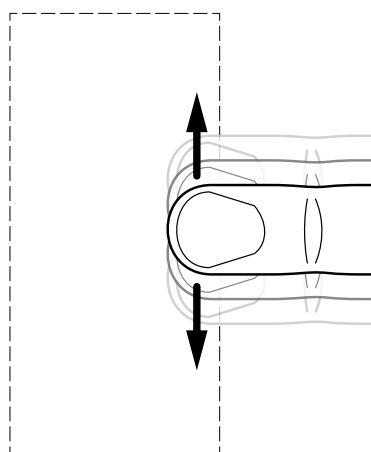

Scorrimento in verticale



Estendi / Ritrai





4 FUNZIONAMENTO

4.1 Documenti

Il D.Lgs. n.127 del 5 agosto 2015 ed il successivo D.L. n. 119/2018, hanno introdotto l'obbligatorietà per artigiani e commercianti di dotarsi di registratori di cassa telematici che provvedono a trasmettere i dati delle operazioni direttamente all'Agenzia delle Entrate sotto forma di corrispettivi elettronici.

I documenti di vendita stampati dal registratore di cassa telematico (ricevute, fatture, scontrini fiscali, scontrini di reso o annullo) vengono denominati "documenti commerciali" e hanno solo validità commerciale come garanzia dell'acquisto, mentre i documenti non legati alla vendita (rendiconti, scontrini di conferma, ecc.) vengono denominati "documenti gestionali".



Esempio di documento commerciale (vendita)

Il documento commerciale di vendita contiene:

- Intestazione emittente (intestazione documento commerciale)
- Quantità, descrizione e prezzo
- Totale complessivo delle transazioni
- Scorporo della o delle IVA
- Spazio dedicato ai dati del destinatario.

I documenti commerciali di vendita sono gestiti mediante numerazione progressiva. La transazione viene memorizzata nella memoria di dettaglio ed è possibile identificarla in modo separato nella chiusura fiscale con i contatori "Numero documenti commerciali" e "Totale giornaliero".

Tipo intestazione
(Pannello Impostazioni > Gestione stampa documenti > Intestazione documenti, vedere [paragrafo 19.2](#)).

IVA associata al reparto
(Pannello Archivi > Reparti > Modifica, vedere [paragrafo 23.4](#)).

Data e orario impostati
(Pannello Impostazioni > Gestione stampante fiscale > Utilità ECR > Imposta data, vedere [paragrafo 4.2](#)).

Configurazione risparmio carta
(Pannello Impostazioni > Gestione stampa fiscale > Configurazione risparmio carta, vedere [paragrafo 19.5](#)).

Arrotondamento
(Pannello Impostazioni > Gestione stampa fiscale > Arrotondamento 1 e Arrotondamento 2, vedere [paragrafo 19.5](#)).

Totale pezzi
(Pannello Impostazioni > Gestione stampa documenti > Stampa numero pezzi, vedere [paragrafo 19.2](#)).

Riga di cortesia
(Pannello Impostazioni > Gestione stampante fiscale > Imposta messaggio fine scontrino, vedere [paragrafo 19.5](#)).

DOCUMENTO COMMERCIALE di vendita o prestazione		
DESCRIZIONE	PREZZO (€)	IVA
Articolo 1	5.02	A
5 Articolo 5	80.00	A
SUBTOTALE	85.02	

TOTALE COMPLESSIVO	85.02	
DI CUI IVA	7.73	
PAGAMENTO CONTANTE	85.02	
RESTO	0.02	
sconto a pagare	0.02	
IMPORTO PAGATO	85.00	
A: IVA 10.00%		
<data> <ora>		<#DOC>
RT<matricola fiscale>		
DETTAGLIO PAGAMENTI		
Contante	85.02	
ARROTONDAMENTO		
Arro. DL n. 50/2017	-0.02	
PEZZI		6
CASSA 1		
RIGA DI CORTESIA		



Esempio di documento commerciale (fattura)

Il documento commerciale di tipo fattura contiene:

- Intestazione emittente (intestazione fattura)
- Quantità, descrizione e prezzo
- Totale complessivo delle transazioni
- Scorporo della o delle IVA
- Spazio dedicato ai dati del destinatario.

La fattura è gestita mediante numerazione progressiva modificabile e azzerabile. La vendita mediante fattura viene memorizzata nella memoria di dettaglio ed è possibile identificarla in modo separato nella chiusura fiscale con i contatori "Numero fatture" e "Corrispettivo fatture". La vendita mediante fattura incrementa i totali dei documenti di classe 2 salvati in memoria di repilogo.

Se è stato attivato il servizio di fatturazione elettronica con Nexi è possibile trasmettere direttamente dal registratore fiscale la fattura all'Agenzia delle Entrate e accedendo al portale www.nexi.it/fatturaelettronica con le proprie credenziali sarà possibile consultare le fatture inviate e ricevute.

Per attivare il servizio di fatturazione elettronica contattare il vostro rivenditore.

Stampa logo in fattura
(Pannello Impostazioni > Gestione stampante fiscale > Stampa logo in fattura, vedere [paragrafo 19.5](#)).

Tipo intestazione
(Pannello Impostazioni > Gestione stampa documenti > Intestazione documenti, vedere [paragrafo 19.2](#)).

Numero progressivo fattura
(Pannello Impostazioni > Numerazione documenti > Progressivo fattura, vedere [paragrafo 19.3](#)).

Descrizione fissa identificativa del punto cassa
(Pannello Impostazioni > Numerazione documenti > Sezionale fattura, vedere [paragrafo 19.3](#)).

IVA associata al reparto
(Pannello Archivi > Reparti > Modifica, vedere [paragrafo 23.3](#)).

Cliente
(Pannello Archivi > Clienti > Modifica, vedere [paragrafo 23.2](#)).

GRAFICA



TESTO

<Nome Ditta>
 <Indirizzo>
 <Località>
 <Telefono - Fax>

Fattura num: <N.> <p.cassa> <data>

Qt	Descrizione	Prezzo	Totale	IVA
1	Articolo 1	10.00	10.00	10
1	Articolo 5	5.50	5.50	10

IMPORTO EUR 85.00

%	Corrisp.	Imponibile	IVA
10	85.00	77.27	7.73
	85.00	77.27	7.73

Spett.le

<Nome cliente>
 <Indirizzo cliente>
 <Località cliente>
 P.IVA: <Partita IVA cliente>
 C.F.: <Codice fiscale cliente>

CASSA 1

Corrispettivo pagato
 RIF.M. DETT: 6

<data> <ora>

COPIA DESTINATARIO



Esempio di documento gestionale (rapporto fiscale)

<Nome Ditta>
<Indirizzo>
<Località>
<Telefono - Fax>

RAPPORTO FISCALE

	EURO
TOTALE GIORN.	10.00
GRAN TOTALE	10.00
TOTALE SCONTI	0.00
TOTALE MAGGIORAZ.	0.00
TOTALE ANNULLI	0.00
TOTALE IMBAL. CAUZ.	0.00
CORRISP. NON RISCOSSI	0.00
N. DOC. COMMERCIALI	1
N. DOC. GESTIONALI	3
N. DOC. DI RESO	0
TOT. DOC. DI RESO	0.00
PROG. N.DOC.DI RESO	0.00
NUM. FATTURE	0
CORRISP. FATTURE	0.00
NUM. DOC. ANNU.	0.00
CORRISP. DOC. ANNU.	0.00
N. AZZERAM. FISCALI	0
N. RIPRISTINI	2
SIGILLO FISCALE	<XXXX>
INIZ.M.DETT. <XXXX>	<DATA> <ORA>
01/01/26 12:00	<#DOC. GES.>
RT <matricola fiscale>	

DOCUMENTO GESTIONALE

4.2 Regolazione data e ora

L'applicazione "KeepUp Smart" acquisisce automaticamente la data e l'orario di sistema.

Per regolare manualmente la data e l'orario dell'applicazione "KeepUp Smart" (svincolandola dall'orario di sistema) seguire le istruzioni fornite di seguito. La regolazione manuale viene mantenuta anche in caso di riavvio del dispositivo e rimane attiva fino al primo azzeramento fiscale dopo il quale viene ripristinata la data e l'orario di sistema.

- Premere l'icona "KeepUp Smart" per lanciare l'applicazione.

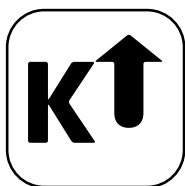

- Viene visualizzato il pannello "Cassa" (vedere [capitolo 5](#)), accedere al pannello "Strumenti" premendo il tasto STRUMENTI (vedere [paragrafo 5.1](#)).



- Accedere al pannello Utilità ECR entrando in Impostazioni > Gestione stampante fiscale > Utilità ECR (vedere [capitolo 20](#)).
- Effettuare una chiusura fiscale premendo il tasto CHIUSURA FISCALE.
- Premere il tasto IMPOSTA DATA.

- Il dispositivo propone la data e l'ora del sistema (ANDROID). Confermare l'orario proposto premendo OK.

**VUOI IMPOSTARE UNA
NUOVA DATA E/O UN
NUOVO ORARIO?**

Data (ddMMyy):
_____ <data> _____

Ora (HHmm):
_____ <ora> _____

CONFERMA **ANNULLA**

4.3 Sostituzione memoria di dettaglio

L'esaurimento del dispositivo memoria di dettaglio, viene segnalato su ogni documento commerciale emesso, quando rimangono meno di 10000 righe di stampa. Dopo la stampa di ogni documento commerciale ne viene stampato un documento gestionale con la scritta "DGFE in esaurimento". Una volta esaurite le 10000 righe di stampa, viene stampato un documento gestionale con la scritta "DGFE esaurito: ultima chiusura fiscale". A quel punto, dopo aver eseguito la chiusura fiscale giornaliera, la memoria di dettaglio è definitivamente esaurita e consultabile solo in lettura.

Per la conservazione della memoria di dettaglio esaurita fare riferimento alle normative vigenti.

La sostituzione della memoria di dettaglio può essere eseguita anche se questa non è in esaurimento.

- Premere l'icona "KeepUp Smart" per lanciare l'applicazione.

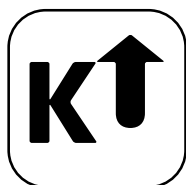

- Viene visualizzato il pannello "Cassa" (vedere [capitolo 5](#)), accedere al pannello "Strumenti" premendo il tasto STRUMENTI (vedere [paragrafo 5.1](#)).

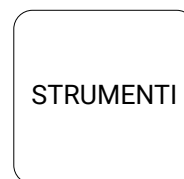

- Accedere al pannello Utilità ECR entrando in Impostazioni > Gestione stampante fiscale > Utilità ECR (vedere [capitolo 20](#)).
- Effettuare una chiusura fiscale premendo il tasto CHIUSURA FISCALE.
- Premere il tasto NUOVA MEMORIA DI DETTAGLIO.

Viene visualizzata il seguente messaggio:



- Premere il tasto SI per procedere.



- Per effettuare la sostituzione della memoria di dettaglio vedere il manuale utente della stampante.

INSERISCI LA NUOVA
MEMORIA DI DETTAGLIO
E CONFERMA.

OK





5 PANNELLO CASSA

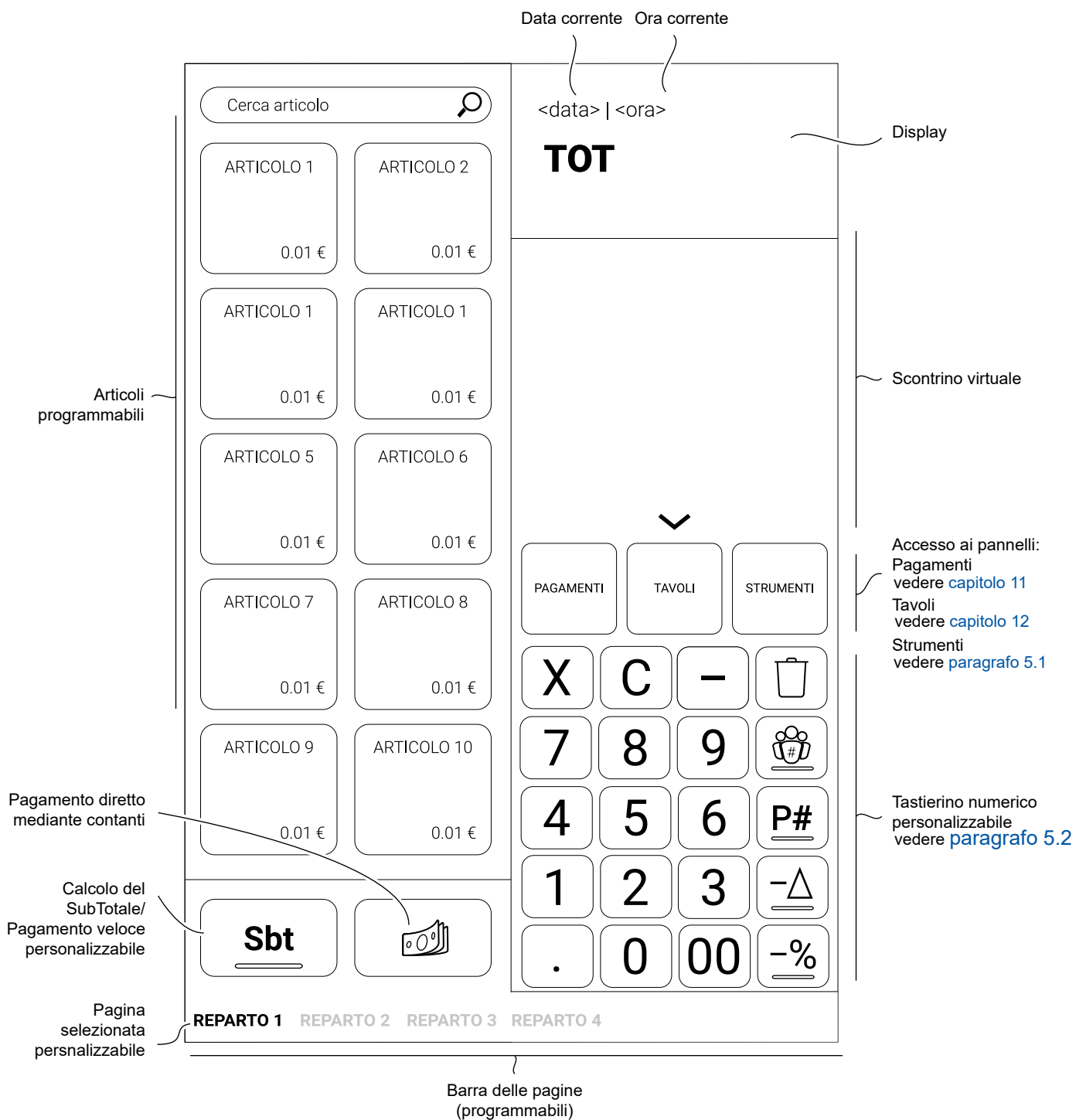







5.1 Tasto strumenti

Dal pannello “Cassa” premere il tasto STRUMENTI per visualizzare il pannello “Strumenti”:

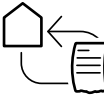

STRUMENTI

Nella seguente tabella vengono riportate le funzioni dei tasti presenti nel pannello strumenti:

TASTI	FUNZIONE
	Cliente Permette l'accesso diretto al pannello dei clienti (vedere paragrafo 7.2).
	PLU generico Permette di effettuare la modifica della quantità o del prezzo dell'articolo selezionato (vedere paragrafo 9.2).
	Documento di reso conforme/non conforme Permette di rendere parte delle vendite di una transazione effettuata precedentemente avendo il documento commerciale di riferimento con accredito al cliente (vedere paragrafo 10.4).
	Documento di annullo Permette, all'esterno di un conto, di annullare la vendita di merce precedentemente venduta e successivamente restituita dal cliente avendo il documento commerciale di riferimento (vedere paragrafo 10.3).
	Documento di reso speciale Il reso speciale permette di rendere parte delle vendite di una transazione effettuata precedentemente non avendo il documento commerciale di riferimento con accredito al cliente (vedere paragrafo 10.4).
	Documento di annullo speciale Permette, all'esterno di un conto, di annullare la vendita di merce precedentemente venduta e successivamente restituita dal cliente non avendo il documento commerciale di riferimento (vedere paragrafo 10.3).

**Sconto in valore**

Permette di effettuare lo sconto in valore sull'articolo selezionato (vedere [paragrafo 10.7](#)).

**Sconto in percentuale**

Permette di effettuare lo sconto in percentuale sull'articolo selezionato (vedere [paragrafo 10.4](#)).

**Chiusura fiscale**

Permette di effettuare la stampa dell'azzeramento fiscale di fine giornata.

**Lettura fiscale**

Permette di effettuare la stampa la stampa del rendiconto fiscale.

**Prelievo di cassa**

Permette la registrazione, al di fuori di una vendita, di un prelievo di denaro dalla cassa (vedere [paragrafo 14.1](#)).

**Versamento in cassa**

Permette la registrazione, al di fuori di una vendita, di entrate di denaro nella cassa (vedere [paragrafo 14.2](#)).

**Parcheggia conto**

Permette la sospensione temporanea del conto in attesa di essere richiamato (vedere [paragrafo 7.5](#)).

**Avanzamento carta**

(vedere [paragrafo 7.1](#))



Cotture

Permette l'accesso al pannello delle "Istruzioni per la cucina" (vedere [paragrafo 10.13](#)).



Varianti

Permette l'accesso al pannello delle varianti (vedere [paragrafo 10.11](#)).

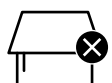

Svuota tavoli

Permette la cancellazione delle ordinazioni presenti in tutti i tavoli.



Ristampa

Permette la ristampa dell'ultimo documento emesso (vedere [.paragrafo 14.7](#)).



Listino

Permette la gestione di quattro listini più un listino asporto per ogni articolo (vedere [paragrafo 7.7](#)).



Aggiungi quantità

Permette l'incremento della quantità relativa all'articolo selezionato [paragrafo 9.1](#)).

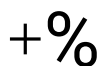

Maggiorazione in percentuale

Permette di effettuare la maggiorazione in percentuale sull'articolo selezionato (vedere [paragrafo 10.6](#)).

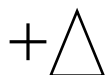

Maggiorazione in valore

Permette di effettuare la maggiorazione in valore sull'articolo selezionato (vedere [paragrafo 10.8](#)).

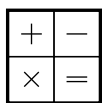
**Calcolatrice**

Permette l'accesso al pannello "Calcolatrice" (vedere [paragrafo 14.5](#)).

**Email**

Permette di accedere al servizio notifiche delle email (vedere [paragrafo 14.6](#)).

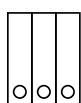
**Archivi**

Permette l'accesso diretto al pannello "Archivi" (vedere [capitolo 23](#)).

**Impostazioni**

Permette l'accesso diretto al pannello "Impostazioni" (vedere [capitolo 19](#)).

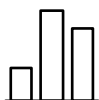
**Statistiche**

Permette l'accesso diretto al pannello delle statistiche (vedere [capitolo 21](#)).

**Utilità**

Permette l'accesso diretto al pannello "Utilità" (vedere [capitolo 22](#)).

**Monopoli**

Permette l'accesso diretto al pannello "Monopoli" (vedere [capitolo 25](#)).

**Operatori**

Permette, se attiva l'impostazione "Richiedi operatore" (vedere [paragrafo 19.4](#)), l'accesso diretto al pannello "Operatori".

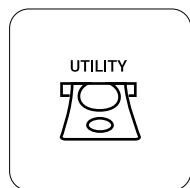

Accettatore CHS

Permette l'accesso diretto al pannello "Accettatore CHS" (vedere [capitolo 26](#)).

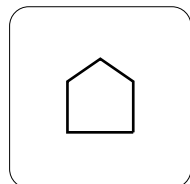

Home

Permette l'accesso diretto alla pannello "Home" (vedere [capitolo 15](#)).



Subtotale

Permette di visualizzare la somma degli importi registrati, fino a quel momento, nel documento in corso.

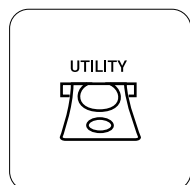

CHS On/Off

Permette di abilitare/disabilitare l'apertura dell'accettatore CHS (vedere [capitolo 26](#)).

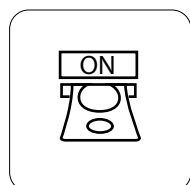

Pagamenti esterni

Permette di disabilitare/riabilitare momentaneamente l'accettatore CHS permettendo all'operatore di cassa di procedere con l'incasso tramite il cassetto portamonete manuale.



Funzione 1

Permette di programmare uno sconto o una maggiorazione a valore o in percentuale richiamabile rapidamente. Come preimpostazione di fabbrica la funzione 1 è programmata con uno sconto percentuale pari al 5%.

Per modificare la programmazione del tasto FUNZIONE 1 entrare in Impostazioni > Opzioni programma > Funzione 1 (vedere [paragrafo 19.1](#)).

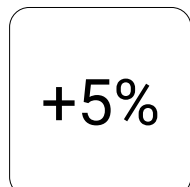

Funzione 2

Permette di programmare uno sconto o una maggiorazione a valore o in percentuale richiamabile rapidamente. Come preimpostazione di fabbrica la funzione 2 è programmata con una maggiorazione percentuale pari al 5%.

Per modificare la programmazione del tasto FUNZIONE 2 entrare in Impostazioni > Opzioni programma > Funzione 2 (vedere [paragrafo 19.1](#)).

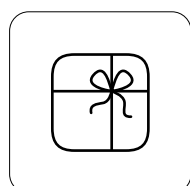

Omaggio

Permette di effettuare uno "Sconto a valore" del totale dell'articolo precedentemente inserito nel documento commerciale (vedere [paragrafo 10.9](#)).

**Saldo acconto**

Dato un acconto cioè un pagamento anticipato di una somma dovuta (beni, servizi, ecc.), questo modificatore permette di saldare questo acconto a patto che abbia la stessa aliquota IVA dell'acconto fatto in precedenza (vedere [paragrafo 10.10](#)).

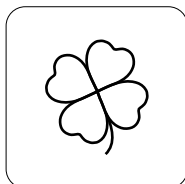
**Lotteria**

Permette l'inserimento del codice lotteria nello scontrino in elaborazione (vedere [capitolo 8](#)).

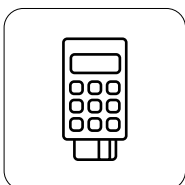
**Pagamento POS senza documento commerciale**

Permette di effettuare un pagamento POS senza stampare un documento commerciale (vedere [paragrafo 14.10](#)).

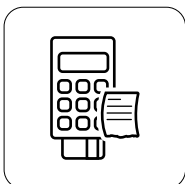
**Ristampa POS**

Permette di ristampare la ricevuta dell'ultimo pagamento POS eseguito (vedere [paragrafo 14.11](#)).

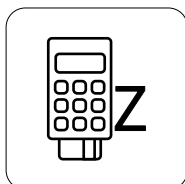
**Chiusura contabile del POS**

Permette di effettuare la stampa della chiusura contabile del POS a fine giornata (vedere [paragrafo 14.9](#)).

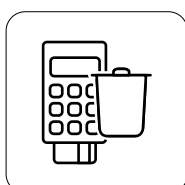
**Storno POS**

Permette lo storno dell'ultimo pagamento eseguito con il POS (vedere [paragrafo 14.8](#)).

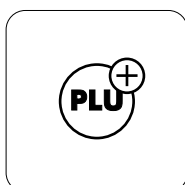
**Nuovo articolo**

Permette di inserire un nuovo articolo tramite l'acquisizione del lettore barcode (vedere [paragrafo 9.3](#)).

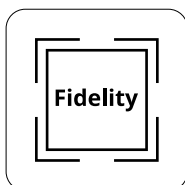
**Fidelity**



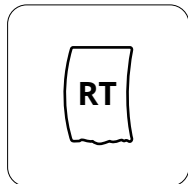

Permette di effettuare l'acquisizione dei dati della Fidelity card tramite il lettore NFC (vedere [paragrafo 11.7](#)).

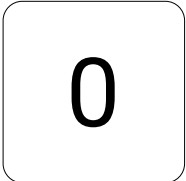

Dematerializzazione

Permette di creare e inviare via email un documento gestionale dematerializzato (vedere [paragrafo 19.5](#)).

5.2 Tastierino numerico

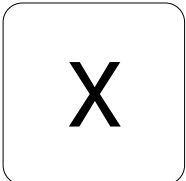
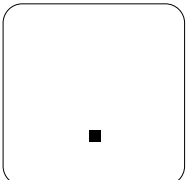
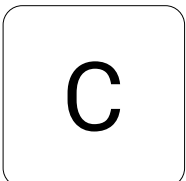
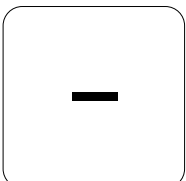
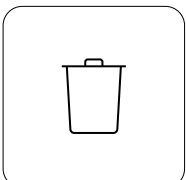
TASTI	FUNZIONE
 	Tasti numerici
  ...	
	Moltiplicatore Permette di impostare la quantità da moltiplicare per il prezzo unitario.
	Virgola decimale
	Cancellazione Permette di correggere i dati inseriti o annullare gli errori.
	Diminuisce quantità Permette la riduzione della quantità relativa all'articolo selezionato.
	Annulla Permette di annullare tutti gli articoli visualizzati nello scontrino virtuale se utilizzato prima di effettuare la chiusura (vedere paragrafo 10.1).

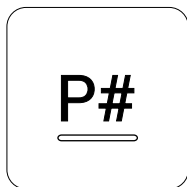
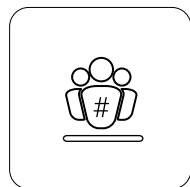

Tasti funzione
(vedere [paragrafo 18.2](#)).

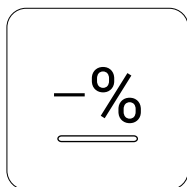
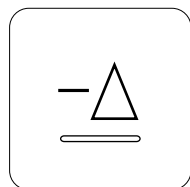

6 PERSONALIZZAZIONE INTERFACCIA

6.1 Layout delle pagine

È possibile cambiare la visualizzazione degli articoli per ogni pagina.

- Prima di iniziare una transazione di vendita, tenere premuta la pagina desiderata (es. Reparto 1).

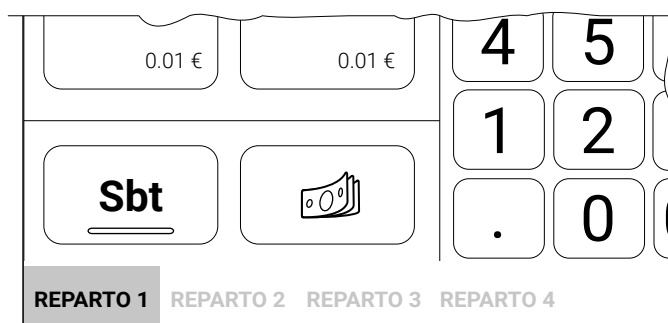

x2s

Viene visualizzato il seguente pannello:

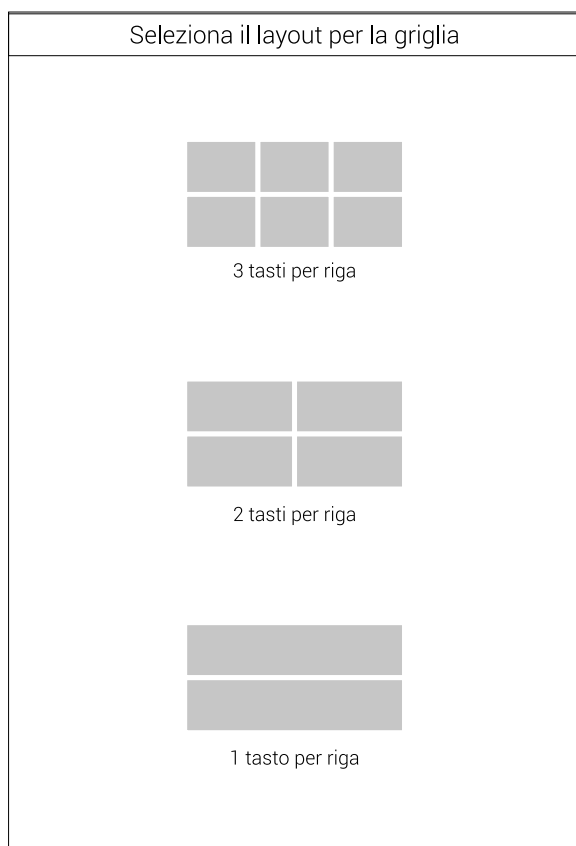

- Premere sul tipo di layout che si desidera ottenere (es. 1 tasto per riga).

Nel pannello “Cassa” il layout degli articoli appartenenti alla pagina REPARTO 1 vengono visualizzati nel seguente modo:

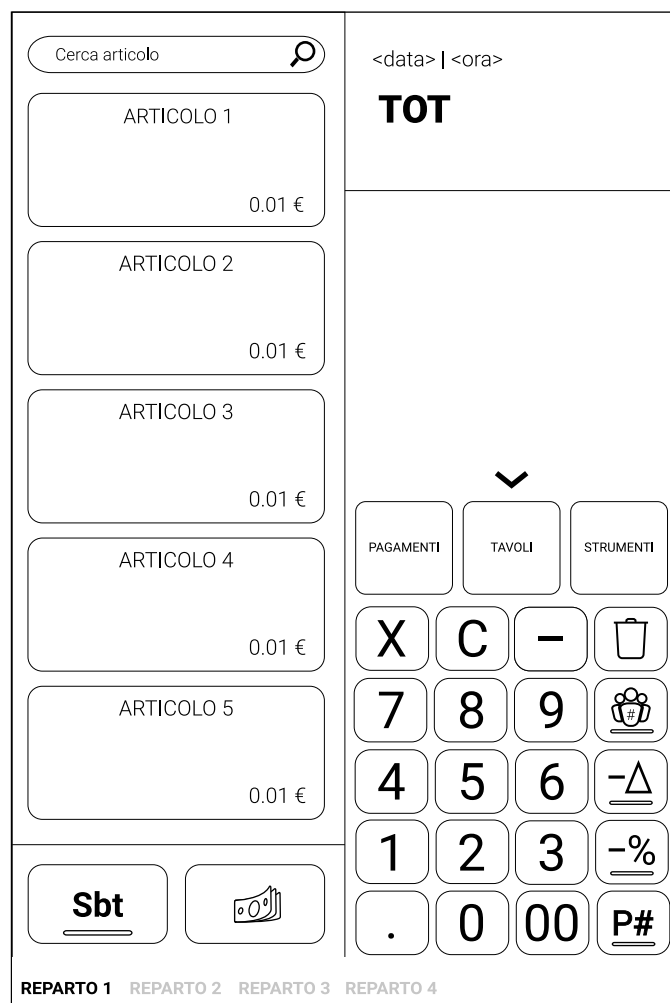

6.2 Layout dei tasti PLU

Per ogni PLU programmato si genera automaticamente una pagina reparto.

I PLU sono visualizzati in ordine alfabetico.

Per cambiare il layout degli articoli procedere come segue.

- Dal pannello “Cassa” premere il tasto STRUMENTI per visualizzare il pannello “Strumenti” (vedere [paragrafo 5.1](#)):



- Premere il tasto ARCHIVI per accedere al pannello “Archivi” (vedere [capitolo 23](#)):

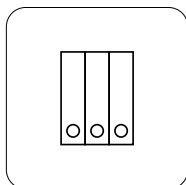

- Premere il tasto ARTICOLI per accedere al pannello “Articoli” (vedere [paragrafo 23.4](#)):

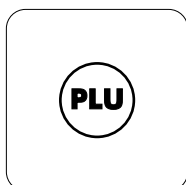

- Premere l'articolo desiderato (es. Articolo 1):

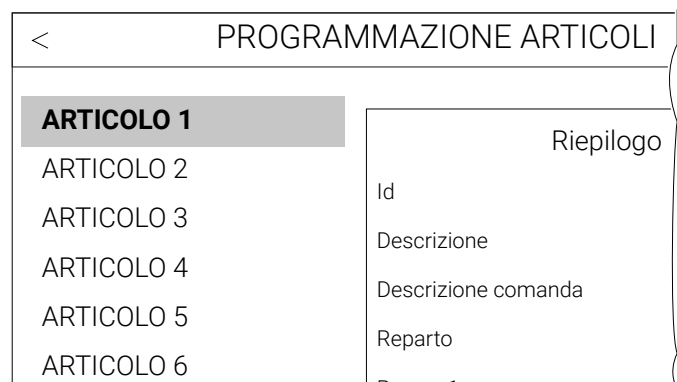

- Premere il tasto MODIFICA:

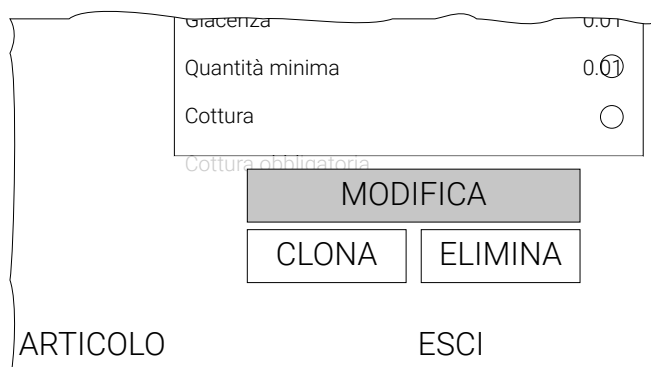

Viene visualizzato il seguente pannello:





6.3 Tasto subtotale/pagamento veloce

- Tenere premuto per qualche secondo l'icona dell'articolo al centro del pannello:

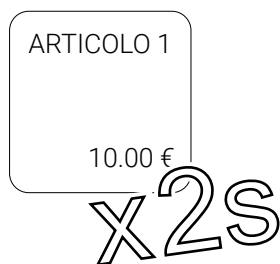

Il tasto posizionato a lato del tasto CONTANTE può essere configurato in base alle vostre necessità per funzionare come calcolatore del subtotale oppure come terminatore rapido della transazione mediante pagamento a credito, con bancomat o con carta di credito vedere [paragrafo 18.3](#)).

Viene visualizzata la finestra:

Selezione immagine

CODICE IMMAGINE

ELIMINA IMMAGINE

CAMBIA GRAFICA AL TESTO

ESCI

- Ora è possibile:
 - **CARICA IMMAGINE:** per selezionare all'interno di una cartella presente sul dispositivo dove è installata l'applicazione, un immagine da utilizzare come tasto per il PLU.
 - **ELIMINA IMMAGINE:** per eliminare l'immagine caricata in precedenza.
 - **CAMBIA GRAFICA AL TASTO:** per modificare il colore del testo e dello sfondo.



6.4 Tastierino numerico

È possibile personalizzare le funzioni dei quattro tasti (di default: cliente, PLU generico, Sconto in valore, sconto in percentuale) del tastierino numerico in base alle proprie esigenze.

Per la personalizzazione del quattro funzioni vedere [paragrafo 18.2](#).

7 FUNZIONI ADDIZIONALI

7.1 Avanzamento carta

Per effettuare un avanzamento carta procedere come segue.

- Dal pannello “Cassa” premere il tasto STRUMENTI per visualizzare il pannello “Strumenti” (vedere [paragrafo 5.1](#)):



- Premere il tasto AVANZAMENTO CARTA:

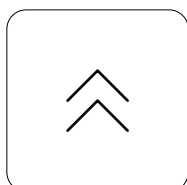

Ad ogni pressione del tasto corrisponde un avanzamento carta pari a una linea di stampa.

NOTA: Per il dispositivo Fusion è possibile aprire il vano carta mantenendo premuto il tasto AVANZAMENTO CARTA per 3 secondi.

7.2 Selezione cliente

Prima di iniziare o nel corso di una transazione di vendita è possibile selezionare il cliente a cui attribuire le vendite.

Per programmare entrare in Archivi > Clienti > Modifica, vedere [paragrafo 23.2](#).

Il codice fiscale o la partita IVA immessi vengono controllati dal sistema ed in caso di inserimento errato, sul display viene visualizzato un messaggio di avvertimento. Qualora si desidera inserire comunque il codice fiscale o la partita IVA che l'applicazione segnala come errato è possibile forzarne l'accettazione sotto la propria responsabilità.

È possibile selezionare il cliente nei seguenti modi:

Selezione dal pannello "Cassa"

- Nel corso della transazione richiamare, nel tastierino numerico o nel pannello "Strumenti", l'anagrafica clienti premendo il tasto CLIENTI:

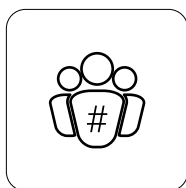

Viene visualizzata la seguente videata:

Elenco clienti

+P RIVA AE QR CLIENTI

DESCRIZIONE

Banco

CLIENTE 1

CLIENTE 2

CLIENTE 3

CLIENTE 4

CLIENTE 5

CLIENTE 6

CLIENTE 7

CLIENTE 8

ESCI

- Ora è possibile:
 - Selezionare il cliente desiderato dalla lista proposta.
 - Ricercare il cliente posizionandosi sulla tasto LENTE DI INGRANDIMENTO.
 - Inserire l'anagrafica di un nuovo cliente premendo sul tasto NUOVO CLIENTE.



- Ricercare i dati del cliente in rete, premendo il tasto CERCA CLIENTE ONLINE.



- Acquisire i dati del cliente (codice fiscale, partita IVA, ecc.) mediante lettura del QRcode rilasciato dall'Agenzia delle Entrate utilizzando il lettore barcode (nel caso in cui il cliente non sia presente in anagrafica questo viene aggiunto automaticamente).



- Modificare i dati del cliente già presente in anagrafica premendo il tasto MODIFICA CLIENTE.

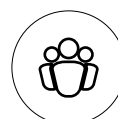

- Inserire il codice fiscale o la partita IVA al volo digitando il tasto C.F. / PARTITA IVA (solo per scontrino e fattura cartacea).



- Procedere con le vendite e chiudere con il tasto di pagamento.



Selezione dal pannello "Pagamenti"

- Alla fine della transazione, premere il tasto PAGAMENTI per accedere al pannello "Pagamenti" (vedere capitolo 11).



- Premere l'icona CLIENTI:

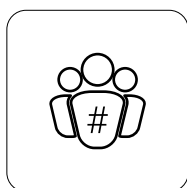

Viene visualizzata la seguente videata:

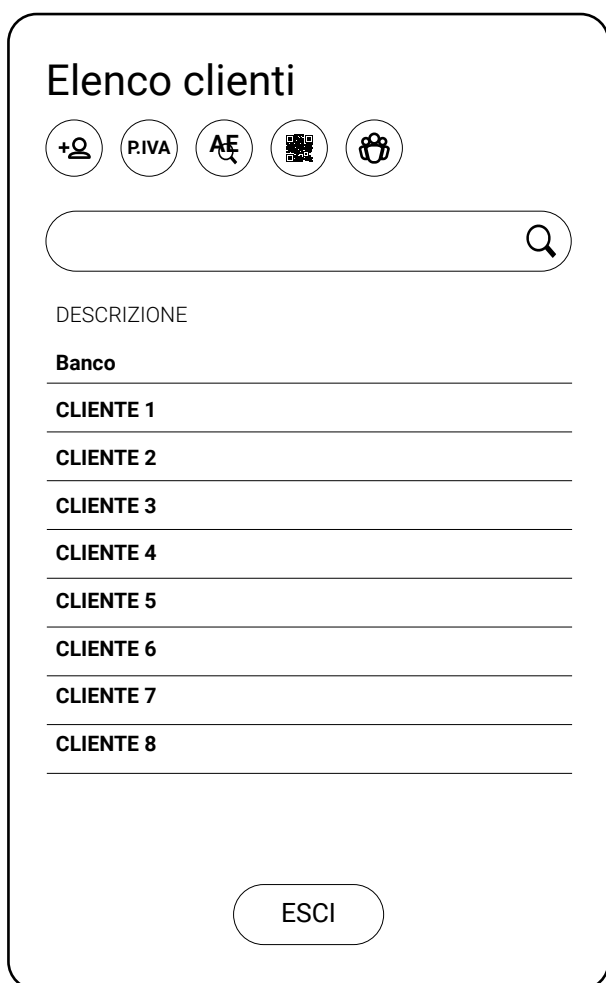

- Ora è possibile:

- Selezionare il cliente desiderato dalla lista proposta.
- Ricercare il cliente posizionandosi sulla tasto LENTE DI INGRANDIMENTO.
- Inserire l'anagrafica di un nuovo cliente premendo sul tasto NUOVO CLIENTE.



- Ricercare i dati del cliente in rete, premendo il tasto CERCA CLIENTE ONLINE.



- Acquisire i dati del cliente (codice fiscale, partita IVA, ecc.) mediante lettura del QRcode rilasciato dall'Agenzia delle Entrate utilizzando il lettore barcode (nel caso in cui il cliente non sia presente in anagrafica questo viene aggiunto automaticamente).



- Modificare i dati del cliente già presente in anagrafica premendo il tasto MODIFICA CLIENTE.



- Inserire il codice fiscale o la partita IVA al volo digitando il tasto C.F. / PARTITA IVA (solo per scontrino e fattura cartacea).



- Procedere con le vendite e chiudere con il tasto di pagamento.

7.3 Selezione operatore

Prima di iniziare una transazione di vendita, è possibile selezionare l'operatore a cui attribuire le vendite che seguiranno.

Non è possibile disabilitare l'operatore. Eventualmente selezionare un operatore differente.

Per abilitare l'operatore entrare in Impostazioni > Gestione operatori > Richiedi operatore [paragrafo 19.4](#).

Per abilitare la password operatore entrare nel pannello Impostazioni > Gestione operatori > Richiedi password (vedere [paragrafo 19.4](#)).

Per inserire il metodo di gestione degli operatori entrare nel pannello Archivi > Operatori (vedere [paragrafo 23.1](#)).

Nel seguente esempio viene mostrata la sequenza completa di una vendita da parte dell'operatore 1.

Procedere come segue:

- Digitare il tasto CAMBIA e selezionare l'operatore :

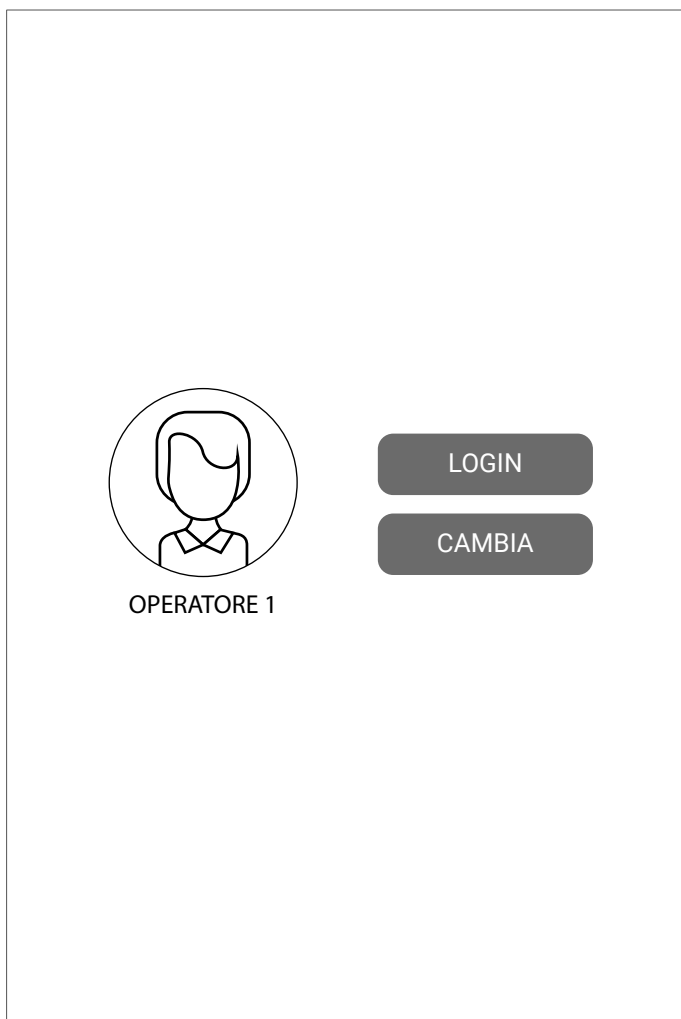

- Effettuare l'accesso premendo il tasto LOGIN.
- Sullo scontrino virtuale viene visualizzato l'operatore scelto (es. Operatore 1).

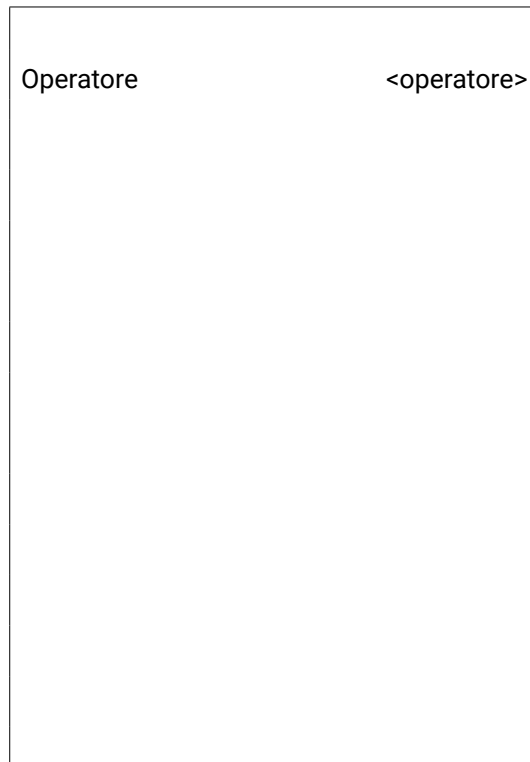

- Digitare la vendita che costituisce la transazione (es. Articolo 1 con prezzo prefissato di 10.00 euro, Articolo 4 con prezzo prefissato di 5.50 euro):



- Chiudere premendo il tipo di pagamento che si vuole effettuare (es. Contanti):

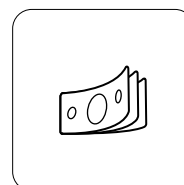



Il risultato è il seguente:

<Nome Ditta>	
<Indirizzo>	
<Località>	
<Telefono - Fax>	
 DOCUMENTO COMMERCIALE di vendita o prestazione	
DESCRIZIONE	PREZZO (€) IVA
1 Articolo 1	10.00 A
1 Articolo 4	5.50 A

TOTALE COMPLESSIVO	15.50
DI CUI IVA	1.41
PAGAMENTO CONTANTE	15.50
IMPORTO PAGATO	15.50
A: IVA 10.00%	
Operatore OPERATORE 1	
01/01/26 12:00	<#DOC>
RT <matricola fiscale>	
CASSA <n>	

- Per effettuare il cambio operatore, dal pannello Strumenti, premere il tasto OPERATORI:

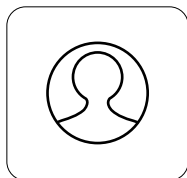



7.4 Selezione delle pagine

La sequenza delle vendite (articoli) avviene in base alla ripartizione delle pagine reparto.

Per programmare le pagine reparto entrare nel pannello Archivi > Reparti > Modifica (vedere [paragrafo 23.3](#)).

Per la selezione delle pagine reparto procedere come segue:

- Selezionare con un tocco la pagina reparto desiderata (es. Reparto 1):

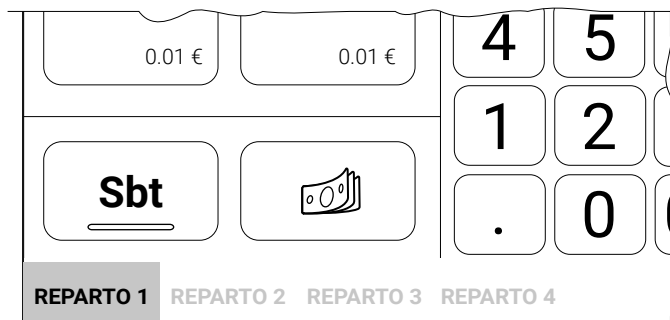

- Premere sulla pagina selezionata per eseguire la ricerca rapida e per personalizzare le pagine dei preferiti (vedere [paragrafo 18.1](#)).



7.5 Parcheggiare un conto

È possibile congelare una transazione di vendita e memorizzarla in stato di “parcheggio”. In una fase successiva sarà possibile richiamare la transazione, correggerla, aggiungere voci e stamparla come documento commerciale. Procedere come segue:

- Inserire le vendite che costituiscono la transazione.
- Premere il tasto STRUMENTI per visualizzare il pannello “Strumenti” (vedere [paragrafo 5.1](#)):



- Premere il tasto PARCHEGGIO CONTO:

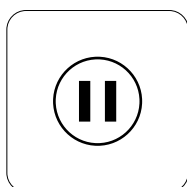

Viene visualizzato il messaggio:

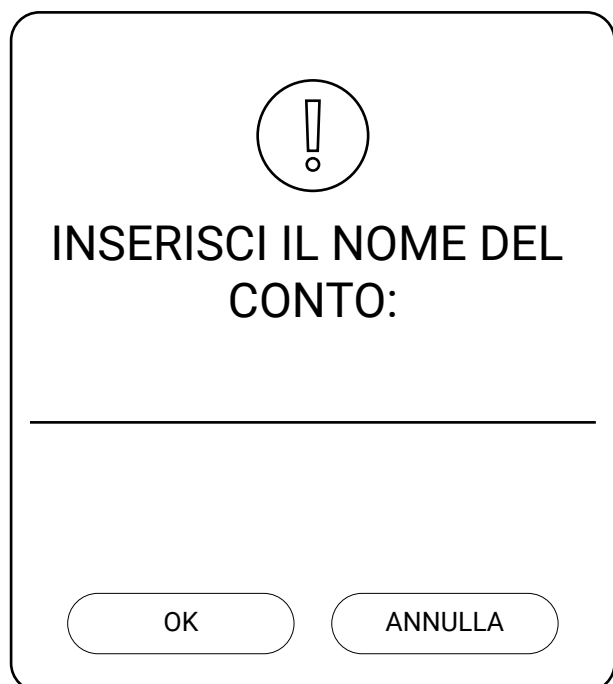

- Inserire il nome che si desidera associare al conto e premere SI per confermare.
- Premere il tasto ANNULLA per annullare la procedura.

Nel pannello “Cassa” al di sotto la scritta TOTALE viene aggiunta l’indicazione del numero totale di conti parcheggiati che sono in attesa di essere richiamati.

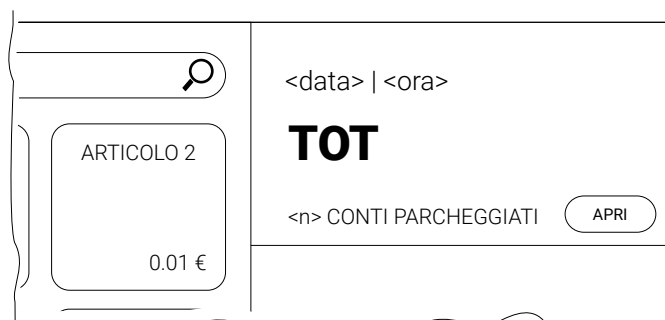

- Premere il tasto APRI per visualizzare il conti parcheggiati.

Viene visualizzato il seguente pannello:

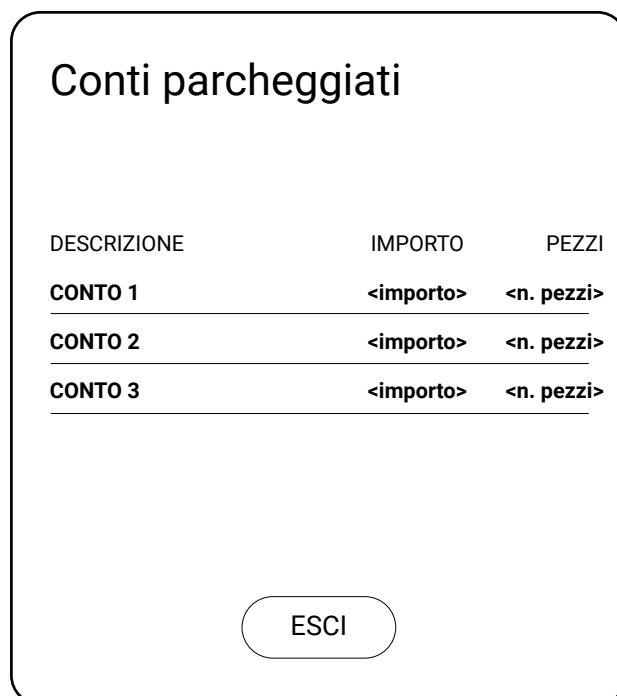



- Premere nella lista il conto da richiamare.
- Ora è possibile:
 - Aggiungere nuovi articoli (vedere [capitolo 9](#)).
 - Modificare gli articoli inseriti (vedere [capitolo 10](#)).
 - Emettere il documento commerciale (vedere [capitolo 11](#)).

7.6 Emissione fattura

Il decreto legislativo n. 127 del 5 agosto 2015 ed il successivo decreto fiscale collegato alla legge di bilancio 2019, ha introdotto l'obbligatorietà della trasmissione telematica all'Agenzia dell'Entrate dei dati relativi alle fatture emesse sotto forma di corrispettivi elettronici.

Di seguito viene descritta la procedura di emissione di una fattura. Il documento stampato ha solo validità commerciale, come garanzia dell'acquisto in quanto, come detto, i corrispettivi vengono inviati automaticamente all'Agenzia delle Entrate. Se è stato sottoscritto il servizio relativo, accedendo al portale www.smartposcassa.it con le proprie credenziali sarà possibile consultare le fatture inviate e ricevute.

Si ricorda che non è consentito eseguire il pagamento di fattura mediante buoni pasto e a credito.

Per modificare o azzerare il numero di fattura entrare in Impostazioni > Numerazione documenti (vedere [paragrafo 19.3](#)).

Per configurare il servizio di invio automatico delle fatture entrare in Impostazioni > Servizi > Servizio Online (vedere [paragrafo 19.12](#)).

Per ogni fattura, l'applicazione invia la stampa consecutiva di una "Copia emittente" e una "Copia destinatario".

Procedere come segue:

- Inserire le vendite che costituiscono la transazione.
- Nel tastierino numerico o nel pannello "Strumenti", richiamare l'anagrafica clienti premendo il tasto CLIENTI (vedere [paragrafo 7.2](#)) e selezionare il cliente:

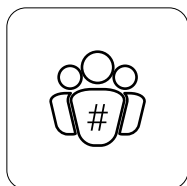

- Premere il tasto PAGAMENTI per accedere al pannello "Pagamenti" (vedere [capitolo 11](#)):



- Premere il tipo di pagamento che si vuole effettuare (es. Contanti):

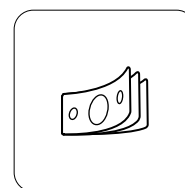

- Stampare la fattura premendo il tasto:





Il software trasmette i dati all'Agenzia delle Entrate e stampa il documento seguente:

Se il servizio non è stato configurato correttamente (vedere [paragrafo 16.12](#)) il dispositivo non sarà in grado di trasmettere la fattura e visualizzerà il seguente messaggio:

<Nome Ditta>
 <Indirizzo>
 <Località>
 <Telefono - Fax>
 <P.IVA>
 <N. Reg. Imprese>

Fattura num: 1
 01/01/26

Qt	Descrizione	Prezzo	Totale	IVA
1	Articolo 1	10.00	10.00	10
1	Articolo 2	5.50	5.50	22

IMPORTO EUR **15.50**

%	Corrisp.	Imponibile	IVA
10	10.00	9.09	0.91
22	5.50	4.51	0.99

	15.50	13.60	1.90

Spett.le

<Ragione sociale cliente>

<Indirizzo>
 <Località>
 <CAP>
 <P.IVA>/<Cod.Fisc.>

FATTURA ELETTRONICA GENERATA

Cassa 1

Corrispettivo non pagato

RIF.DGFE <1>

01/01/26 12:00 <matr. fiscale>

COPIA EMITTENTE



ATTENZIONE

La stampa della fattura cartacea non assolve agli obblighi fiscali. È necessario che venga prodotta e inviata al Sistema di Interscambio di Agenzia delle Entrate una fattura elettronica nel formato previsto dalla normativa.

STAMPA

ANNULLA

- Premere il tasto STAMPA UGUALMENTE per emettere la stampa della fattura cartacea o premere il tasto ANNULLA per ritornare al pannello pagamenti.

7.7 Selezione dei listini

L'applicazione gestisce quattro diversi listini più un listino asporto (default = Listino 1) che è possibile applicare a ogni articolo.

La selezione del listino deve essere eseguita prima di ogni transazione.

Per impostare la selezione automatica del listino entrare in Impostazioni > Opzioni programma > Reimposta automatico listino (vedere [paragrafo 19.1](#)).

Per programmare i campi "Prezzo 1", "Prezzo 2", "Prezzo 3", "Prezzo 4" e "Prezzo asporto" degli articoli, entrare nel pannello Archivi> Articoli (vedere [paragrafo 23.4](#)).

- Premere il tasto STRUMENTI per visualizzare il pannello "Strumenti" (vedere [paragrafo 5.1](#)):



- Premere il tasto LISTINO 1 (default):

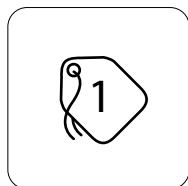

Viene visualizzata la seguente finestra:

Scelta listino

Descrizione

LISTINO 1

LISTINO 2

LISTINO 3

LISTINO 4

ASPORTO

ESCI

- Premere il listino desiderato.

Il listino rimarrà attivo fino alla selezione di un listino differente.



7.8 Accesso veloce alla programmazione

È possibile caricare la quantità degli articoli per il controllo della giacenza, e cambiare i prezzi di listino per ogni articolo: Per abilitare il controllo giacenza ad un operatore dal pannello Archivi > Operatori > Carico magazzino (vedere [paragrafo 23.1](#)).

Per la gestione magazzino vedere [capitolo 13](#).

Questa funzione è attiva se viene inserito un valore per la quantità minima diverso da 0.

Procedere come segue:

- Nel pannello “Cassa” tenere premuto per qualche secondo l'icona dell'articolo desiderato (es. Articolo 1).



Viene visualizzata la seguente videata:

Dettaglio articolo

ID	<1>
REPARTO	<REPARTO>
DESCRIZIONE	<ARTICOLO>
Prezzo 1	10.00
Prezzo 2	0.01
Prezzo 3	0.01
Prezzo 4	0.01
Prezzo asporto	0.01
Giacenza	0.00
Soglia sottoscorta	0.00
Esegui carico magazzino	-

Preferito

- Ora è possibile:
 - Cambiare la descrizione.
 - Variare i prezzi e caricare le giacenze.
 - Inserire un prezzo del prodotto differente per ogni listino.
 - Selezionare le quantità in caso di carico.
 - Inserire la quantità minima di giacenza.
 - Salvare le modifiche con SALVA.
 - Memorizzare l'articolo nella pagina preferiti.



7.9 Visualizzare il totale degli ultimi documenti emessi

Fuori dall'operazione di vendita, tenere premuto il tasto **CONTANTI** per visualizzare il totale degli ultimi due documenti che sono stati emessi.

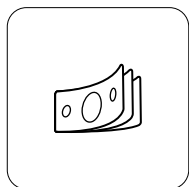

x2s

Viene visualizzata la seguente finestra:



- Premere il tasto **OK** per proseguire.

7.10 Stampa scontrino regalo

È possibile effettuare la stampa della copia dell'ultimo documento commerciale emesso dove non compaiono i prezzi dei prodotti acquistati. Questo documento, non fiscale, viene richiesto in particolari situazioni (es: scontrino regalo) per poter consentire il reso o il cambio della merce senza che il destinatario ne scopra il prezzo.

Procedere come segue:

- Fuori dall'operazione di vendita, tenere premuto il tasto **CONTANTI** per visualizzare il totale degli ultimi due documenti che sono stati emessi.

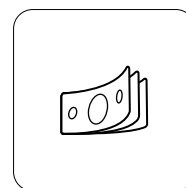

x2s

Viene visualizzata la seguente finestra:



- Premere il tasto **STAMPA SCONTRINO REGALO**



7.11 Aprire il cassetto rendiresto

Il risultato è il seguente:

```
DOCUMENTO GESTIONALE

<Nome Ditta>
<Indirizzo>
<Località>
<Telefono - Fax>

-----
Scontrino cortesia
RIF Num <Documento 5> del <data> <ora>
-----
3 Articolo 1                                30.00
                                           CASSA 1
01/01/26 12:00                            <#DOC. GES.>

DOCUMENTO GESTIONALE
```



Premere il tasto SUBTOTALE fuori dalla transazione di vendita per l'apertura del cassetto rendiresto.

8 LOTTERIA DEGLI SCONTRINI

8.1 Introduzione

La lotteria nazionale degli scontrini è il nuovo concorso a premi gratuito, collegato allo scontrino elettronico (e al registratore telematico) ed è una vera e propria lotteria con premi in denaro, i cui biglietti sono gli stessi scontrini della spesa sostenuta.

A partire dal 1° gennaio 2021 infatti, tutti i cittadini maggiorenni e residenti in Italia che acquistano beni e servizi, di importo pari o superiore a 1 euro, possono partecipare alle estrazioni.

Ogni acquisto genera un numero di biglietti “virtuali” che consentono la partecipazione alla lotteria: ogni euro speso dà diritto a 1 biglietto virtuale, fino ad un massimo di 1.000 biglietti per un acquisto pari o superiore a 1.000 euro.

Se l'importo speso è superiore ad un euro, l'eventuale cifra decimale superiore a 49 centesimi produrrà comunque un altro biglietto virtuale.

Non saranno validi ai fini della lotteria gli scontrini corrispondenti ad acquisti effettuati online o nell'esercizio di attività di impresa, arte o professione. Non partecipano alla lotteria, inoltre, gli acquisti per i quali il consumatore richieda all'esercente l'acquisizione del proprio codice fiscale a fini di detrazione o deduzione fiscale.

Nella fase di avvio della lotteria faranno eccezione anche gli acquisti documentati mediante fatture elettroniche e gli acquisti per i quali i dati dei corrispettivi sono trasmessi al sistema Tessera Sanitaria (per esempio gli acquisti effettuati presso farmacie, parafarmacie, ottici, laboratori di analisi, ambulatori veterinari, ecc.).

Il Portale Lotteria (<https://www.lotteriadegliscontrini.gov.it>) è composto da un'area pubblica e da un'area riservata, descritte in dettaglio di seguito.

Per avere il codice lotteria non serve registrarsi all'area riservata del Portale. Basta infatti inserire il codice fiscale nell'area pubblica.

Area pubblica

L'area pubblica contiene una serie di informazioni relative alla lotteria, quali ad esempio:

- il calendario delle estrazioni
- il codice degli scontrini vincenti
- le informazioni sulle modalità di partecipazione e di riscossione dei premi.

Nell'area pubblica, alla quale si accede liberamente, senza autenticazione, sarà inoltre possibile generare il codice lotteria necessario per partecipare all'estrazione.

Area riservata

Nell'area riservata, accessibile tramite SPID, credenziali Fisconline/Entratel o CNS (Carta Nazionale dei Servizi), sarà possibile invece:

- controllare il numero di biglietti virtuali associati al singolo scontrino elettronico ricevuto
- verificare le eventuali vincite
- tenere sotto controllo i termini per reclamare i premi.

Inoltre nell'area riservata è possibile attivare SMS e altri avvisi per ricevere le comunicazioni.

Sempre nell'area riservata è possibile esercitare i propri diritti nei confronti del titolare del trattamento dei dati come, per esempio, opporsi al trattamento (ad es. inibire la generazione di ulteriori nuovi codici lotteria oltre a quelli già generati) e chiedere la cancellazione dei dati (per esempio, eliminare l'associazione tra il codice lotteria e i documenti commerciali).

Infine è possibile consultare i codici lotteria associati al proprio codice fiscale, con la relativa data di generazione.

I dati relativi al singolo documento rilasciato e al numero dei biglietti virtuali della lotteria associati, come pure le vincite (se presenti) sono disponibili sul Portale Lotteria per il tempo strettamente necessario e, in ogni caso, per un tempo non superiore a 24 mesi dalla loro acquisizione.

Per abilitare o meno la funzionalità lotteria degli scontrini, entrare in Impostazioni > Servizi > Impostazioni Lotteria (vedere [paragrafo 19.12](#)).

8.2 Codice lotteria

Per ottenere il codice lotteria occorre accedere all'area pubblica del Portale Lotteria messo a disposizione dall'Agenzia delle Dogane e dei Monopoli (<https://www.lotteriadegliscontrini.gov.it>).

Non occorre alcuna registrazione: è sufficiente digitare il proprio codice fiscale sul portale ed il servizio online produce un codice lotteria alfanumerico (in formato codice a barre).

Una volta ottenuto, è sufficiente stampare il proprio codice lotteria o memorizzarlo sul proprio dispositivo mobile (telefono cellulare, smartphone, tablet, ecc.), presentandolo all'esercente al momento dell'acquisto di beni o servizi.

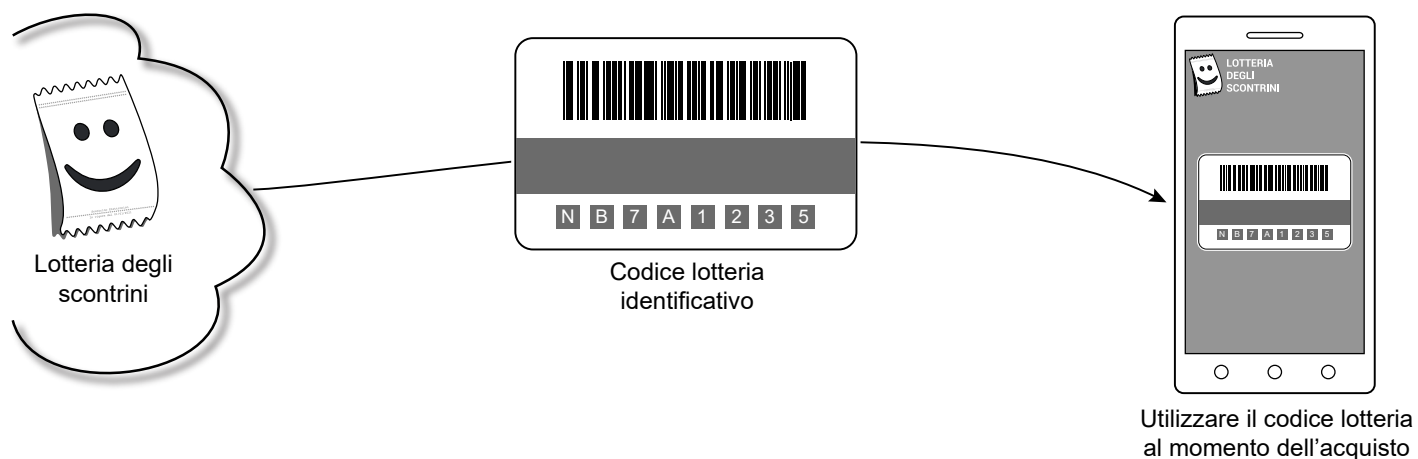

Per maggiori informazioni consultare il Portale Lotteria (<https://www.lotteriadegliscontrini.gov.it>).

8.3 Funzionamento lotteria

Il calendario delle estrazioni è pubblicato sul sito dell’Agenzia delle Dogane e dei Monopoli e sul Portale Lotteria (<https://www.lotteriadegliiscontrini.gov.it/portale>).

Una volta generato il codice lotteria (vedere [paragrafo 8.2](#)), potrà essere stampato su carta o salvato su dispositivo mobile (telefono cellulare, smartphone, tablet, ecc.) e presentato all’esercente al momento dell’acquisto di beni o servizi.

NOTA:

Il codice lotteria è un codice alfanumerico, composto da 8 caratteri, che viene associato al codice fiscale del consumatore in maniera univoca e casuale, senza alcun obbligo di identificarsi. Ogni consumatore può generare più codici, tutti ugualmente validi per partecipare alla lotteria.

Per ogni scontrino elettronico trasmesso all’Agenzia delle Entrate il sistema lotteria genererà un determinato numero di biglietti virtuali. Ogni scontrino genera un numero di “biglietti virtuali” della lotteria pari a un biglietto per ogni euro di spesa, con un arrotondamento se la cifra decimale supera i 49 centesimi (ad es. con 1.50 euro di spesa si ottengono due biglietti virtuali).

L’esercente, attraverso un lettore di codici a barre collegato al registratore telematico, effettua il collegamento tra lo scontrino e il codice lotteria del contribuente e trasmette i dati all’Agenzia delle Entrate.

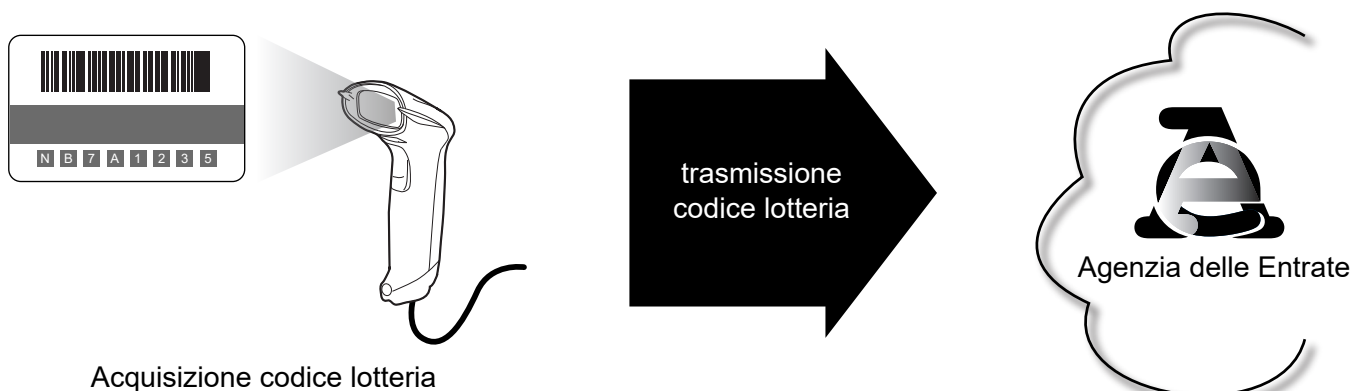

I vincitori verranno informati immediatamente tramite SMS, e-mail o instant messaging se i relativi dettagli sono stati forniti dal consumatore nell’area riservata del Portale Lotteria.

In ogni caso, chi vince riceve anche una comunicazione formale che può avvenire in due modi:

1. tramite una PEC (Posta Elettronica Certificata) inviata all’indirizzo che il consumatore ha indicato sul Portale Lotteria
2. tramite una raccomandata con ricevuta di ritorno che viene recapitata all’ultimo domicilio fiscale conosciuto dall’Agenzia delle Entrate.

ATTENZIONE:

Non occorre conservare gli scontrini sia per partecipare alla lotteria sia per riscuotere i premi (occorre custodire gli scontrini solo a fini di garanzia, cambio merce, ecc.).

Per abilitare o meno la funzionalità lotteria degli scontrini, entrare in Impostazioni > Servizi > Impostazioni Lotteria (vedere [paragrafo 19.12](#)).



9 REGISTRAZIONE ARTICOLI

9.1 Tasto articolo

Per programmare gli articoli entrare nel pannello Archivi > Articoli > Modifica (vedere [paragrafo 23.4](#)).

L'applicazione permette di eseguire le vendite su articoli in due modalità:

Con prezzo prefissato

- Premere, fra le pagine disponibili, quella contenente l'articolo desiderato (es. Reparto 1):

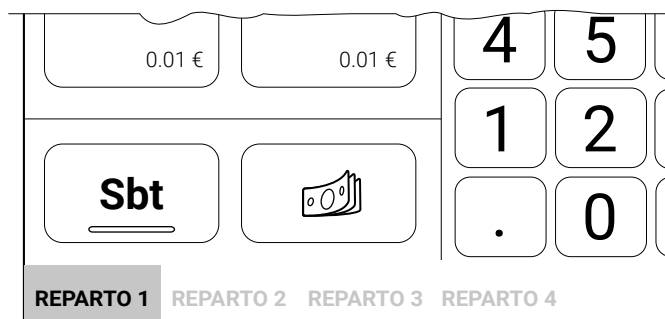

- Premere il tasto dell'articolo desiderato (es. Articolo 1):



Nello scontrino virtuale viene inserito l'articolo.

Operatore	<operatore>
1	ARTICOLO 1 10.00 €
Data	<data><ora>
Numeri pezzi	1



- In caso di quantità diversa da 1, premere di seguito la quantità, il tasto X e l'articolo (es. n. 5 X Articolo 3):

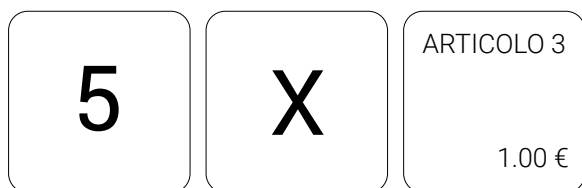

Sullo scontrino virtuale viene incrementata la quantità aggiunta.

Operatore	<operatore>	
1	ARTICOLO 1	10.00 €
5	ARTICOLO 3	5.00 €
Data	<data><ora>	
Numeri pezzi	6	

- Oppure, per aumentare la quantità di un articolo già aggiunto alla transazione (es. Articolo 1), selezionarlo con un tocco all'interno dello scontrino virtuale:

Operatore	<operatore>	
1	ARTICOLO 1	10.00 €
5	ARTICOLO 3	5.00 €
Data	<data><ora>	
Numeri pezzi	6	

- Premere il tasto STRUMENTI per visualizzare il pannello "Strumenti" (vedere [paragrafo 5.1](#)):

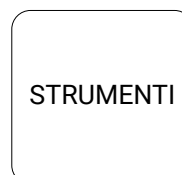

- Premere il tasto AGGIUNGI Q.TA' (es. 5 volte):

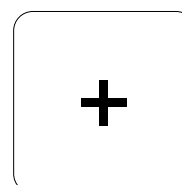

Ad ogni pressione del tasto AGGIUNGI Q.TA', la quantità viene incrementata di una unità.

Sul display, viene incrementata la quantità dell'articolo selezionato.

TOT	55.00€
ARTICOLO 1	5 x 10.00 €

- Premere il tasto SCONTRINO per tornare al pannello "Cassa":



- Sullo scontrino virtuale viene incrementata la quantità aggiunta.

Operatore	<operatore>	
5	ARTICOLO 1	50.00 €
5	ARTICOLO 1	5.00 €
Data	<data><ora>	
Numeri pezzi	10	

NOTE:

È possibile diminuire la quantità dell'articolo selezionato premendo il tasto MENO nel tastierino numerico:

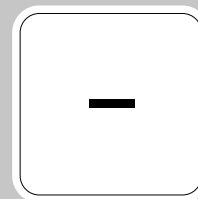

Ad ogni pressione del tasto DIMINUISCI Q.TA', la quantità viene decrementata di una unità fino alla cancellazione dell'articolo.



Con prezzo libero

Se si seleziona l'importo seguito dal tasto dell'articolo, alla transazione è sommato l'articolo col prezzo appena selezionato. Di seguito viene mostrata la vendita di un articolo (es. Articolo 1 con prezzo prefissato di 10.00 euro con prezzo diverso da quello prefissato (es. 15.00 euro).

- Premere, fra le pagine disponibili, quella contenente l'articolo desiderato (es. Reparto 1):

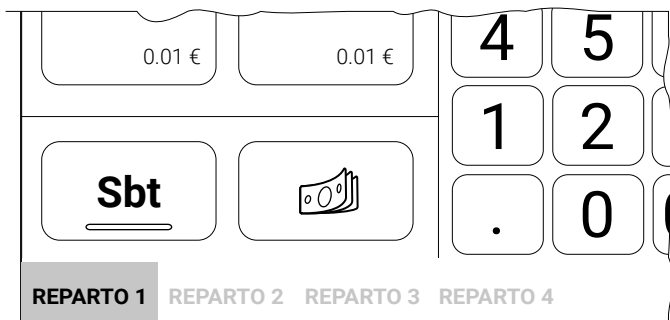

- Premere l'importo dal tastierino numerico seguito dall'articolo (es. Articolo 1):



Sullo scontrino virtuale viene visualizzato l'Articolo 1 con prezzo libero di 15.00 euro:

Operatore	<operatore>
1	ARTICOLO 1 15.00 €
Data	<data><ora>
Numeri pezzi	1



9.2 Tasto PLU generico

Incrementare la quantità articolo

- Premere, fra le pagine disponibili, quella contenente l'articolo desiderato (es. Reparto 1):

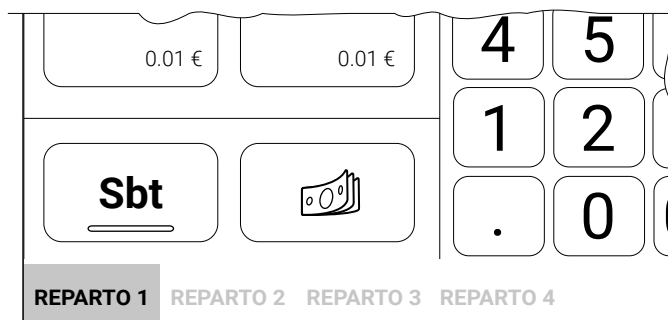

- Premere il tasto dell'articolo desiderato (es. Articolo 1):



Nello scontrino virtuale viene inserito l'articolo.

Operatore	<operatore>	
1	ARTICOLO 1	10.00 €
Data	<data><ora>	
Numeri pezzi	1	

- Per aumentare la quantità di un articolo già aggiunto alla transazione (es. Articolo 1), selezionarlo con un tocco all'interno dello scontrino virtuale:

Operatore	<operatore>	
1	ARTICOLO 1	10.00 €
Data	<data><ora>	
Numeri pezzi	1	

- Premere di seguito la quantità, il tasto X ed il tasto PLU sul tastierino numerico (es. n. 5 X PLU):

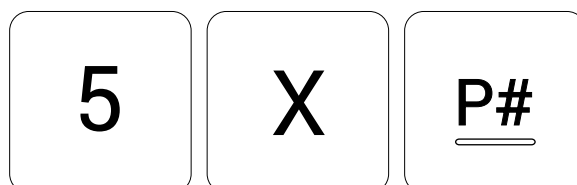



Sullo scontrino virtuale viene incrementata la quantità aggiunta.

Operatore	<operatore>	
5	ARTICOLO 1	50.00 €
Data	<data><ora>	
Numeri pezzi	5	

Richiamo dell'articolo

È possibile richiamare un articolo (es. Articolo 1) senza cercarlo nelle pagine se si conosce il numero ID dell'articolo stesso (es. 1).

Procedere come segue:

- Premere i tasti:

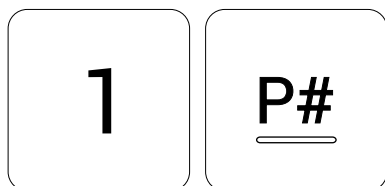

Nello scontrino virtuale viene inserito l'articolo.

Operatore	<operatore>	
1	ARTICOLO 1	10.00 €
Data	<data><ora>	
Numeri pezzi	1	

In caso di quantità diversa da 1, occorre specificare quest'ultima usando il tasto di moltiplicazione (es. Articolo 1 ha quantità 5):

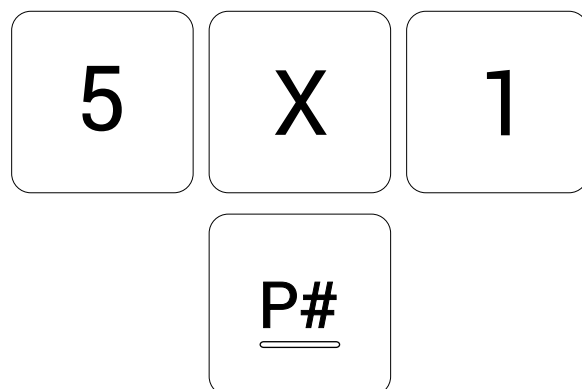

Sul conto viene sommato il prezzo prefissato dell'Articolo 1 moltiplicato per 5.



9.3 Acquisizione PLU da barcode

È possibile eseguire le vendite su PLU mediante l'utilizzo di un lettore di codici a barre (non in dotazione). Il riconoscimento del codice PLU si esegue, avvicinando il lettore al codice a barre o al QRcode, oppure:

Se il codice PLU acquisito è presente in anagrafica, il dispositivo aggiunge alla transazione il PLU utilizzando il prezzo prefissato.

Il dispositivo supporta i barcode EAN8 e EAN13.

- Premere il tasto STRUMENTI per visualizzare il pannello "Strumenti" (vedere [paragrafo 5.1](#)):



- Premere il tasto NUOVO ARTICOLO:

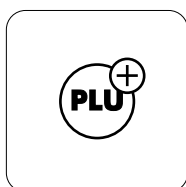

Viene visualizzato il seguente pannello.

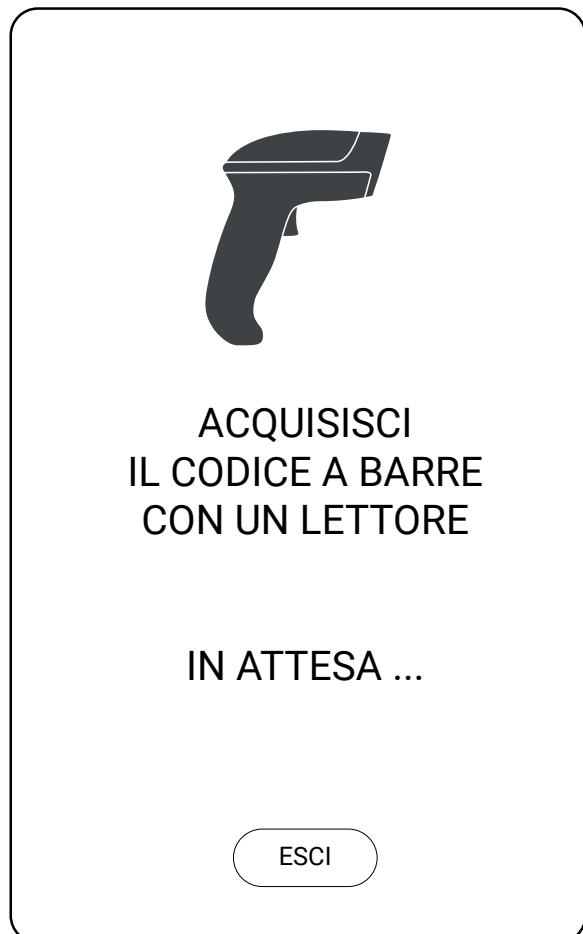

9.4 Vendita con lotteria degli scontrini

Per abilitare o meno la funzionalità lotteria degli scontrini, entrare in Impostazioni > Servizi > Impostazioni Lotteria (vedere [paragrafo 19.12](#)).

Se è stata abilitata la funzione lotteria prima di eseguire una vendita su PLU o reparto sarà necessario acquisire mediante lettore di codici a barre o digitare attraverso la tastiera il codice lotteria del cliente (codice di 8 cifre alfanumeriche). Una volta acquisito si potrà procedere con l'operazione di normale vendita.

- Premere il tasto STRUMENTI per visualizzare il pannello "Strumenti" (vedere [paragrafo 5.1](#)):



- Premere il tasto LOTTERIA.

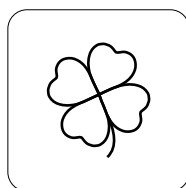

Viene visualizzata il seguente pannello:

A rounded rectangular panel titled "Codice Lotteria". Below the title is a label "CODICE" followed by a horizontal line and a dash "-". At the bottom of the panel are two rounded rectangular buttons: "ANNULLA" on the left and "OK" on the right.

- Immettere il codice lotteria del cliente acquisendolo mediante un lettore di codici a barre o digitandolo attraverso la tastiera.



Codice lotteria

- Premere Ok per confermare.

Il dispositivo riconosce automaticamente il codice di 8 cifre alfanumeriche immesso come codice lotteria.



Nello scontrino virtuale il risultato è il seguente:

Operatore	<operatore>
Codice Lotteria	<codice lotteria>
Data	<data><ora>
Numeri pezzi	1

Il risultato è il seguente:

```

      <Nome Ditta>
      <Indirizzo>
      <Località>
      <Telefono - Fax>

      DOCUMENTO COMMERCIALE
      di vendita o prestazione

DESCRIZIONE                PREZZO(€) IVA
1 Articolo 1                10.00  A
1 Articolo 4                5.50  A
-----
TOTALE COMPLESSIVO                15.50
DI CUI IVA                1.41
PAGAMENTO CONTANTE                15.50
IMPORTO PAGATO                15.50

A: IVA 10.00%

Operatore  OPERATORE 1

01/01/26  12:00                <#DOC>

CODICE LOTTERIA  <codice lotteria>
      RT <matricola fiscale>

                                CASSA <n>
  
```

- Digitare la vendita che costituisce la transazione (es. Articolo 1 con prezzo prefissato di 10.00 euro, Articolo 4 con prezzo prefissato di 5.50 euro):



- Chiudere premendo il tipo di pagamento che si vuole effettuare (es. Contanti):

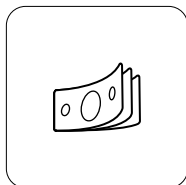



9.5 Cambiare la descrizione dell'articolo "al volo"

- Premere sullo scontrino virtuale l'articolo (es. Articolo 1) con un doppio tocco per accedere al pannello modifica articolo "al volo".
- Digitare la nuova descrizione (es. PIZZA MARGHERITA):

Operatore	<operatore>	
1	ARTICOLO 1	10.00 €
Data	<data><ora>	
Numeri pezzi	1	

<ARTICOLO 1>



NOTE

GENERALI

Descrizione ARTICOLO 1

SALVA

ESCI

Sullo scontrino virtuale viene cambiata la descrizione:

Viene visualizzato il seguente pannello:

<ARTICOLO 1>



NOTE

GENERALI

Descrizione ARTICOLO 1

SALVA

ESCI

Operatore	<operatore>	
1	PIZZA MARGHERITA	10.00 €
Data	<data><ora>	
Numeri pezzi	1	



- È possibile digitare nel campo “Nota” una comunicazione riservata al centro di produzione che viene stampata solo sulla comanda.

NOTA: Questa modifica è valida solo per la riga selezionata.

9.6 Ricerca degli articoli

È possibile ricercare un articolo in base alla descrizione. Nel seguente esempio viene mostrata la sequenza completa della ricerca di un articolo (es. Pizza margherita). Procedere come segue:

- Premere il tasto STRUMENTI per visualizzare il pannello “Strumenti” (vedere [paragrafo 5.1](#)):



- Premere la barra CERCA PLU:

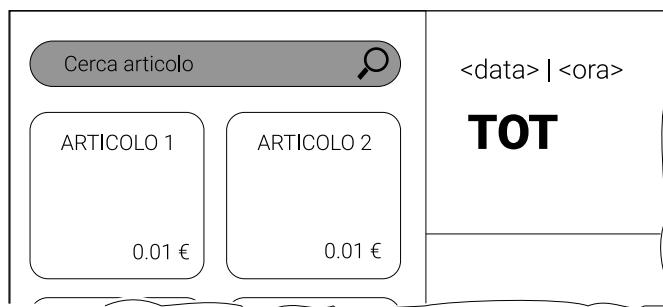

- Premere la descrizione o parte di essa dell'articolo che si desidera ricercare (es. PIZZA) e avviare la ricerca premendo in tasto LENTE DI INGRANDIMENTO.



- Vengono visualizzati tutti gli articoli la cui descrizione contiene la chiave di ricerca impostata.

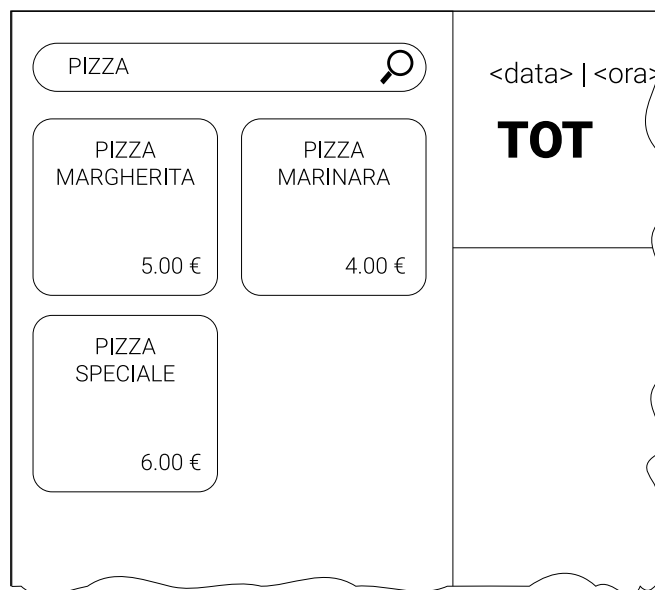

- Premere il tasto dell'articolo desiderato (es. Pizza margherita) per inserirlo nella transazione di vendita.





10 MODIFICATORI

10.1 Annulla operazione

Durante una transazione, è possibile annullare tutte le vendite inserite fino a quel momento con un'unica operazione. Tutti i contatori sono quindi riportati nella condizione in cui si trovavano dopo l'emissione dell'ultimo documento commerciale. Per annullare l'intera transazione procedere come segue:

- Premere il tasto ANNULLA nel tastierino numerico:

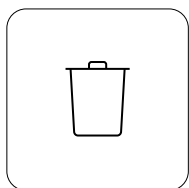

Viene visualizzato il messaggio:



- Premere il tasto SI per confermare l'annullo.

10.2 Correzione

- Sullo scontrino virtuale premere l'articolo da cancellare e trascinare da destra a sinistra:

Operatore		<operatore>
1	ARTICOLO 4	15.50 €
2	ARTICOLO 2	20.00 €
1	ARTICOLO 1	1.00 €
1	ARTICOLO 3	1.10 €
Data		<data><ora>
Numeri pezzi		5

Viene visualizzato il messaggio:





- Premere il tasto SI per cancellare l'articolo dalla transazione.

Nello scontrino virtuale il risultato è il seguente:

Operatore		<operatore>
1	ARTICOLO 4	15.50 €
2	ARTICOLO 2	20.00 €
1	ARTICOLO 3	1.10 €
Data		<data><ora>
Numeri pezzi		4

NOTE:

In alternativa, dopo avere selezionato la riga, è possibile decrementare i pezzi fino ad eliminare l'articolo premendo il tasto MENO nel tastierino numerico:

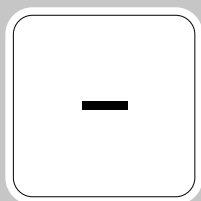

Ad ogni pressione del tasto DIMINUISCI Q.TA', la quantità viene decrementata di una unità fino alla cancellazione dell'articolo.

10.3 Documento di annullo

Questa funzione permette di annullare una transazione effettuata precedentemente e può essere effettuata solo a conto chiuso.

Documento di annullo conforme

L'annullo conforme permette di annullare un documento commerciale emesso dallo stesso registratore fiscale che si sta utilizzando, quindi presente sulla memoria di dettaglio.

È possibile effettuare un annullo conforme sia di una transazione con omaggio che di una transazione con saldo acconto.

Per registrare un annullo conforme occorre indicare il numero e la data di emissione del documento commerciale di riferimento:

```

      <Nome Ditta>
      <Indirizzo>
      <Località>
      <Telefono - Fax>

      DOCUMENTO COMMERCIALE
      di vendita o prestazione

DESCRIZIONE                PREZZO (€) IVA
1 Articolo 1                10.00  A
1 Articolo 4                5.50  A
-----
TOTALE COMPLESSIVO      15.50
DI CUI IVA                  1.41
PAGAMENTO CONTANTE        15.50
IMPORTO PAGATO             15.50

A: IVA 10.00%

01/01/26  12:00            DOC.0013-0021
                RT STNTE000001

                CASSA <n>

```

Procedere come segue:

- Premere il tasto STRUMENTI per visualizzare il pannello “Strumenti” (vedere [paragrafo 5.1](#)):



- Premere il tasto DOCUMENTO DI ANNULLO.

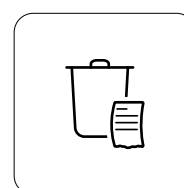

Viene visualizzato il pannello “Documento di annullo”:

Documento di Annullo

Data di riferimento	01 gen 20₂₆
Num. chiusura fiscale	13
Num. documento	21
Matricola fiscale	STNTE000001
Codice Lotteria	<input type="checkbox"/>

STAMPA ANTEPRIMA

Il software propone i riferimenti dell'ultimo documento gestionale emesso.

- Modificare i dati proposti e/o confermare digitando il tasto STAMPA ANTEPRIMA.



Il dispositivo stampa la porzione di memoria di dettaglio in cui è registrata la transazione:

Viene visualizzato il messaggio:

X(76) M.DETT. NCHI->NSCO	
MEMORIA PERMANENTE DI DETTAGLIO -DGFE	

M. DETT. N.<n.> <matricola fiscale>	
DAL 01/01/26 12:00	
DATA FISCALIZZAZIONE	01/01/26
PPRIMA GIORNATA FISC.	01/01/26
DA CHIUSURA	1
ULTIMA GIORNATA FISC.	01/01/26
A CHIUSURA	13
DA CHIUSURA	13
A CHIUSURA	13
DA SCONTRINO N.	21
A SCONTRINO N.	21
DOCUMENTO COMMERCIALE	
di vendita o prestazione	
DESCRIZIONE	PREZZO(€) IVA
1 Articolo 1	10.00 A
1 Articolo 4	5.50 A

TOTALE COMPLESSIVO	15.50
DI CUI IVA	1.41
PAGAMENTO CONTANTE	15.50
IMPORTO PAGATO	15.50
A: IVA 10.00%	
01/01/26 12:00	DOC.0013-0021
RT RT STNTE000001	
01/01/26 12:10	<#DOC. GES.>
DOCUMENTO GESTIONALE	



- Premere il tasto ANNULLA per tornare al pannello "Documento di annullo".
- Premere il tasto CONFERMA se si intende procedere all'annullo del documento commerciale di cui si sono inseriti i dati.



Il risultato è il seguente:

<Nome Ditta>
<Indirizzo>
<Località>
<Telefono - Fax>

DOCUMENTO COMMERCIALE
emesso per ANNULLAMENTO

Documento di riferimento
N. 0013-0021 del 01/01/26

DESCRIZIONE	PREZZO (€) IVA
1 Articolo 1	10.00 A
1 Articolo 4	5.50 A

TOTALE COMPLESSIVO **15.50**
DI CUI IVA 1.41

A: IVA 10.00%

01/01/26 12:10 <#DOC>
RT RT STNTE000001



Documento di annullo non conforme

L'annullo non conforme permette di annullare un documento commerciale emesso da un registratore fiscale diverso da quello che si sta utilizzando quindi non presente sulla memoria di dettaglio.

È possibile effettuare un annullo conforme sia di una transazione con omaggio che di una transazione con saldo acconto.

Nell'annullo non conforme non è possibile effettuare un pagamento non riscosso se presente un omaggio nella transazione da annullare. In tutti gli altri casi è possibile scegliere il tipo di pagamento.

Per registrare un annullo non conforme occorre indicare il numero del documento commerciale di riferimento, la sua data di emissione e la matricola fiscale del registratore telematico con il quale il documento commerciale è stato emesso:

```

      <Nome Ditta>
      <Indirizzo>
      <Località>
      <Telefono - Fax>

      DOCUMENTO COMMERCIALE
      di vendita o prestazione

DESCRIZIONE                PREZZO (€) IVA
1 Articolo 1                10.00  A
1 Articolo 4                5.50  A
-----
TOTALE COMPLESSIVO      15.50
DI CUI IVA                  1.41
PAGAMENTO CONTANTE        15.50
RESTO                       0.00
IMPORTO PAGATO            15.50

A: IVA 10.00%

01/01/26  12:00          DOC.0010-0001
                RT STNTE000005
                                CASSA <n>

```

- Premere il tasto STRUMENTI per visualizzare il pannello "Strumenti" (vedere [paragrafo 5.1](#)):

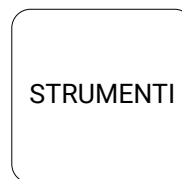

- Premere il tasto DOCUMENTO DI ANNULLO.

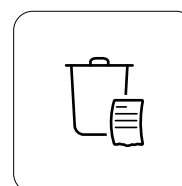

Viene visualizzato il pannello "Documento di annullo":

Documento di Annullo

Data di riferimento	01 gen 2026
Num. chiusura fiscale	13
Num. documento	21
Matricola fiscale	STNTE000001
Codice Lotteria	<input type="checkbox"/>

STAMPA ANTEPRIMA

Il software propone i riferimenti dell'ultimo documento gestionale emesso.

- Modificare i dati proposti inserendo anche la matricola fiscale del dispositivo su cui è stata effettuata la vendita della merce (es. STNTE000005) e confermare digitando il tasto STAMPA ANTEPRIMA.



Viene visualizzato il pannello “Documento di annullo”:

Documento di Annullo

Data di riferimento	01 gen 2026
Num. chiusura fiscale	10
Num. documento	1
Matricola fiscale	STNTE000005
Codice Lotteria	<input type="checkbox"/>

STAMPA ANTEPRIMA

Nello scontrino virtuale viene visualizzato:

Tipo documento	Documento di annullo
Operatore	<operatore>
Data	<data><ora>
Numeri pezzi	0

Viene visualizzato il messaggio:

ATTENZIONE

Documento valido, confermi l'annullo?

ANNULLA
CONFERMA

- Digitare la vendita che costituisce la transazione del documento di riferimento da annullare (es. Articolo 1 con prezzo prefissato di 10.00 euro, Articolo 4 con prezzo prefissato di 5.50 euro):

ARTICOLO 1	ARTICOLO 4
10.00 €	5.50 €

- Premere il tasto ANNULLA per tornare al pannello “Documento di annullo”.
- Premere il tasto CONFERMA se si intende procedere all'annullo del documento commerciale di cui si sono inseriti i dati.



Nello scontrino virtuale viene inserito l'articolo.

Il risultato è il seguente:

Tipo documento	Documento di annullo	
Operatore	<operatore>	
1	ARTICOLO 1	10.00 €
1	ARTICOLO 4	5.50 €
Data	<data><ora>	
Numeri pezzi	2	

<Nome Ditta>		
<Indirizzo>		
<Località>		
<Telefono - Fax>		
DOCUMENTO COMMERCIALE		
emesso per ANNULLAMENTO		
Documento di riferimento		
N. 0010-0001 del 01/01/26		
MATRICOLA: STNTE000005		
DESCRIZIONE	PREZZO (€) IVA	
1 Articolo 1	10.00	A
1 Articolo 4	5.50	A

TOTALE COMPLESSIVO	15.50	
DI CUI IVA	1.41	
A: IVA 10.00%		
01/01/26 12:10	<#DOC>	
RT STNTE000001		
DETTAGLIO PAGAMENTI:		
Contanti	15.50	

- Chiudere premendo il tipo di pagamento che si vuole effettuare (es. Contanti):

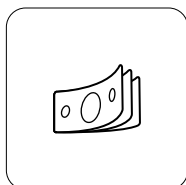

Documento di annullo speciale

L'annullo speciale permette di annullare la vendita di merce non avendo il documento commerciale di riferimento e inserendo al posto della matricola fiscale un codice speciale (POS = ricevuta di un pagamento con carta elettronica, VR = vuoti a rendere, ND = non definito) che identifica la tipologia dell'annullo.

È possibile effettuare un annullo speciale sia di una transazione con omaggio che di una transazione con saldo acconto.

Nell'annullo speciale non è possibile scegliere il tipo di pagamento.

Procedere come segue:

- Premere il tasto **STRUMENTI** per visualizzare il pannello "Strumenti" (vedere [paragrafo 5.1](#)):



- Premere il tasto **DOCUMENTO DI ANNULO SPECIALE**.

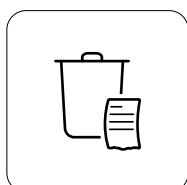

Viene visualizzato il pannello "Documento di annullo speciale":

Documento di Annullo

Data di riferimento
01 gen 2026

Descrizione

ND ▼

APRI DOCUMENTO

- Premere il campo "Data di riferimento" per inserire la data del documento di riferimento.
- Viene visualizzato la seguente finestra:

Seleziona una data:

31	dic	2025
01	gen	2026
02	feb	2027

CONFERMA

ANNULLA

- Impostare la data di emissione del documento di riferimento nel datario (es. 01 Gennaio 2026).
- Premere il campo "Descrizione" per visualizzare il menù a tendina.

Documento di Annullo

Data di riferimento
01 gen 2026

Descrizione

ND ▼

APRI DOCUMENTO

ND
non definito

POS
poin of sale

VR
vuoti a rendere



- Premere il tipo di annullo speciale desiderato (es. ND = non definito).

Nello scontrino virtuale viene inserito l'articolo.

- Premere il tasto APRI DOCUMENTO.

Nello scontrino virtuale viene visualizzato:

Tipo documento	Documento di annullo
Operatore	<operatore>
Data	<data><ora>
Numeri pezzi	0

Tipo documento	Documento di annullo	
Operatore	<operatore>	
1	ARTICOLO 1	10.00 €
1	ARTICOLO 4	5.50 €
Data	<data><ora>	
Numeri pezzi	2	

- Chiudere premendo il tipo di pagamento che si vuole effettuare (es. Contanti):

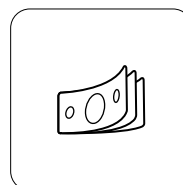

- Digitare la vendita che costituisce la transazione del documento di riferimento da annullare (es. Articolo 1 con prezzo prefissato di 10.00 euro, Articolo 4 con prezzo prefissato di 5.50 euro):

ARTICOLO 1
10.00 €

ARTICOLO 4
5.50 €



Il risultato è il seguente:

<Nome Ditta>	
<Indirizzo>	
<Località>	
<Telefono - Fax>	
DOCUMENTO COMMERCIALE	
emesso per ANNULLAMENTO	
Documento di riferimento	
ND del 01/01/26	
DESCRIZIONE	PREZZO (€) IVA
1 Articolo 1	10.00 A
1 Articolo 4	5.50 A

TOTALE COMPLESSIVO	15.50
DI CUI IVA	1.41
A: IVA 10.00%	
01/01/26 12:10	<#DOC>
RT <matricola fiscale>	



10.4 Documento di reso

Questa funzione permette di registrare la restituzione di merce venduta con una transazione precedente e può essere effettuata solo a conto chiuso.

Per la programmazione del tasto DOCUMENTO DI RESO entrare nel menù Impostazioni > Modifiche (vedere [paragrafo 10.4](#)).

Documento di reso conforme

Il reso conforme permette di rendere parte delle vendite di un documento commerciale emesso dallo stesso registratore fiscale che si sta utilizzando, quindi presente sulla memoria di dettaglio.

Non è possibile effettuare un reso conforme né di una vendita con omaggio né di una transazione con saldo acconto.

Per registrare un reso occorre indicare il numero del documento commerciale di riferimento di riferimento, la sua data di emissione e gli articoli da restituire.

- Premere il tasto STRUMENTI per visualizzare il pannello "Strumenti" (vedere [paragrafo 5.1](#)):



- Premere il tasto DOCUMENTO DI RESO:

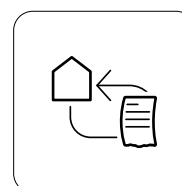

Viene visualizzato il pannello "Documento di reso":

Documento di Reso

Data di riferimento	01 gen 2026
Num. chiusura fiscale	13
Num. documento	21
Matricola fiscale	STNTE000001
Codice Lotteria	<input type="checkbox"/>

STAMPA ANTEPRIMA

Il software propone i riferimenti dell'ultimo documento commerciale emesso.

- Modificare i dati proposti e/o confermare digitando il tasto STAMPA ANTEPRIMA.

<Nome Ditta>
<Indirizzo>
<Località>
<Telefono - Fax>

DOCUMENTO COMMERCIALE
di vendita o prestazione

DESCRIZIONE	PREZZO (€) IVA
1 Articolo 1	10.00 A
1 Articolo 4	5.50 A
<div style="display: flex; justify-content: space-between;"> TOTALE COMPLESSIVO 15.50 </div>	
DI CUI IVA	1.41
PAGAMENTO CONTANTE	15.50
IMPORTO PAGATO	15.50

A: IVA 10.00%

01/01/26 12:00 DOC.0013-0021
RT STNTE000001
CASSA <n>



Il dispositivo stampa la porzione di memoria di dettaglio in cui è registrata la transazione:

X(76) M.DETT. NCHI->NSCO	
MEMORIA PERMANENTE DI DETTAGLIO -DGFE	

M. DETT. N.<N> <matricola fiscale>	
DAL 01/01/26 12:00	
DATA FISCALIZZAZIONE	01/01/26
PRIMA GIORNATA FISC.	01/01/26
DA CHIUSURA	1
ULTIMA GIORNATA FISC.	01/01/26
A CHIUSURA	13
DA CHIUSURA	13
A CHIUSURA	13
DA SCONTRINO N.	21
A SCONTRINO N.	21
DOCUMENTO COMMERCIALE	
di vendita o prestazione	
DESCRIZIONE	PREZZO (€) IVA
1 Articolo 1	10.00 A
1 Articolo 4	5.50 A

TOTALE COMPLESSIVO	15.50
DI CUI IVA	1.41
PAGAMENTO CONTANTE	15.50
IMPORTO PAGATO	15.50
A: IVA 10.00%	
01/01/26 12:00	DOC.0013-0021
	RT STNTE000001
01/01/26 12:10	<#DOC. GES.>
DOCUMENTO GESTIONALE	

Seguito dal documento gestionale con il dettaglio dell'IVA del documento commerciale di riferimento:

DOCUMENTO GESTIONALE	
01/01/26 12:00	DOC.0013-0021
A: IVA 10.00% 15.50	<#DOC>
01/01/26 12:10	<#DOC. GES.>
NUMERO MATRICOLA	RT STNTE000001
DOCUMENTO GESTIONALE	

Viene visualizzato il messaggio:



ATTENZIONE

Documento valido, confermi il reso?

ANNULLA

CONFERMA

- Premere il tasto ANNULLA per tornare al pannello "Documento di reso".
- Premere il tasto CONFERMA se si intende procedere al reso del documento commerciale di cui si sono inseriti i dati.



Nello scontrino virtuale viene visualizzato:

Tipo documento	Documento di reso
Operatore	<operatore>
Data	<data><ora>
Numeri pezzi	0

Nello scontrino virtuale viene inserito l'articolo.

Tipo documento	Documento di reso
Operatore	<operatore>
1	ARTICOLO 1 10.00 €
Data	<data><ora>
Numeri pezzi	1

- Digitare l'articolo che viene reso (es. Articolo 1 con prezzo prefissato di 10.00 euro):



- In caso si verifichi un errore di battitura (es. ammontare o articolo errato) annullare la procedura premendo il tasto ANNULLA:

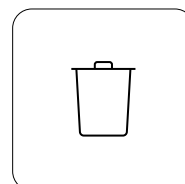

- Introdurre gli altri articoli da rendere oppure chiudere l'operazione premendo con il tasto CONTANTI:

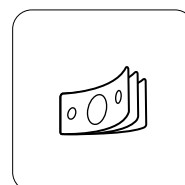



Il risultato è il seguente:

<Nome Ditta>	
<Indirizzo>	
<Località>	
<Telefono - Fax>	
DOCUMENTO COMMERCIALE	
emesso per RESO	
Documento di riferimento	
N. 0013-0021 del 01/01/26	
DESCRIZIONE	PREZZO (€) IVA
1 Articolo 1	10.00 A

TOTALE COMPLESSIVO	10.00
DI CUI IVA	0.91
A: IVA 10.00%	
01/01/26 12:10	<#DOC>
RT STNTE000001	



Documento di reso non conforme

Il reso non conforme permette di rendere parte delle vendite di un documento commerciale emesso da un registratore fiscale diverso da quello che si sta utilizzando quindi non presente sulla memoria di dettaglio.

Non è possibile effettuare un reso non conforme né di una vendita con omaggio né di una transazione con saldo acconto.

Nel reso non conforme è possibile scegliere il tipo di pagamento.

Nel caso si debba eseguire un documento di reso non conforme di una vendita effettuata su un registratore diverso da quello che si sta usando, occorre indicare il numero del documento commerciale, il numero di azzeramento, la sua data di emissione, la matricola fiscale del dispositivo e gli articoli da restituire:

- Premere il tasto STRUMENTI per visualizzare il pannello "Strumenti" (vedere [paragrafo 5.1](#)):

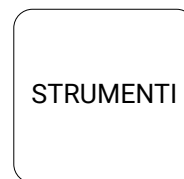

- Premere il tasto DOCUMENTO DI RESO:

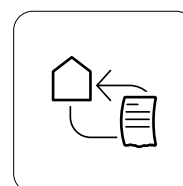

Viene visualizzato il pannello "Documento di reso":

Documento di Reso

Data di riferimento	01 gen 2026
Num. chiusura fiscale	13
Num. documento	21
Matricola fiscale	STNTE000001
Codice Lotteria	<input type="checkbox"/>

STAMPA ANTEPRIMA

Il software propone i riferimenti dell'ultimo documento commerciale emesso.

- Modificare i dati proposti inserendo anche la matricola fiscale del dispositivo su cui è stata effettuata la vendita della merce (es. STNTE000005) e confermare digitando il tasto CONFERMA.

<Nome Ditta>
<Indirizzo>
<Località>
<Telefono - Fax>

DOCUMENTO COMMERCIALE
di vendita o prestazione

DESCRIZIONE	PREZZO (€)	IVA
1 Articolo 1	10.00	A
1 Articolo 4	5.50	A
<div style="display: flex; justify-content: space-between;"> TOTALE COMPLESSIVO 15.50 </div>		
DI CUI IVA	1.41	
PAGAMENTO CONTANTE	15.50	
IMPORTO PAGATO	15.50	

A: IVA 10.00%

01/01/26 12:00 DOC.0010-0001
RT STNTE000005
CASSA <n>



Viene visualizzato il pannello "Documento di reso":

Documento di Reso

Data di riferimento	01 gen 2026
Num. chiusura fiscale	10
Num. documento	1
Matricola fiscale	STNTE000005
Codice Lotteria	<input type="checkbox"/>

STAMPA ANTEPRIMA

Nello scontrino virtuale viene visualizzato:

Tipo documento	Documento di reso
Operatore	<operatore>
Data	<data><ora>
Numeri pezzi	0

Viene visualizzato il messaggio:

ATTENZIONE

Documento valido, confermi il reso?

ANNULLA
CONFERMA

- Digitare l'articolo che viene reso (es. Articolo 1 con prezzo prefissato di 10.00 euro):

ARTICOLO 1

10.00 €

- Premere il tasto ANNULLA per tornare al pannello "Documento di annullo".
- Premere il tasto CONFERMA se si intende procedere al reso del documento commerciale di cui si sono inseriti i dati.



Nello scontrino virtuale viene inserito l'articolo.

Il risultato è il seguente:

Tipo documento	Documento di reso
Operatore	<operatore>
1	ARTICOLO 1 10.00 €
Data	<data><ora>
Numeri pezzi	1

<Nome Ditta>	
<Indirizzo>	
<Località>	
<Telefono - Fax>	
DOCUMENTO COMMERCIALE	
emesso per RESO	
Documento di riferimento	
N. 0013-0021 del 01/01/26	
MATRICOLA: STNTE000005	
DESCRIZIONE	PREZZO (€) IVA
1 Articolo 1	10.00 A

TOTALE COMPLESSIVO	10.00
DI CUI IVA	0.91
A: IVA 10.00%	
01/01/26 12:10	<#DOC>
RT STNTE000001	
DETTAGLIO PAGAMENTI:	
Contanti	10.00

- In caso si verifichi un errore di battitura (es. ammontare o articolo errato) annullare la procedura premendo il tasto ANNULLA:

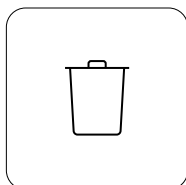

- Introdurre gli altri articoli da rendere oppure chiudere l'operazione premendo con il tasto CONTANTI:

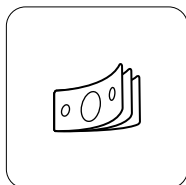

Documento di reso speciale

Il reso speciale permette di rendere parte delle vendite di una transazione effettuata precedentemente non avendo il documento commerciale di riferimento e inserendo al posto della matricola fiscale un codice speciale (POS = ricevuta di un pagamento con carta elettronica, VR = vuoti a rendere, ND = non definito) che identifica la tipologia del reso.

Non è possibile effettuare il reso speciale né di un omaggio né di un saldo acconto.

Nel reso speciale non è possibile scegliere il tipo di pagamento.

Procedere come segue:

- Premere il tasto **STRUMENTI** per visualizzare il pannello “Strumenti” (vedere [paragrafo 5.1](#)):



- Premere il tasto **DOCUMENTO DI RESO SPECIALE**.

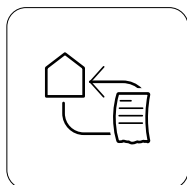

Viene visualizzato il pannello “Documento di reso speciale”:

Documento di Reso

Data di riferimento
01 gen 2026

Descrizione

ND

APRI DOCUMENTO

- Premere il campo “Data di riferimento” per inserire la data del documento di riferimento.

- Viene visualizzato la seguente finestra:

Seleziona una data:

31	dic	2025
01	gen	2026
02	feb	2027

CONFERMA

ANNULLA

- Impostare la data di emissione del documento di riferimento nel datario (es. 01 Gennaio 2026).
- Premere il campo “Descrizione” per visualizzare il menù a tendina.

Documento di Reso

Data di riferimento
01 gen 2026

Descrizione

ND

APRI DOCUMENTO

ND

non definito

POS

point of sale

VR

vuoti a rendere

- Premere il tipo di annullo speciale desiderato (es. ND = non definito).
- Premere il tasto **APRI DOCUMENTO**.



- Digitare la vendita che costituisce la transazione del documento di riferimento da annullare (es. Articolo 1 con prezzo prefissato di 10.00 euro:



- Chiudere premendo il tasto CONTANTI:

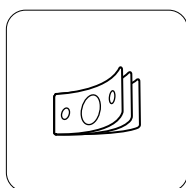

Il risultato è il seguente:

```
<Nome Ditta>
<Indirizzo>
<Località>
<Telefono - Fax>

DOCUMENTO COMMERCIALE
emesso per RESO

Documento di riferimento
ND del 01/01/26

DESCRIZIONE                PREZZO (€) IVA
1 Articolo 1                10.00  A
-----
TOTALE COMPLESSIVO      10.00
DI CUI IVA                  0.91

A: IVA 10.00%

01/01/26  12:10            <#DOC>
RT <matricola fiscale>
```



10.5 Sconto in percentuale

Lo sconto in percentuale può essere applicato su una singola voce di transazione, immediatamente dopo il suo inserimento, oppure al termine della transazione sul subtotale.

Sul risultato del calcolo viene applicata automaticamente un arrotondamento percentuale al centesimo più vicino.

Come prevede la legge fiscale, uno sconto, non può rendere negativo il totale di una transazione. In pratica non si può chiudere il documento commerciale se negativo.

Su articolo

Nel seguente esempio viene mostrata la sequenza completa di una vendita che include uno sconto sull' articolo:

- Digitare la vendita che costituisce la transazione (es. n. 3 Articolo 1 con prezzo prefissato di 10.00 euro):

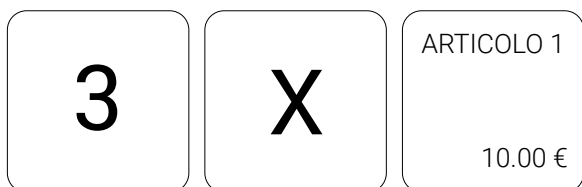

- Digitare lo sconto in percentuale (es. 10%):

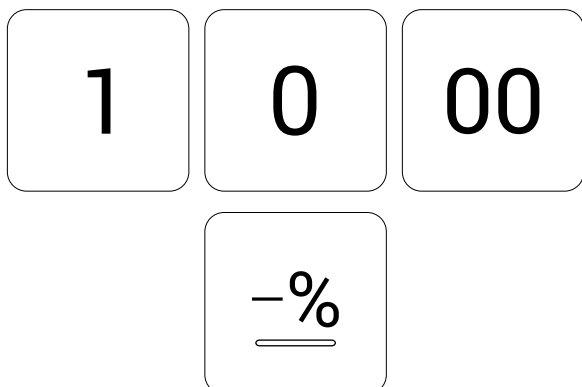

- Proseguire con la vendita o chiudere premendo il tipo di pagamento che si vuole effettuare (es. Contanti):

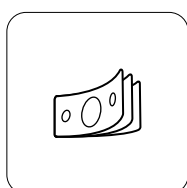

Il risultato è il seguente:

<Nome Ditta> <Indirizzo> <Località> <Telefono - Fax>	
DOCUMENTO COMMERCIALE di vendita o prestazione	
DESCRIZIONE	PREZZO (€) IVA
3 Articolo 1	30.00 A
Sconto 10.00%	-3.00 A

TOTALE COMPLESSIVO	27.00
DI CUI IVA	2.45
PAGAMENTO CONTANTE	27.00
IMPORTO PAGATO	27.00
A: IVA 10.00%	
01/01/26 12:00	<#DOC>
RT <matricola fiscale>	CASSA <n>



Su subtotale

Nel seguente esempio viene mostrata la sequenza completa di una transazione con sconto sul subtotale:

Gli sconti sul subtotale si identificano perché preceduti dall'asterisco.

- Digitare la vendita che costituisce la transazione (es. Articolo 1 con prezzo libero di 5.00 euro, n. 2 Articolo 3 con prezzo prefissato di 1.00 euro):

5	00	ARTICOLO 1 10.00 €
2	X	ARTICOLO 3 1.00 €

- Premere il tasto SUBTOTALE:

Sbt

- Digitare uno sconto in percentuale personalizzato (es. 50%):

5	0	00
—% —		

- Chiudere premendo il tipo di pagamento che si vuole effettuare (es. Contanti):

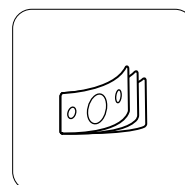

Il risultato è il seguente:

```

<Nome Ditta>
<Indirizzo>
<Località>
<Telefono - Fax>

DOCUMENTO COMMERCIALE
di vendita o prestazione

DESCRIZIONE                PREZZO (€) IVA
1 Articolo 1                5.00  A
2 Articolo 3                2.00  A
SUBTOTALE                  7.00
  *Sconto 50.00%           -3.50
-----
TOTALE COMPLESSIVO      3.50
DI CUI IVA                  0.32
PAGAMENTO CONTANTE         3.50
IMPORTO PAGATO              3.50

A: IVA 10.00%

01/01/26 12:00                <#DOC>
  RT <matricola fiscale>
                                CASSA <n>

```

10.6 Maggiorazione in percentuale

Le stesse operazioni descritte precedentemente (vedere [paragrafo 10.5](#)) possono essere utilizzate anche per la funzione di maggiorazione percentuale. La maggiorazione percentuale può essere applicata su una singola voce di transazione, immediatamente dopo il suo inserimento, oppure al termine della transazione su un sottotale.

L'applicazione esercita automaticamente un arrotondamento del risultato del calcolo percentuale al centesimo più vicino.

Su articolo

Nel seguente esempio viene mostrata la sequenza completa di una vendita che include una maggiorazione sull' articolo:

- Digitare la vendita che costituisce la transazione (es. n. 2 Articolo 1 con prezzo prefissato di 10.00 euro):

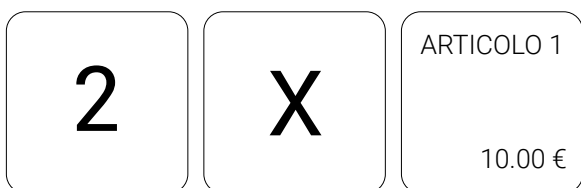

- Digitare la maggiorazione in percentuale personalizzata (es. 33%):

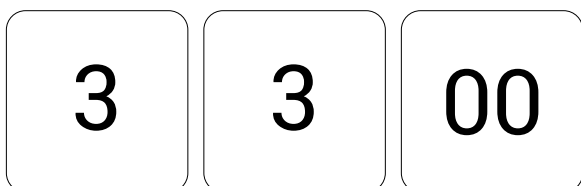

- Premere il tasto STRUMENTI per visualizzare il pannello "Strumenti" (vedere [paragrafo 5.1](#)):



- Premere il tasto MAGGIORAZIONE IN PERCENTUALE:

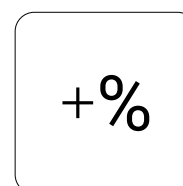

- Premere il tasto SCONTRINO per tornare al pannello "Cassa".



- Proseguire con la vendita o chiudere premendo il tipo di pagamento che si vuole effettuare (es. Contanti):

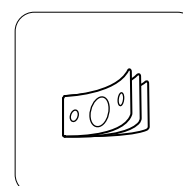



Il risultato è il seguente:

<Nome Ditta>	
<Indirizzo>	
<Località>	
<Telefono - Fax>	
DOCUMENTO COMMERCIALE	
di vendita o prestazione	
DESCRIZIONE	PREZZO (€) IVA
2 Articolo 1	20.00 A
Maggiorazione 33.00%	6.60 A

TOTALE COMPLESSIVO	26.60
DI CUI IVA	2.42
PAGAMENTO CONTANTE	26.60
IMPORTO PAGATO	26.60
A: IVA 10.00%	
01/01/26 12:00	<#DOC>
RT <matricola fiscale>	
	CASSA <n>

Su subtotale

Nel seguente esempio viene mostrata la sequenza completa di una transazione con maggiorazione sul subtotale:

Le maggiorazioni sul subtotale si identificano perché precedute dall'asterisco.

- Digitare la vendita che costituisce la transazione (es. Articolo 1 con prezzo libero di 5.00 euro, n. 2 Articolo 4 con prezzo prefissato di 5.50 euro):

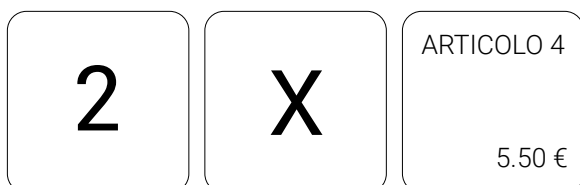
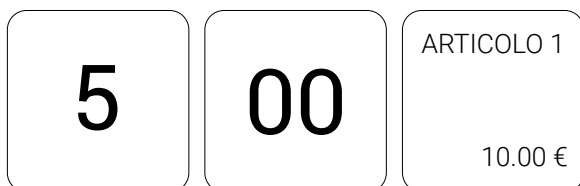

- Premere il tasto SUBTOTALE:



- Digitare la maggiorazione in percentuale personalizzata (es. 10%):

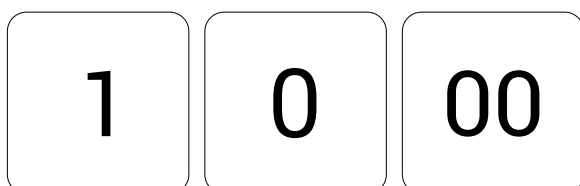

- Premere il tasto STRUMENTI per visualizzare il pannello "Strumenti" (vedere [paragrafo 5.1](#)):

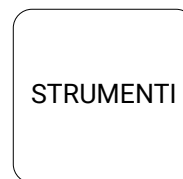

- Premere il tasto MAGGIORAZIONE IN PERCENTUALE:

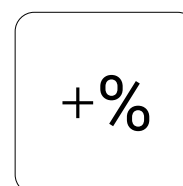

- Premere il tasto SCONTRINO per tornare al pannello "Cassa".



- Proseguire con la vendita o chiudere premendo il tipo di pagamento che si vuole effettuare (es. Contanti):

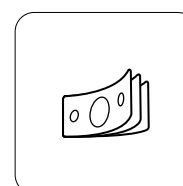



Il risultato è il seguente:

<Nome Ditta>	
<Indirizzo>	
<Località>	
<Telefono - Fax>	
DOCUMENTO COMMERCIALE	
di vendita o prestazione	
DESCRIZIONE	PREZZO (€) IVA
1 Articolo 1	5.00 A
2 Articolo 4	11.00 A
SUBTOTALE	7.00
*Maggiorazione 10.00%	-3.50

TOTALE COMPLESSIVO	17.60
DI CUI IVA	1.60
PAGAMENTO CONTANTE	17.60
IMPORTO PAGATO	17.60
A: IVA 10.00%	
01/01/26 12:00	<#DOC>
RT <matricola fiscale>	
CASSA <n>	

10.7 Sconto in valore

È possibile aggiungere uno sconto a valore alla transazione.

L'applicazione esercita automaticamente un arrotondamento del risultato del calcolo percentuale al centesimo più vicino.

Come prevede la legge fiscale, uno sconto, non può rendere negativo il totale di una transazione. In pratica non si può chiudere il documento commerciale se negativo.

Nel seguente esempio viene mostrata la sequenza completa per l'inserimento di uno sconto a valore di 1.00 euro:

Su articolo

Nel seguente esempio viene mostrata la sequenza completa di una vendita che include uno sconto sull' articolo:

- Digitare la vendita che costituisce la transazione (es. n. 3 Articolo 1 con prezzo prefissato di 10.00 euro):

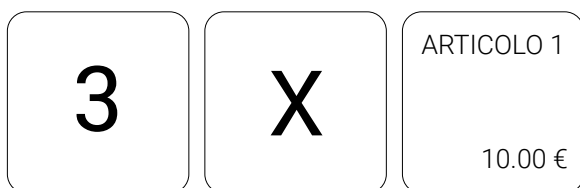

- Digitare lo sconto in valore (es. 1.00 euro) seguito dal tasto SCONTO A VALORE:

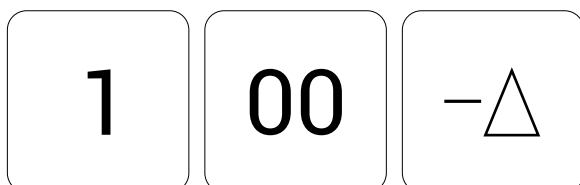

- Proseguire con la vendita o chiudere premendo il tipo di pagamento che si vuole effettuare (es. Contanti):

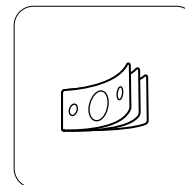

Il risultato è il seguente:

<Nome Ditta>	
<Indirizzo>	
<Località>	
<Telefono - Fax>	
DOCUMENTO COMMERCIALE	
di vendita o prestazione	
DESCRIZIONE	PREZZO (€) IVA
3 Articolo 1	30.00 A
Sconto valore	-1.00 A

TOTALE COMPLESSIVO	29.00
DI CUI IVA	2.64
PAGAMENTO CONTANTE	29.00
IMPORTO PAGATO	29.00
A: IVA 10.00%	
01/01/26 12:00	<#DOC>
RT <matricola fiscale>	CASSA <n>



Su subtotale

Nel seguente esempio viene mostrata la sequenza completa di una transazione con sconto sul subtotale:

Gli sconti sul subtotale si identificano perché preceduti dall'asterisco.

- Digitare la vendita che costituisce la transazione (es. Articolo 1 con prezzo libero di 5.00 euro, n. 2 Articolo 4 con prezzo prefissato di 5.50 euro):

5	00	ARTICOLO 1 10.00 €
---	----	-----------------------

2	X	ARTICOLO 4 5.50 €
---	---	----------------------

- Premere il tasto SUBTOTALE:

Sbt

- Digitare lo sconto in valore (es. 2.00 euro) tasto SCONTO A VALORE:

2	00	—△
---	----	----

- Chiudere premendo il tipo di pagamento che si vuole effettuare (es. Contanti):

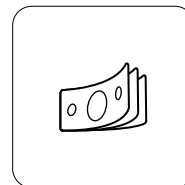

Il risultato è il seguente:

<Nome Ditta> <Indirizzo> <Località> <Telefono - Fax>	
DOCUMENTO COMMERCIALE di vendita o prestazione	
DESCRIZIONE	PREZZO (€) IVA
1 Articolo 1	5.00 A
2 Articolo 4	11.00 A
SUBTOTALE	16.00
*Sconto valore	-2.00

TOTALE COMPLESSIVO	14.00
DI CUI IVA	1.27
PAGAMENTO CONTANTE	14.00
IMPORTO PAGATO	14.00
A: IVA 10.00%	
01/01/26 12:00	<#DOC>
RT <matricola fiscale>	
	CASSA <n>

10.8 Maggiorazione in valore

La maggiorazione valore permette di applicare una maggiorazione in valore assoluto su una singola voce di transazione, immediatamente dopo il suo inserimento, oppure al termine della transazione su un sottotale.

L'applicazione esercita automaticamente un arrotondamento del risultato del calcolo percentuale al centesimo più vicino.

Su articolo

Nel seguente esempio viene mostrata la sequenza completa di una vendita che include una maggiorazione valore, sull'articolo:

- Digitare la vendita che costituisce la transazione (es. n. 2 Articolo 1 con prezzo prefissato di 10.00 euro):

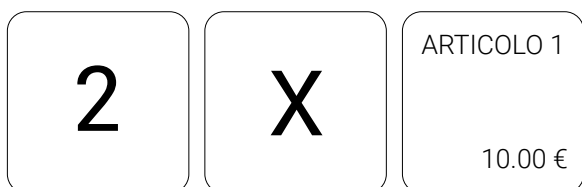

- Applicare una maggiorazione in valore (es. 10.00 euro):

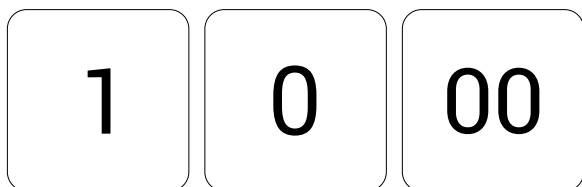

- Premere il tasto STRUMENTI per visualizzare il pannello "Strumenti" (vedere [paragrafo 5.1](#)).



- Premere il tasto MAGGIORAZIONE IN VALORE:

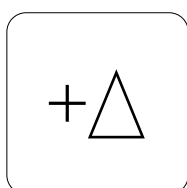

- Premere il tasto SCONTRINO per tornare al pannello "Cassa".

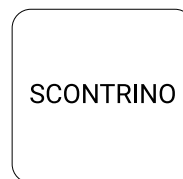

- Proseguire con la vendita o chiudere premendo il tipo di pagamento che si vuole effettuare (es. Contanti):

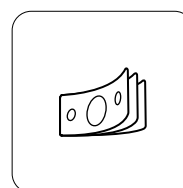

Il risultato è il seguente:

<Nome Ditta> <Indirizzo> <Località> <Telefono - Fax>	
DOCUMENTO COMMERCIALE di vendita o prestazione	
DESCRIZIONE	PREZZO (€) IVA
2 Articolo 1	20.00 A
Maggiorazione	10.00 A

TOTALE COMPLESSIVO	30.00
DI CUI IVA	2.73
PAGAMENTO CONTANTE	30.00
IMPORTO PAGATO	30.00
A: IVA 10.00%	
01/01/26 12:00	<#DOC>
RT <matricola fiscale>	CASSA <n>

Su subtotale

Nel seguente esempio viene mostrata la sequenza completa di una transazione con maggiorazione valore sul subtotale:

Le maggiorazioni sul subtotale si identificano perché precedute dall'asterisco.

- Digitare la vendita che costituisce la transazione (es. Articolo 1 con prezzo prefissato di 10.00 euro, n. 2 Articolo 4 con prezzo prefissato di 5.50 euro):

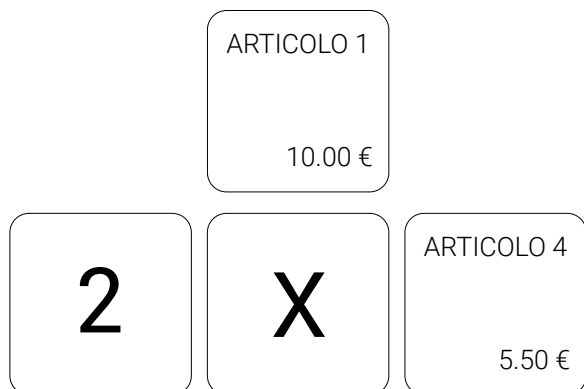

- Premere il tasto SUBTOTALE:



- Digitare una maggiorazione in valore (es. 10.00 euro):

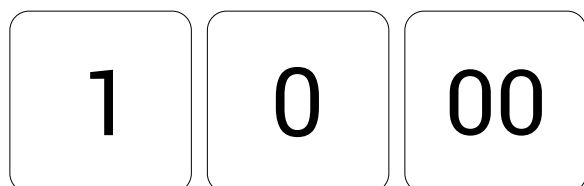

- Premere il tasto STRUMENTI per visualizzare il pannello "Strumenti" (vedere [paragrafo 5.1](#)):

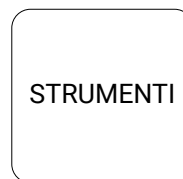

- Premere il tasto MAGGIORAZIONE IN VALORE:

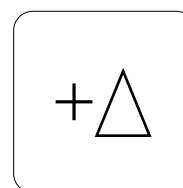

- Proseguire con la vendita o chiudere premendo il tipo di pagamento che si vuole effettuare (es. Contanti):

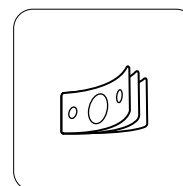



Il risultato è il seguente:

<Nome Ditta>	
<Indirizzo>	
<Località>	
<Telefono - Fax>	
DOCUMENTO COMMERCIALE	
di vendita o prestazione	
DESCRIZIONE	PREZZO (€) IVA
1 Articolo 1	10.00 A
2 Articolo 4	11.00 A
SUBTOTALE	21.00
*Maggiorazione	10.0

TOTALE COMPLESSIVO	31.00
DI CUI IVA	2.82
PAGAMENTO CONTANTE	31.00
IMPORTO PAGATO	31.00
A: IVA 10.00%	
01/01/26 12:00	<#DOC>
RT <matricola fiscale>	
CASSA <n>	



10.9 Omaggio

L'omaggio permette di effettuare uno "Sconto a valore" del totale dell'articolo precedentemente inserito nel documento commerciale.

La dicitura "Di cui iva" del documento commerciale con modificatore omaggio non corrisponde al subtotale del documento, ma al totale delle vendite al lordo dell'omaggio.

Non è possibile effettuare un omaggio su un articolo associato ad un reparto di tipo "servizio". Per programmare il tipo del reparto entrare nel pannello Archivi > Reparti > Modifica > Tipo reparto (vedere [paragrafo 23.3](#)).

Procedere come segue:

- Digitare la vendita che costituisce la transazione (es. Articolo 1 con prezzo prefissato di 10.00 euro, Articolo 4 con prezzo prefissato di 5.50 euro)



- Premere il tasto STRUMENTI per visualizzare il pannello "Strumenti" (vedere [paragrafo 5.1](#)):



- Premere il tasto OMAGGIO per effettuare l'omaggio sull'ultimo articolo venduto:

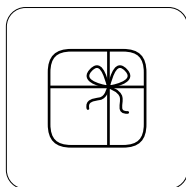

Nello scontrino virtuale il risultato è il seguente:

Operatore	<operatore>	
1	ARTICOLO 1	10.00 €
1	ARTICOLO 4	OMAGGIO
Data	<data><ora>	
Numeri pezzi	2	

Proseguire con la vendita o chiudere premendo il tipo di pagamento che si vuole effettuare (es. Contanti):

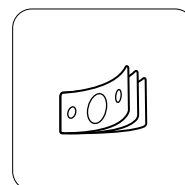



Il risultato è il seguente:

<Nome Ditta>	
<Indirizzo>	
<Località>	
<Telefono - Fax>	
 DOCUMENTO COMMERCIALE di vendita o prestazione	
DESCRIZIONE	PREZZO (€) IVA
1 Articolo 1	10.00 A
1 Articolo 4	5.50 A
OMAGGIO	-5.50 A
SUBTOTALE	10.00

TOTALE COMPLESSIVO	10.00
DI CUI IVA	1.41
PAGAMENTO CONTANTE	10.00
IMPORTO PAGATO	10.00
 A: IVA 10.00%	
01/01/26 12:00	<#DOC>
RT <matricola fiscale>	
CASSA <n>	



10.10 Saldo su acconto

Dato un acconto cioè un pagamento anticipato di una somma dovuta (beni, servizi, ecc.), questo modificatore permette di saldare questo acconto a patto che abbia la stessa aliquota IVA dell'acconto fatto in precedenza.

Documento commerciale di riferimento con acconto sull'Articolo 1 di 5.00 euro e con IVA 10%:

<Nome Ditta>
 <Indirizzo>
 <Località>
 <Telefono - Fax>

DOCUMENTO COMMERCIALE
di vendita o prestazione

DESCRIZIONE	PREZZO (€) IVA
1 Articolo 1	5.00 A
SUBTOTALE	5.00

TOTALE COMPLESSIVO	5.00
DI CUI IVA	0.45
PAGAMENTO CONTANTE	5.00
IMPORTO PAGATO	5.00

B: IVA 10.00%

01/01/26 12:00 DOC. 0024-0001
RT <matricola fiscale>
CASSA <n>

- Digitare la vendita che costituisce la transazione (es. Articolo 1 con prezzo prefissato di 10.00 euro)

ARTICOLO 1

10.00 €

- Premere il tasto STRUMENTI per visualizzare il pannello "Strumenti" (vedere [paragrafo 5.1](#)):

STRUMENTI

- Premere il tasto SALDO ACCONTO:

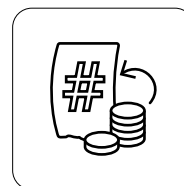

Viene visualizzato il pannello "Saldo acconto":

Saldo Acconto

Numero scontrino	-
<hr/>	
Numero chiusura	-
<hr/>	
<div style="border: 1px solid black; border-radius: 10px; padding: 5px; display: inline-block; margin: 5px 0;">CERCA SCONTRINO</div>	
Prezzo	-
<hr/>	
<div style="border: 1px solid black; border-radius: 10px; padding: 5px; display: inline-block; margin: 5px 0;">CONFERMA</div>	



- Inserire i dati richiesti dello scontrino di riferimento come il numero di scontrino (es. 0001), il numero di chiusura (es. 0024) e il prezzo dell'acconto (es. 5.00 euro).
- Proseguire con la vendita o chiudere premendo il tipo di pagamento che si vuole effettuare (es. Contanti):

Saldo Acconto

Numero scontrino	0001
Numero chiusura	0024

Prezzo	5.00
--------	------

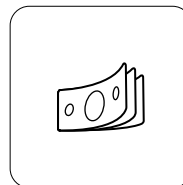

I risultato è il seguente:

<Nome Ditta>
 <Indirizzo>
 <Località>
 <Telefono - Fax>

DOCUMENTO COMMERCIALE
di vendita o prestazione

DESCRIZIONE	PREZZO (€) IVA
1 Articolo 1	10.00 A
GIÀ PAGATO	-5.00 A
SUBTOTALE	5.00
TOTALE COMPLESSIVO	5.00
DI CUI IVA	0.45
PAGAMENTO CONTANTE	5.00
IMPORTO PAGATO	5.00
B: IVA 10.00%	
01/02/26 12:00	<#DOC>
RT <matricola fiscale>	
	CASSA <n>

- Premere il tasto CONFERMA.
- Per visualizzare il layout dello scontrino di riferimento, premere il tasto CERCA SCONTRINO

Nello scontrino virtuale il risultato è il seguente:

Operatore		<operatore>
1	ARTICOLO 1	10.00 €
	SCONTO ACCONTO	-5.00 €
Data		<data><ora>
Numeri pezzi		2



10.11 Varianti articolo

L'applicazione permette di gestire le varianti degli articoli. In ristorazione le varianti sono utilizzate per gestire le portate (es. pizza margherita + origano).

Per impostare una variante occorre configurare opportunamente un articolo all'interno del pannello "Archivi" (vedere [capitolo 23](#)).

In questo modo, l'articolo non sarà più utilizzato come articolo di vendita ma come variante applicabile agli altri articoli appartenenti al suo stesso reparto.

Il pannello con i tipi di varianti è dipendente dal reparto abbinato.

Per la programmazione del tasto VARIANTE entrare nel pannello Archivi > Articoli > Modifica > Variante (vedere [paragrafo 23.4](#)).

Per programmare la stampante per le comande entrare in Impostazioni > Gestione stampanti comande (vedere [paragrafo 19.6](#)).

La variante può essere in positivo (es. +origano) o in negativo (es. -origano).



Configurazione di un articolo variante descrittiva

Nel seguente esempio viene mostrata la sequenza completa per impostare un articolo come variante descrittiva (istruzione per la cucina senza prezzo aggiuntivo).

- Dal pannello “Strumenti” accedere al pannello “Archivi” e successivamente al pannello “Articoli” (vedere [paragrafo 23.4](#)).
- Nel pannello “Articoli”, selezionare con un tocco l’articolo che si vuole utilizzare come variante (es. Articolo 2).

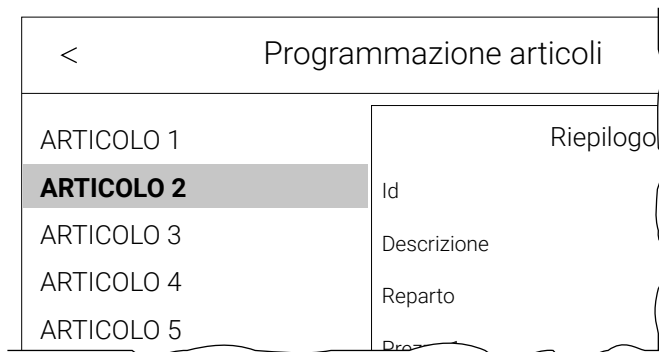

- Premere il tasto MODIFICA.

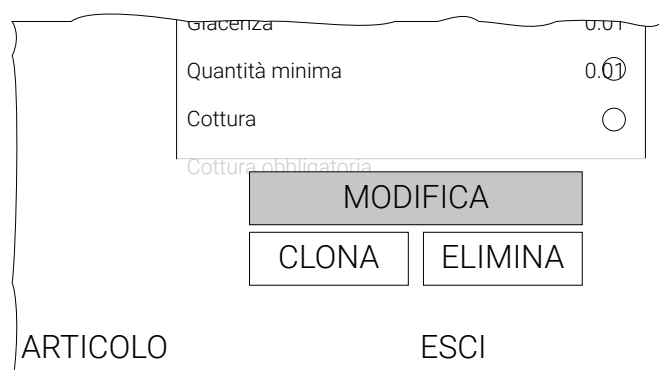

Viene visualizzato il seguente pannello:



- Digitare la nuova descrizione (es. Origano).
- Digitare il prezzo relativo al listino da utilizzare pari a 0.00 euro.
- Selezionare la voce “Variante”.
- Premere il tasto SALVA E CHIUDI per uscire dalla programmazione.



Configurazione di un articolo variante con importo sommante

Nel seguente esempio viene mostrata la sequenza completa per impostare un articolo come variante con importo sommante che verrà stampata sullo scontrino.

- Dal pannello “Strumenti” accedere al pannello “Archivi” e successivamente al pannello “Articoli” (vedere [paragrafo 23.4](#)).
- Nel pannello “Articoli”, selezionare con un tocco l’articolo che si vuole utilizzare come variante (es. Articolo 3).

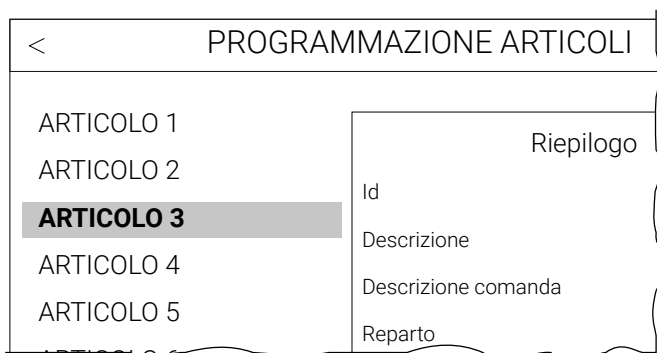

- Premere il tasto MODIFICA.

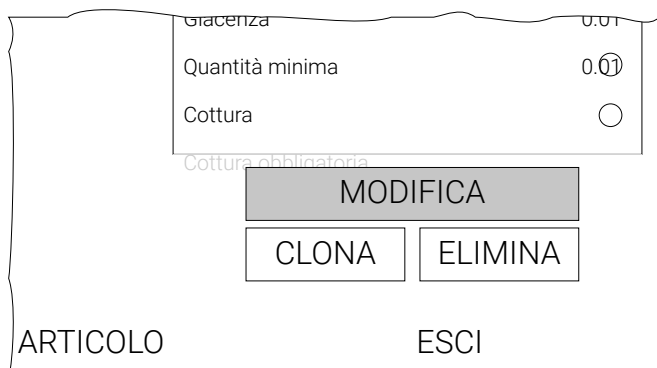

Viene visualizzato il seguente pannello:

- Digitare la nuova descrizione (es. Funghi).
- Se necessario modificare il prezzo del listino che si intende utilizzare.
- Selezionare la voce “Variante”.
- Premere il tasto SALVA E CHIUDI per uscire dalla programmazione.



Utilizzo delle varianti in positivo

Nel seguente esempio viene mostrata la sequenza completa della vendita di un articolo (es. Articolo 1) con variante descrittiva e con variante avente importo sommanante:

- Digitare la transazione che costituisce la vendita premendo l'articolo (es. Articolo 1 con prezzo prefissato 10.00 euro):



- Premere il tasto STRUMENTI per visualizzare il pannello "Strumenti" (vedere [paragrafo 5.1](#)):



- Premere il tasto VARIANTI:

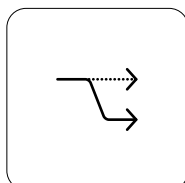

Viene visualizzato il seguente pannello con la lista delle varianti disponibili:

ARTICOLO 1

VARIAINTI DISPONIBILI	COMPRIMI
PIZZERIA	
▼ ORIGANO	
MOZZARELLA	
BASILICO	
PROSCIUTTO	
RUCOLA	
POMODORO	
FUNGHI	
▼ BAR	

SALVA ESCI



- Selezionare tutte le varianti desiderate che vengono aggiunte in positivo nella parte alta del pannello (es. Variante "Funghi" con prezzo prefissato di 1.00 euro e variante "Origano" descrittiva).

ARTICOLO 1

+ FUNGHI

+ ORIGANO

CAMBIA SEGNO

CAMBIA SEGNO

VARAINTI DISPONIBILI

COMPRIMI

PIZZERIA

▼ **ORIGANO**

MOZZARELLA

BASILICO

PROSCIUTTO

RUCOLA

POMODORO

FUNGHI

▼ BAR

SALVA

ESCI

- Sullo scontrino virtuale vengono visualizzate le vendite e le relative varianti:

Operatore	<operatore>
1 ARTICOLO 1	10.00 €
-----> FUNGHI	1.00 €
-----> ORIGANO	
Data	<data><ora>
Numeri pezzi	1

- Chiudere premendo il tipo di pagamento che si vuole effettuare (es. Contanti):

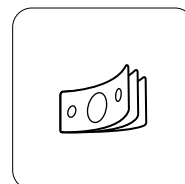

- Premere Ok per confermare.



Ipotizzando che le ordinazioni siano da smistare allo stesso centro di produzione, viene stampata la seguente comanda:

```
DOCUMENTO GESTIONALE
-----
                                <nome stampante>
-----
Inizio Servizio                <data><ora>
Ora Comanda                    <data><ora>
Progressivo Comanda            <n. comanda>
-----
1 Articolo 1
  + FUNGHI
  + ORIGANO
-----
                                CASSA 1
01/01/26  12:00
                                <#DOC. GES.>
NUMERO DI MATRICOLA:  <matr. fiscale>

DOCUMENTO GESTIONALE
```



Utilizzo della variante in negativo

Nel seguente esempio viene mostrata la sequenza completa della vendita di un articolo (es. Articolo 1 con prezzo prefissato di 10.00 euro) con variante descrittiva in negativo:

- Premere l'articolo (es. Articolo 1):



- Premere il tasto STRUMENTI per visualizzare il pannello "Strumenti" (vedere [paragrafo 5.1](#)):



- Premere il tasto VARIANTI:

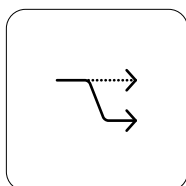

Viene visualizzato il seguente pannello con la lista delle varianti disponibili:

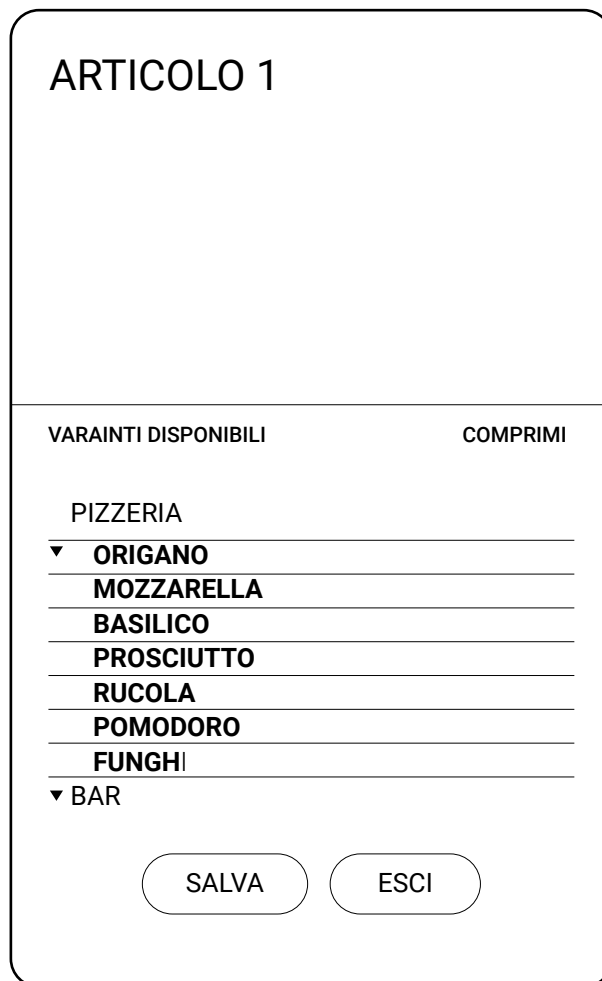



- Selezionare tutte le varianti desiderate che vengono aggiunte in positivo nella parte alta del pannello (Es. Variante "Funghi" con prezzo prefissato di 1.00 euro e variante "Origano" descrittiva).

ARTICOLO 1

+ FUNGHI

+ ORIGANO

CAMBIA SEGNO

CAMBIA SEGNO

VARAINTI DISPONIBILI
COMPRESI

PIZZERIA

▼ **ORIGANO**

MOZZARELLA

BASILICO

PROSCIUTTO

RUCOLA

POMODORO

FUNGHI

▼ BAR

SALVA

ESCI

- Premere Ok per confermare.

Sullo scontrino virtuale vengono visualizzate le vendite e le relative varianti:

Operatore <operatore>

1 ARTICOLO 1 10.00 €

-----> - FUNGHI

-----> - ORIGANO

Data <data><ora>

Numeri pezzi 1

- Premere il tasto CAMBIA SEGNO per rendere la variante negativa.

ARTICOLO 1

- FUNGHI

+ ORIGANO

CAMBIA SEGNO

CAMBIA SEGNO

<ARTICOLO 1>

NOTE

GENERALI

Descrizione
ARTICOLO 1

SALVA

ESCI



- Per utilizzare la variante in negativo premere il tasto -.
- Premere il tasto SALVA per confermare.
- Chiudere premendo il tipo di pagamento che si vuole effettuare (es. Contanti):

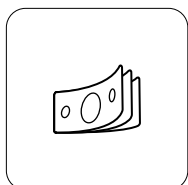

Ipotizzando che le ordinazioni siano da smistare allo stesso centro di produzione, viene stampata la seguente comanda:

```
DOCUMENTO GESTIONALE
-----
                                <nome stampante>
-----
Inizio Servizio                <data><ora>
Ora Comanda                    <data><ora>
Progressivo Comanda           <n. comanda>
-----
1 Articolo 1
  - FUNGHI
  + ORIGANO
-----
                                CASSA 1
01/01/26  12:00
                                <#DOC. GES.>
NUMERO DI MATRICOLA:  <matr. fiscale>

DOCUMENTO GESTIONALE
```

10.12 Variante negativa con prezzo

Nel seguente esempio viene mostrata la sequenza completa per impostare un articolo come variante con importo in negativo che verrà stampata sullo scontrino. Questa funzione non è attiva per la licenza "Base" e la licenza "Monopoli".

- Dal pannello "Strumenti" accedere al pannello "Archivi" e successivamente al pannello "Articoli" (vedere [paragrafo 23.4](#)).
- Nel pannello "Articoli", selezionare con un tocco l'articolo che si vuole utilizzare come variante (es. Articolo 3).

The screenshot shows a screen titled "PROGRAMMAZIONE ARTICOLI". On the left, there is a list of articles: "ARTICOLO 1", "ARTICOLO 2", "ARTICOLO 3" (highlighted), "ARTICOLO 4", and "ARTICOLO 5". On the right, a "Riepilogo" (summary) panel is visible, containing the following fields: "Id", "Descrizione", "Descrizione comanda", and "Reparto".

- Premere il tasto MODIFICA.

The screenshot shows the configuration screen for "ARTICOLO 3". It features a table with the following fields: "Gracenza" (0.01), "Quantità minima" (0.01), and "Cottura" (radio button). Below the table, there is a note "Cottura obbligatoria". At the bottom, there are three buttons: "MODIFICA" (highlighted), "CLONA", and "ELIMINA". At the very bottom, there are two buttons: "ARTICOLO" and "ESCI".

Viene visualizzato il seguente pannello:

The screenshot shows the configuration screen for "ARTICOLO 3". The title is "PROGRAMMAZIONE ARTICOLI". At the top, there is a box containing "ARTICOLO 3" and "0.01 €". Below this, there are several fields: "Descrizione" (ARTICOLO 3), "Reparto" (dropdown menu), "Prezzo 1" (00.1), "Predefinito" (radio button), "Stampante" (dropdown menu), "COme secondo centro di produzione" (radio button), "Monitor comande" (dropdown menu), and "Variante" (radio button). At the bottom, there is a "↓" icon and three buttons: "SALVA E CHIUDI", "ANNULLA", and "SALVA E CONTINUA".

- Digitare la nuova descrizione (es. FUNGHI).
- Se necessario modificare il prezzo del listino che si intende utilizzare (es. Prezzo 1 = 1.00).
- Selezionare la voce "Variante".



- Viene visualizzato il tasto **VARIANTE NEG. SENZA PREZZO**.

Reparto	<input type="text"/>
Prezzo 1	1.00
Predefinito	<input type="radio"/>
Stampante	<input type="text"/>
Variante	<input type="text" value="Variante neg. senza prezzo"/> <input checked="" type="radio"/>

- Premere il tasto **VARIANTE NEG. SENZA PREZZO**.

Viene visualizzata la finestra:

Varianti disponibili
<input type="radio"/> Variante attuale SENZA PREZZO <input type="radio"/> Variante neg. con prezzo <input checked="" type="radio"/> Variante neg. senza prezzo

- Premere il tasto **VARIANTE NEG. CON PREZZO** e tornare nella pagina della programmazione.
- Premere il tasto **SALVA E CHIUDI** per uscire dalla programmazione.

Nel seguente esempio viene mostrata la sequenza completa della vendita di un articolo (es. Articolo 1 con prezzo prefissato di 10.00 euro) con variante descrittiva in negativo:

- Premere l'articolo (es. Articolo 1):

ARTICOLO 1

10.00 €

- Premere il tasto **STRUMENTI** per visualizzare il pannello "Strumenti" (vedere [paragrafo 5.1](#)):



- Premere il tasto **VARIANTI**:

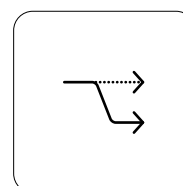

Viene visualizzato il seguente pannello con la lista delle varianti disponibili:

ARTICOLO 1

VARAINTI DISPONIBILI	COMPRIMI
PIZZERIA	
▼ ORIGANO	<input type="checkbox"/>
MOZZARELLA	<input type="checkbox"/>
BASILICO	<input type="checkbox"/>
PROSCIUTTO	<input type="checkbox"/>
RUCOLA	<input type="checkbox"/>
POMODORO	<input type="checkbox"/>
FUNGHI	<input type="checkbox"/>
▼ BAR	<input type="checkbox"/>

SALVA

ESCI



- Selezionare tutte le varianti desiderate che vengono aggiunte in positivo nella parte alta del pannello (es. Variante "Funghi" con prezzo fisso di 1.00 euro e variante "Origano" descrittiva).

ARTICOLO 1

+ FUNGHI	CAMBIA SEGNO	
+ ORIGANO	CAMBIA SEGNO	

VARAINTI DISPONIBILI
COMPRIMI

PIZZERIA

- ▼ **ORIGANO**
- MOZZARELLA**
- BASILICO**
- PROSCIUTTO**
- RUCOLA**
- POMODORO**
- FUNGHI**
- ▼ BAR

SALVA

ESCI

- Premere l'icona + per rendere la variante negativa.

ARTICOLO 1

- FUNGHI	CAMBIA SEGNO	
+ ORIGANO	CAMBIA SEGNO	

Sullo scontrino virtuale vengono visualizzate le vendite e le relative varianti:

Operatore	<operatore>
1 ARTICOLO 1	10.00 €
-----> FUNGHI	1.00 €
-----> ORIGANO	
Data	<data><ora>
Numeri pezzi	1

- È possibile rendere negativa una variante direttamente dallo scontrino virtuale premendo sulla variante (es. Funghi) con un doppio tocco. Viene visualizzata una finestra per la modifica dell'articolo.

<ARTICOLO 1>

NOTE

GENERALI

Descrizione	ARTICOLO 1
--------------------	-------------------

SALVA

ESCI



- Per utilizzare la variante in negativo premere il tasto -.
- Premere il tasto SALVA per confermare.
- Chiudere premendo il tipo di pagamento che si vuole effettuare (es. Contanti):

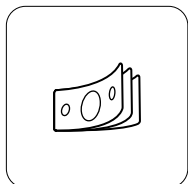

10.13 Istruzioni cucina

L'applicazione permette di poter inviare istruzioni da cucina denominate "Cotture" (es. Ben cotta). La programmazione della "Cottura" avviene attraverso l'utilizzo di un normale articolo configurato per il funzionamento come "Cottura". Le cotture non comportano sovrapprezzo e non vengono stampate sul documento commerciale.

Per la programmazione del tasto COTTURA entrare nel pannello Archivi> Articoli> Modifica (vedere [paragrafo 23.4](#)).

Le istruzioni da cucina possono essere applicate a tutti gli articoli.

È possibile programmare la voce cottura obbligatoria per ogni articolo. Entrare nel pannello Archivi> Articoli> Modifica (vedere [paragrafo 23.4](#)).

Configurazione di un articolo cottura

Nel seguente esempio viene mostrata la sequenza completa per impostare un articolo come "Cottura" (istruzione per la cucina).

- Dal pannello "Strumenti" accedere al pannello "Archivi" e successivamente al pannello "Articoli" (vedere [paragrafo 23.4](#)).
- Nel pannello "Articoli", selezionare con un tocco l'articolo che si vuole utilizzare come variante (es. Articolo 6).

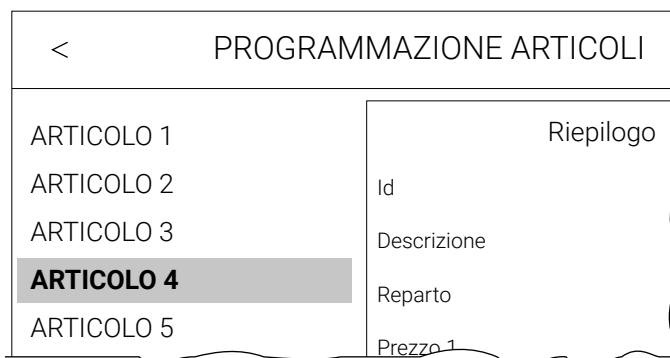

- Premere il tasto MODIFICA.

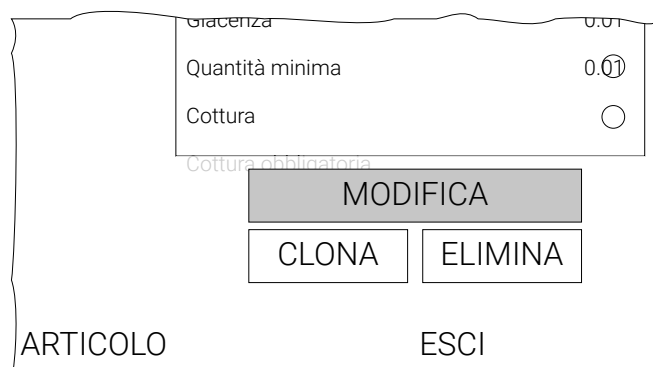

Viene visualizzato il seguente pannello:





- Digitare la nuova descrizione (es. Ben cotta).

- Premere il tasto FRECCIA:

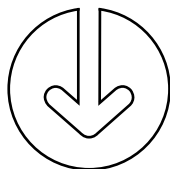

- Selezionare la voce "Cottura".

PROGRAMMAZIONE ARTICOLI	
<div style="border: 1px solid black; border-radius: 10px; padding: 5px; display: inline-block;">BEN COTTA 0.00 €</div>	
Variante	<input type="radio"/>
Prezzo 2	<input type="text"/>
Prezzo 3	<input type="text"/>
Prezzo 4	<input type="text"/>
Prezzo asporto	<input type="text"/>
Reparto asporto	<input type="text" value=""/>
Giacenza	<input type="text"/>
Quantità minima	<input type="text"/>
Cottura	<input checked="" type="radio"/>
Cottura obbligatoria	<input type="radio"/>
SALVA E CHIUDI ANNULLA SALVA E CONTINUA	

- Premere il tasto SALVA E CHIUDI per uscire dalla programmazione.



Utilizzo dell'istruzione cucina

Nel seguente esempio viene mostrata la sequenza completa della vendita di un piatto con indicazioni sulla cottura:

- Premere con un tocco l'articolo (es. Articolo 1):



- Premere il tasto STRUMENTI per visualizzare il pannello "Strumenti" (vedere [paragrafo 5.1](#)):



- Premere il tasto COTTURE:



Viene visualizzato il seguente pannello con la lista delle istruzioni per la cucina disponibili:

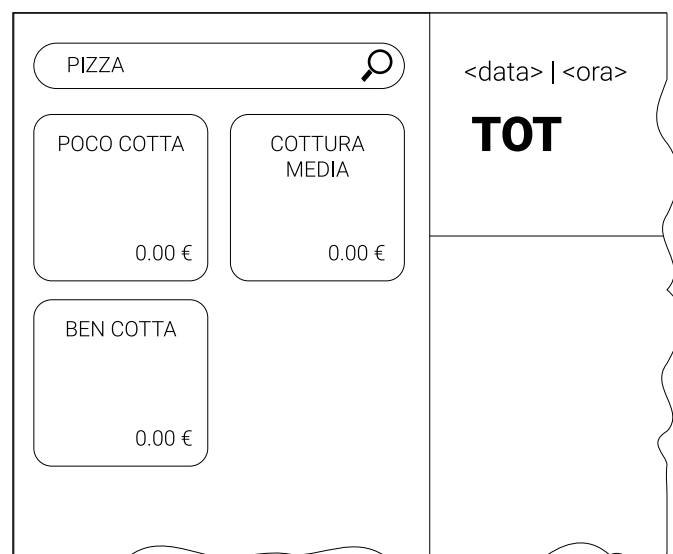

- Premere sul tipo d'indicazione di cottura desiderata (es. Ben cotta).



- Premere Ok per confermare.

Il risultato sullo scontrino virtuale è il seguente:



- La stampante da cucina associata al centro di produzione stamperà la comanda.





11 PAGAMENTI

Dal pannello "Cassa" premere il tasto PAGAMENTI:



Viene visualizzato il seguente pannello:

CLIENTE

Seleziona cliente

Codice Lotteria (vedere [paragrafo 8.2](#))

PAGAMENTO

Pagamento con contanti

Pagamento con bancomat (vedere [paragrafo 11.7](#))

Pagamento con carta di credito (vedere [paragrafo 11.7](#))

Pagamento a credito (vedere [paragrafo 11.2](#))

Pagamento con fidelity card (vedere [paragrafo 11.3](#))

Altri pagamenti

STAMPA FATTURA

STAMPA SCONTRINO

Stampa fattura vedere [paragrafo 7.6](#)

Torna al pannello "Cassa"

Banco

<data> | <ora>

TOT 39.50 € Totale scontrino

1	ARTICOLO 2	15.50
1	ARTICOLO 3	14.00
1	ARTICOLO 5	5.00

Scontrino virtuale

Pagamento diretto

PAGAMENTO DIRETTO

DIVISIONE ALLA ROMANA

DIVISIONE ANALITICA

Forma di pagamento divisione analitica (vedere [paragrafo 11.13](#))

Forma di pagamento divisione alla romana (vedere [paragrafo 11.12](#))

-Δ -% +Δ +%

7 8 9 <

4 5 6

1 2 3 C

. 0 00

ESCI

Stampa scontrino

Tastierino numerico (vedere [paragrafo 5.2](#))



La transazione di vendita è conclusa con il pagamento che permette di registrare l'importo incassato nelle forme previste quali:

- Contante
- Bancomat
- Carta di credito
- Credito
- Buono pasto
- Custom Pay
- Fidelity
- Bonifico
- Sconto a pagare

La chiusura della transazione può inoltre essere eseguita mediante pagamenti misti (es. Contante/assegno, ecc.). Le sequenze operative per l'utilizzo delle diverse forme di pagamento sono descritte in dettaglio nei successivi paragrafi.



11.1 Contanti

Determina la chiusura della transazione mediante l'utilizzo di contanti con relativa emissione del documento.

Nel campo accanto al tasto CONTANTI viene aggiunto l'intero importo dovuto.

Importo esatto

- Premere sulle vendite che costituiscono la transazione (es. Articolo 1 con prezzo prefissato 10.00 euro, Articolo 3 con prezzo prefissato 1.00 euro):

ARTICOLO 1	ARTICOLO 3
10.00 €	1.00 €

- Chiudere con il tasto CONTANTI:

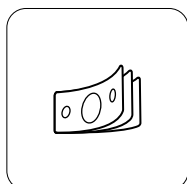

- Oppure premere il tasto PAGAMENTI per accedere al pannello "Pagamenti" (vedere [capitolo 11](#)).



- Premere il tasto CONTANTI:

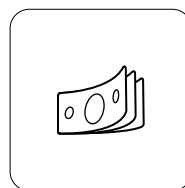
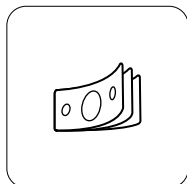

11.00

- Premere il tasto STAMPA SCONTRINO o il tasto STAMPA FATTURA per chiudere la transazione (es. Stampa scontrino).



Il risultato è il seguente:

<Nome Ditta> <Indirizzo> <Località> <Telefono - Fax>		
DOCUMENTO COMMERCIALE di vendita o prestazione		
DESCRIZIONE	PREZZO (€)	IVA
1 Articolo 1	10.00	A
1 Articolo 3	1.00	A

TOTALE COMPLESSIVO	11.00	
DI CUI IVA	1.00	
PAGAMENTO CONTANTE	11.00	
IMPORTO PAGATO	11.00	
A: IVA 10.00%		
01/01/26 12:00		<#DOC>
	RT <matricola fiscale>	
		CASSA <n>

Importo con calcolo del resto

- Digitare le vendite che costituiscono la transazione (es. Articolo 1 con prezzo prefissato 10.00, Articolo 3 con prezzo prefissato 1.00 euro):



- Digitare sul tastierino numerico l'importo ricevuto dal cliente (es. 15.00 euro):



Sul display viene visualizzato:

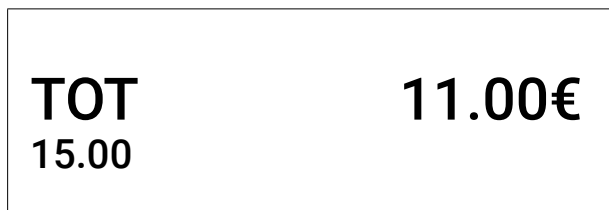

- Premere il tasto CONTANTI:

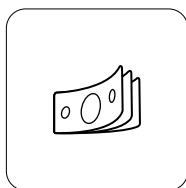

- Oppure premere il tasto PAGAMENTI per accedere al pannello "Pagamenti" (vedere [capitolo 11](#)).



- Premere il tasto CONTANTI:

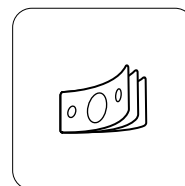

Nel campo accanto al tasto CONTANTI viene aggiunto l'intero importo dovuto.

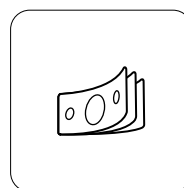

15.00

- Premere il tasto STAMPA SCONTRINO o il tasto STAMPA FATTURA per chiudere la transazione (es. Stampa scontrino).





Il risultato è il seguente:

<Nome Ditta>	
<Indirizzo>	
<Località>	
<Telefono - Fax>	
DOCUMENTO COMMERCIALE	
di vendita o prestazione	
DESCRIZIONE	PREZZO (€) IVA
1 Articolo 1	10.00 A
1 Articolo 3	1.00 A

TOTALE COMPLESSIVO	11.00
DI CUI IVA	1.00
PAGAMENTO CONTANTE	15.00
RESTO	4.00
IMPORTO PAGATO	11.00
A: IVA 10.00%	
01/01/26 12:00	<#DOC>
RT <matricola fiscale>	
CASSA <n>	



11.2 Bancomat

- Digitare le vendite che costituiscono la transazione (es. Articolo 1 con prezzo prefissato 10.00, Articolo 3 con prezzo prefissato 1.00 euro):

ARTICOLO 1	ARTICOLO 3
10.00 €	1.00 €

- Premere il tasto PAGAMENTI per accedere al pannello "Pagamenti" (vedere [capitolo 11](#)).



- Premere il tasto BANCOMAT:

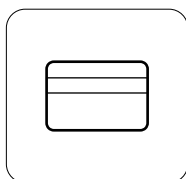

Nel campo accanto al tasto BANCOMAT viene visualizzato il totale da pagare:

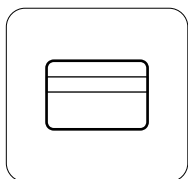

11.00

- Per chiudere la transazione premere il tasto relativo al tipo di documento da stampare (es. Stampa scontrino):



Il risultato è il seguente:

```

      <Nome Ditta>
      <Indirizzo>
      <Località>
      <Telefono - Fax>

      DOCUMENTO COMMERCIALE
      di vendita o prestazione

      DESCRIZIONE                PREZZO (€) IVA
      1 Articolo 1                10.00  A
      1 Articolo 3                1.00  A
      -----
      TOTALE COMPLESSIVO          11.00
      DI CUI IVA                  1.00
      PAGAMENTO ELETTRONICO       11.00
      IMPORTO PAGATO              11.00

      A: IVA 10.00%

      01/01/26  12:00                <#DOC>
      RT <matricola fiscale>
      CASSA <n>
  
```



11.3 Carta di Credito

- Digitare le vendite che costituiscono la transazione (es. Articolo 1 con prezzo prefissato 10.00 euro, Articolo 3 con prezzo prefissato 1.00 euro):



- Premere il tasto PAGAMENTI per accedere al pannello "Pagamenti" (vedere capitolo 11):



- Premere il tasto CARTA DI CREDITO:

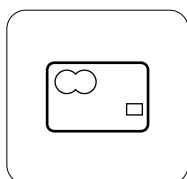

Nel campo accanto al tasto CARTA DI CREDITO viene visualizzato il totale da pagare:

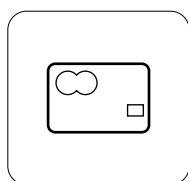

11.00

- Per chiudere la transazione premere il tasto relativo al tipo di documento da stampare (es. Stampa scontrino):



Il risultato è il seguente:

<Nome Ditta> <Indirizzo> <Località> <Telefono - Fax>		
DOCUMENTO COMMERCIALE di vendita o prestazione		
DESCRIZIONE	PREZZO (€)	IVA
1 Articolo 1	10.00	A
1 Articolo 3	1.00	A

TOTALE COMPLESSIVO	11.00	
DI CUI IVA	1.00	
PAGAMENTO ELETTRONICO	11.00	
IMPORTO PAGATO	11.00	
A: IVA 10.00%		
01/01/26 12:00		<#DOC>
	RT <matricola fiscale>	
		CASSA <n>



11.4 Credito

Non è possibile effettuare un pagamento a credito se nella transazione sono presenti articoli associati a reparti di tipo differente (beni e servizi). Per programmare il tipo del reparto entrare nel pannello Archivi > Reparti > Modifica > Tipo reparto (vedere [paragrafo 23.3](#)).

- Digitare le vendite che costituiscono la transazione (es. Articolo 1 con prezzo prefissato 10.00 euro, Articolo 3 con prezzo prefissato 1.00 euro):



- Premere il tasto PAGAMENTI per accedere al pannello "Pagamenti" (vedere [capitolo 11](#)):



- Premere il tasto CREDITO:

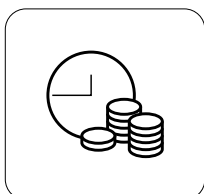

Nel campo accanto al tasto CREDITO viene visualizzato il totale da pagare:

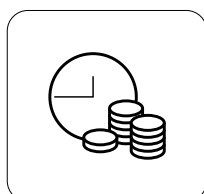

11.00

- Per chiudere la transazione premere il tasto relativo al tipo di documento da stampare (es. Stampa scontrino):



Il risultato è il seguente:

<Nome Ditta>		
<Indirizzo>		
<Località>		
<Telefono - Fax>		
DOCUMENTO COMMERCIALE		
di vendita o prestazione		
DESCRIZIONE	PREZZO (€)	IVA
1 Articolo 1	10.00	A
1 Articolo 3	1.00	A

TOTALE COMPLESSIVO	11.00	
DI CUI IVA	1.00	
NON RISCOSSO	11.00	
IMPORTO PAGATO	11.00	
A: IVA 10.00%		
01/01/26 12:00		<#DOC>
RT <matricola fiscale>		
DETTAGLIO PAGAMENTI		
NON RISCOSSO	11.00	
CREDITO		CASSA <n>



11.5 Buoni pasto

Per programmare l'anagrafica dell'aziende emettitrici dal pannello Archivi > Aziende buoni pasto (vedere [paragrafo 23.8](#)).

Per programmare i buoni pasto dal pannello Archivi > Buoni pasto (vedere [paragrafo 23.8](#)).

È possibile utilizzare uno o più buoni pasto nella stessa transazione.

Procedere come segue:

- Digitare le vendite che costituiscono la transazione (es. Articolo 1 con prezzo prefissato 10.00 euro, Articolo 3 con prezzo prefissato 1.00 euro):



- Premere il tasto PAGAMENTI per accedere al pannello "Pagamenti" (vedere [capitolo 11](#)):



- Premere il tasto BUONO PASTO:

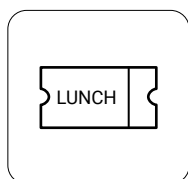

Viene visualizzato il pannello "Buoni pasto" in cui è possibile selezionare l'azienda emettrice e i relativi tagli di buoni pasto disponibili.

BUONI PASTO

Selezionare una società buoni pasto

AZIENDA 1	AZIENDA 2	AZIENDA 3	AZIENDA 4
-----------	-----------	-----------	-----------

Selezionare un taglio

BUONO PASTO 1 5.00 €	BUONO PASTO 2 6.00 €	BUONO PASTO 3 7.00 €
-------------------------	-------------------------	-------------------------

Conto parziale

Totale da pagare	11.00€
Totale buoni pasto	0.00€
Differenza	11.00€

NUOVO BUONO PASTO
CHIUDI

- Premere il tasto dell'azienda desiderata (es. Azienda 1):



- Premere i tasti relativi ai tagli dei buoni pasto ricevuti (es. Buono pasto 1 con prezzo 5.00 euro, Buono pasto 2 con prezzo 6.00 euro):





Il pannello si aggiorna come segue:

< BUONI PASTO

Selezionare una società buoni pasto

AZIENDA 1	AZIENDA 2	AZIENDA 3	AZIENDA 4
-----------	-----------	-----------	-----------

Selezionare un taglio

BUONO PASTO 1 5.00 €	BUONO PASTO 1 6.00 €	BUONO PASTO 1 7.00 €
-------------------------	-------------------------	-------------------------

Conto parziale

■	BUONO PASTO 1 AZIENDA 1	5.00€
■	BUONO PASTO 1 AZIENDA 1	6.00€

Totale da pagare	11.00€
Totale buoni pasto	11.00€
Differenza	0.00€

NUOVO BUONO PASTO
CHIUDI

Al raggiungimento del totale da pagare viene automaticamente chiuso il pannello “Buoni pasto” e viene visualizzato il pannello “Pagamenti” (vedere [capitolo 11](#)).

Nel pannello “Pagamenti”, nel campo accanto al tasto BUONI PASTO, viene visualizzato il totale da pagare:

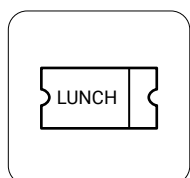

11.00

- Per chiudere la transazione premere il tasto relativo al tipo di documento da stampare (es. Stampa scontrino):



Il risultato è il seguente:

<Nome Ditta>
 <Indirizzo>
 <Località>
 <Telefono - Fax>

DOCUMENTO COMMERCIALE
di vendita o prestazione

DESCRIZIONE	PREZZO (€) IVA
1 Articolo 1	10.00 A
1 Articolo 3	1.00 A
<div style="display: flex; justify-content: space-between;"> TOTALE COMPLESSIVO 11.00 </div>	
DI CUI IVA	1.00
NON RISCOSSO	11.00
IMPORTO PAGATO	11.00
A: IVA 10.00%	
01/01/26 12:00 <#DOC> RT <matricola fiscale>	
DETTAGLIO PAGAMENTI	
TICKET	
Buoni pasto	11.00
	CASSA <n>



11.6 Custom Pay

Per abilitare il pagamento Custom Pay entrare in Impostazioni > Servizi > Scambio importo (vedere [paragrafo 19.12](#)).

Per effettuare lo storno dell'ultimo pagamento eseguito con il POS (vedere [paragrafo 14.8](#)).

Per effettuare la chiusura contabile del POS a fine giornata (vedere [paragrafo 14.9](#)).

- Digitare le vendite che costituiscono la transazione (es. Articolo 1 con prezzo prefissato 10.00 euro, Articolo 3 con prezzo prefissato 1.00 euro):



- Premere il tasto PAGAMENTI per accedere al pannello "Pagamenti" (vedere [capitolo 11](#)):



- Premere il tasto PAGAMENTO POS:

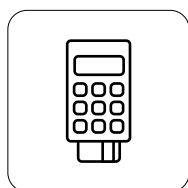

Nel campo accanto al tasto PAGAMENTO POS viene visualizzato il totale da pagare:

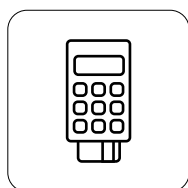

11.00

- Per chiudere la transazione premere il tasto relativo al tipo di documento da stampare (es. Stampa scontrino):



Il risultato è il seguente:

<Nome Ditta>		
<Indirizzo>		
<Località>		
<Telefono - Fax>		
DOCUMENTO COMMERCIALE		
di vendita o prestazione		
DESCRIZIONE	PREZZO (€)	IVA
1 Articolo 1	10.00	A
1 Articolo 3	1.00	A

TOTALE COMPLESSIVO	11.00	
DI CUI IVA	1.00	
PAGAMENTO ELETTRONICO	11.00	
IMPORTO PAGATO	11.00	
A: IVA 10.00%		
01/01/26 12:00		<#DOC>
RT <matricola fiscale>		
DETTAGLIO PAGAMENTI		
CUSTOM PAY		CASSA <n>

11.7 Fidelity

Il dispositivo permette di acquisire il barcode dell'applicazione fidelity del cliente mediante l'utilizzo di un lettore di codici a barre. Il riconoscimento del barcode avviene avvicinando il lettore NFC. Per il collegamento del lettore NFC fare riferimento al manuale della stampante a cui il software KeepUp è associato.

Per abilitare il lettore NFC associato entrare in Impostazioni > Servizi > Fidelity (vedere [paragrafo 19.12](#)).

Con pagamento Scambio importo attivo, il pagamento Fidelity non è selezionabile, e viceversa.

- Digitare le vendite che costituiscono la transazione (es. Articolo 1 con prezzo prefissato 10.00, Articolo 3 con prezzo prefissato 1.00 euro):



- Premere il tasto PAGAMENTI per accedere al pannello "Pagamenti" (vedere [capitolo 11](#)).



- Premere il tasto FIDELITY:

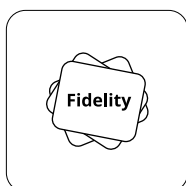

Viene visualizzato il seguente messaggio:



- Eeguire la lettura con codice a barre.
- Premere il tasto relativo alla forma di pagamento (es. Contanti):

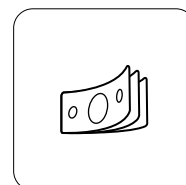

- Il credito residuo o il saldo punti vengono aggiornati. Il cliente può verificare la situazione mediante l'applicazione Fidelity.

11.8 Pagamento misto

L'applicazione permette di chiudere una transazione mediante l'utilizzo di più metodi di pagamento per il raggiungimento dell'importo dovuto.

Se il totale dei pagamenti è differente dal totale della transazione, la differenza viene considerata come pagamento in "Contanti".

Nel seguente esempio viene descritta la sequenza completa di una vendita con pagamento parziale mediante contanti e il restante mediante carta di credito.

- Digitare le vendite che costituiscono la transazione (es. Articolo 1 con prezzo prefissato 10.00 euro, Articolo 3 con prezzo prefissato 1.00 euro):



- Premere il tasto PAGAMENTI per accedere al pannello "Pagamenti" (vedere capitolo 11):



- Digitare l'importo parziale ricevuto nel campo accanto al tasto della prima forma di pagamento (es. 3.00 euro in contanti):

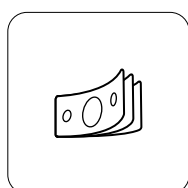

3.00

- L'applicazione resta in attesa del completamento del pagamento.

- Premere il tasto relativo alla seconda forma di pagamento (es. Carta di credito):

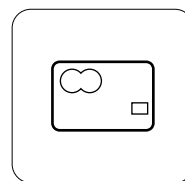

Nel campo accanto al tasto CARTA DI CREDITO viene visualizzato automaticamente il totale rimanente da pagare:

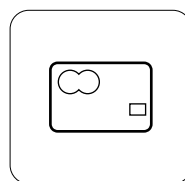

8.00

- Per chiudere la transazione premere il tasto relativo al tipo di documento da stampare (es. Stampa scontrino):



NOTE:

Se viene premuto il tasto relativo alla forma di pagamento desiderato, l'applicazione compila automaticamente il campo con l'importo che manca al raggiungimento del totale.

Per modificare l'importo proposto, cancellare l'importo premendo il tasto

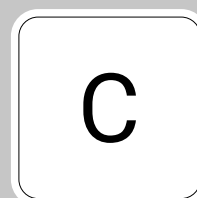

e digitando l'importo desiderato con il tastierino numerico.



11.9 Scambio importo

Il risultato è il seguente:

```

      <Nome Ditta>
      <Indirizzo>
      <Località>
      <Telefono - Fax>

      DOCUMENTO COMMERCIALE
      di vendita o prestazione

DESCRIZIONE                PREZZO (€) IVA
1 Articolo 1                10.00  A
1 Articolo 3                1.00  A
-----
TOTALE COMPLESSIVO      11.00
DI CUI IVA                  1.00
PAGAMENTO CONTANTE         3.00
PAGAMENTO ELETTRONICO      8.00
IMPORTO PAGATO             11.00

A: IVA 10.00%

01/01/26  12:00           <#DOC>
      RT <matricola fiscale>
                        CASSA <n>

```

"Scambio importo" è un servizio aggiuntivo a pagamento che permette di far dialogare un terminale di pagamento POS basato sul protocollo no. 17 con "KeepUp Smart".

Il terminale di pagamento POS deve essere connesso alla stessa rete del registratore. Una volta acquistata o il servizio, è possibile abilitarlo dall'apposita schermata Impostazioni > Servizi > Scambio Importo (vedere [paragrafo 19.12](#)) avendo cura di inserire l'indirizzo IP del terminale di pagamento e la porta di comunicazione che si intende utilizzare per lo scambio dei dati.

Di seguito viene descritta una transazione chiusa con pagamento POS e con la funzione Scambio importo abilitata.

- Digitare le vendite che costituiscono la transazione (es. Articolo 1 con prezzo prefissato 10.00 euro, Articolo 3 con prezzo prefissato 1.00 euro):



- Premere il tasto PAGAMENTI per accedere al pannello "Pagamenti" (vedere [capitolo 11](#)):



- Premere il tasto PAGAMENTO POS:

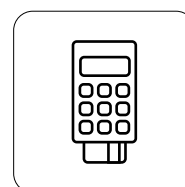



Nel campo accanto al tasto PAGAMENTO POS viene visualizzato il totale da pagare:

Il risultato è il seguente:

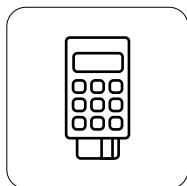

11.00

- Per chiudere la transazione premere il tasto relativo al tipo di documento da stampare (es. Stampa scontrino):



Viene visualizzata la seguente finestra:



- Eseguire il pagamento sul terminale POS.
- Il pagamento viene elaborato.



11.10 Bonifico

Nel seguente esempio viene descritta la sequenza completa di una vendita con bonifico bancario.

Per la descrizione dettagliata della fattura vedere [paragrafo 7.6](#).

Procedere come segue:

- Digitare le vendite che costituiscono la transazione (es. Articolo 1 con prezzo prefissato 10.00 euro, Articolo 3 con prezzo prefissato 1.00 euro):



- Premere il tasto PAGAMENTI per accedere al pannello "Pagamenti" (vedere [capitolo 11](#)):



- Premere il tasto ALTRI PAGAMENTI::

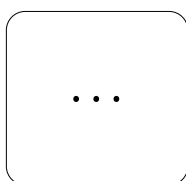

- Premere il tasto BONIFICO:

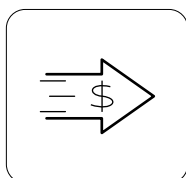



11.11 Sconto a pagare

Nel campo accanto al tasto CREDITO viene visualizzato il totale da pagare:

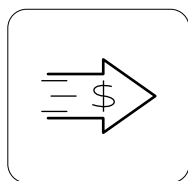

11.00

- Per chiudere la transazione premere il tasto relativo al tipo di documento da stampare (es. Stampa scontrino):



Determina la chiusura della transazione mediante uno sconto applicato dall' esercente in fase di pagamento.

Nel seguente esempio viene descritta la sequenza completa di una transazione con sconto a pagare. Verrà quindi emesso uno scontrino con la dicitura della nuova forma di pagamento SCONTO A PAGARE, sulla quale sarà applicata l'IVA.

- Digitare le vendite che costituiscono la transazione (es. Articolo 1 con prezzo prefissato 10.00 euro, Articolo 3 con prezzo prefissato 1.00 euro):



Il risultato è il seguente:

```

      <Nome Ditta>
      <Indirizzo>
      <Località>
      <Telefono - Fax>

      DOCUMENTO COMMERCIALE
      di vendita o prestazione

DESCRIZIONE                PREZZO (€) IVA
1 Articolo 1                10.00  A
1 Articolo 3                1.00  A
-----
TOTALE COMPLESSIVO      11.00
DI CUI IVA                  1.00
PAGAMENTO CONTANTE        11.00
IMPORTO PAGATO             11.00

A: IVA 10.00%

01/01/26 12:00             <#DOC>
      RT <matricola fiscale>

      DETTAGLIO PAGAMENTI
Bonifico                    11.00
CASSA <n>

```

- Premere il tasto PAGAMENTI per accedere al pannello "Pagamenti" (vedere [capitolo 11](#)):



- Premere il tasto ALTRI PAGAMENTI::

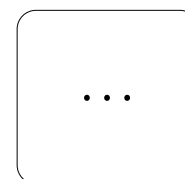

- Premere il tasto SCONTO A PAGARE:

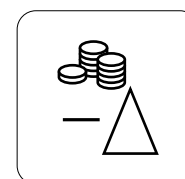



11.12 Divisione alla romana

Il risultato è il seguente:

```

      <Nome Ditta>
      <Indirizzo>
      <Località>
      <Telefono - Fax>

DOCUMENTO COMMERCIALE
di vendita o prestazione

DESCRIZIONE                PREZZO (€) IVA
1 Articolo 1                10.00  A
1 Articolo 3                1.00  A
-----
TOTALE COMPLESSIVO      11.00
DI CUI IVA                  1.00
SCONTO A PAGARE            11.00
IMPORTO PAGATO              0.00

A: IVA 10.00%

01/01/26  12:00            <#DOC>
      RT <matricola fiscale>

      DETTAGLIO PAGAMENTI
Sconto a pagare            11.00
      CASSA <n>

```

La forma di pagamento con divisione alla romana permette la chiusura della vendita dividendo l'importo dovuto per il numero di persone selezionate.

L'unico tipo di documento consentito nella divisione alla romana è il documento commerciale.

Programmare la funzione entrando nel pannello Impostazioni > Opzioni programma > Opzioni pagamento alla romana (vedere [paragrafo 19.1](#)).

Se si utilizza l'articolo con la proprietà "Coperto" il sistema propone in automatico il numero dei commensali tra cui dividere il conto.

- Digitare le vendite che costituiscono la transazione (es. 3 Articolo 1 con prezzo prefissato 10.00 euro):

3	X	ARTICOLO 1 10.00 €
---	---	---------------------------

- Premere il tasto PAGAMENTI per accedere al pannello "Pagamenti" (vedere [capitolo 11](#)):

PAGAMENTI

- Premere il tasto DIVISIONE ALLA ROMANA:

DIVISIONE
ALLA
ROMANA



11.13 Divisione analitica

La forma di pagamento con divisione analitica permette la chiusura della vendita indirizzando le ordinazioni su scontrini differenti:

La divisione analitica permette di scegliere il tipo di documento e di pagamento per ogni conto parziale.

- Digitare le vendite che costituiscono la transazione (es. Articolo 1 con prezzo prefissato 10.00 euro, Articolo 3 con prezzo prefissato 1.00 euro):



- Premere il tasto PAGAMENTI per accedere al pannello "Pagamenti" (vedere capitolo 11):



- Premere il tasto DIVISIONE ANALITICA per accedere al pannello con la lista delle ordinazioni:



- Selezionare l'articolo da addebitare al primo conto parziale (es. Articolo 1) nella lista delle ordinazioni.

		<data> <ora>
		TOT 0.00 €
Seleziona		
1	ARTICOLO 2	10.00
1	ARTICOLO 3	1.00

Nello scontrino virtuale il risultato è il seguente:

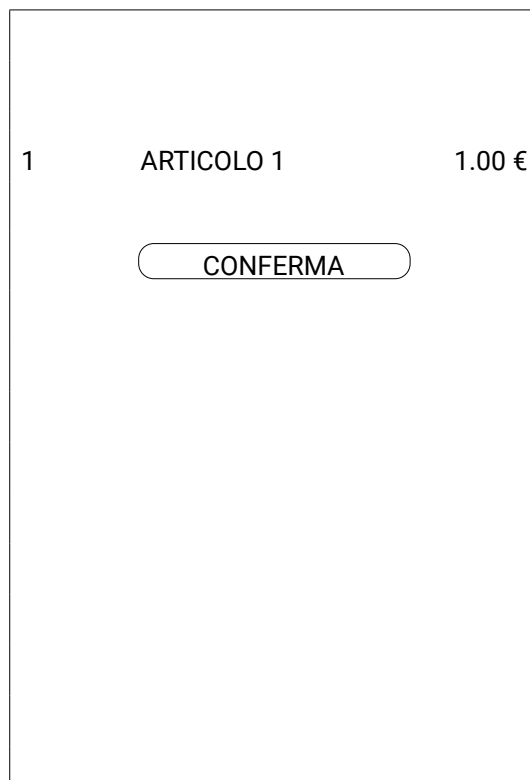

- In caso d'errore premere l'articolo sul conto parziale per riportarlo nella lista delle ordinazioni.
- Premere il tasto CONFERMA per ritornare al pannello pagamenti:
- In caso d'errore, nel pannello PAGAMENTI, premere il tasto INDIETRO per tornare alla lista delle ordinazioni.
- Chiudere il primo conto scegliendo la forma di pagamento e il tipo di documento (es. Stampa scontrino):



- Procedere effettuando il secondo conto parziale fino alla chiusura totale dello scontrino virtuale.



12 GESTIONE TAVOLI

Dal pannello "Cassa" premere il tasto TAVOLI:



Viene visualizzato il seguente pannello:

Sala selezionata

Totale dei conti della Sala

Nome del tavolo

Numero di coperti (programmabili in Archivi > Tavoli vedere paragrafo 23.2)

Totale del conto

Tempo di occupazione

Barra delle "Sale"

Tavoli presenti nella sala (programmabili in Archivi > Tavoli vedere paragrafo 23.7)

Gestione delle prenotazioni vedere paragrafo 12.9

Visualizzazione dei tavoli prossimi al pagamento vedere paragrafo 12.10

Legenda colori relativa alla cronologia dei "segue"

Permette di disabilitare la stampa della comanda (presente solo con la licenza "Revo" e licenza "Full")

Prenotazioni

Vis. consumazioni finali

Legenda colori

Disabilita stampa

Esci

SALA 1 SALA 2 SALA 3 SALA 4

Totale sala: <0.00>€

TAVOLO 1
<nome tavolo>
<n. coperti>
<totale>
<hh:mm:ss>

TAVOLO 2

TAVOLO 3

TAVOLO 4

TAVOLO 5

TAVOLO 6

TAVOLO 7

TAVOLO 8

TAVOLO 9

TAVOLO 10

TAVOLO 11

TAVOLO 12

TAVOLO 13

TAVOLO 14

TAVOLO 15

TAVOLO 16

TAVOLO 17

TAVOLO 18

TAVOLO 19

TAVOLO 20



- L'applicazione permette la gestione dei tavoli con la possibilità di:
 - Addebitare le vendite ad un tavolo.
 - Controllare visivamente o su stampato l'avanzamento delle ordinazioni.
 - Trasferire le ordinazioni da un tavolo all'altro.
 - Determinare l'uscita delle portate.
 - Emettere differenti documenti.
 - Aggiungere prenotazioni.
 - Stornare la comanda o parte della comanda.

Il software può gestire fino a cinque stampanti per inviare le comande al centro di produzione.

Per programmare la sala entrare nel pannello Archivi > Sale (vedere [paragrafo 23.6](#)).

Per programmare i tavoli entrare nel pannello Archivi > Tavoli (vedere [paragrafo 23.7](#)).

Per la gestione dei tavoli entrare in Impostazioni > Opzioni tavoli (vedere [paragrafo 19.7](#)).

Con la licenza "Revo" e la licenza "Full" è possibile associare più centri di produzione alla stampante fiscale.

Con la licenza "Revo" e la licenza "Full" è possibile programmare una stampante comanda di sala per ogni reparto.

Con la licenza "Revo" e la licenza "Full" è possibile inserire una comanda ad un tavolo senza che questa venga stampata.



12.1 Inserimento ordinazioni

La procedura è la seguente:

- Digitare le vendite che costituiscono la transazione da addebitare al tavolo (es. Articolo 1 con prezzo prefissato 10.00 euro con variante "Funghi", Articolo 3 con prezzo prefissato 1.00 euro):



- Dal pannello "Cassa" premere il tasto TAVOLI per visualizzare il pannello "Tavoli" (vedere [capitolo 12](#)).



- Premere fra le sale disponibili quella contenente il tavolo a cui addebitare la transazione (es. Sala 1):



- Premere il tasto del tavolo (tavolo libero o aggiunta di ordinazioni a un tavolo impegnato) (es. Tavolo 1):



Ipotizzando che le ordinazioni siano da smistare allo stesso centro di produzione, viene stampata la seguente comanda:

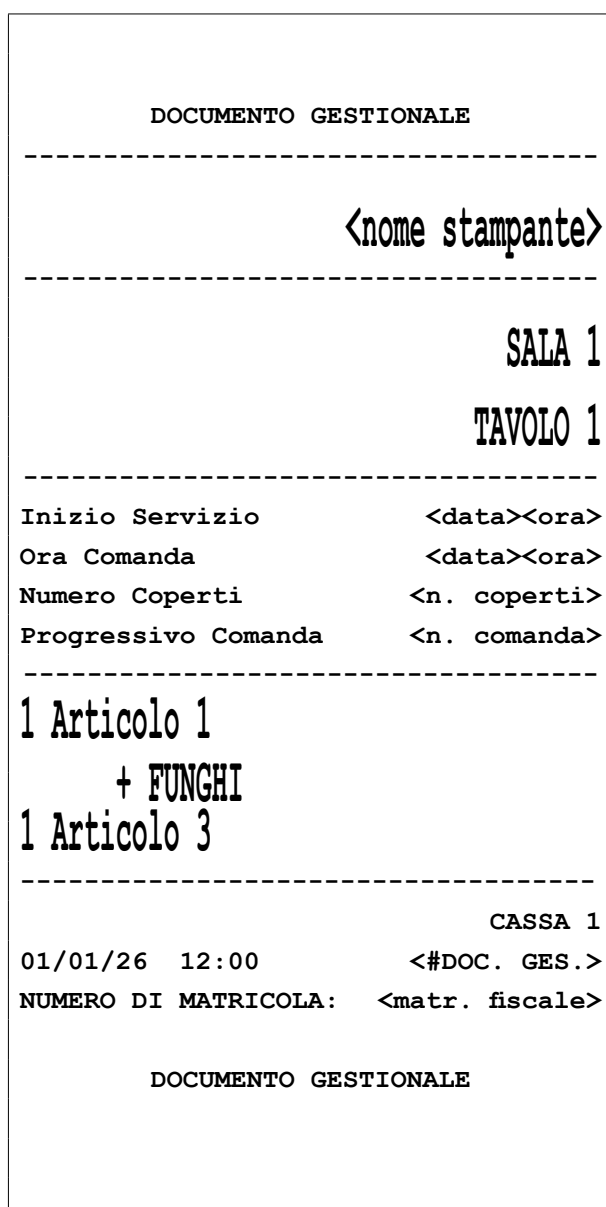

- Le ordinazioni al tavolo verranno smistate sulle relative stampanti, se abilitate.



12.2 Segui portata

L'applicazione permette di inserire tra le ordinazioni addebitate ad un tavolo la linea "Segue", utile per organizzare i momenti d'uscita di ogni piatto.

È possibile inserire cinque gruppi d'uscita (contrassegnati con cinque colori differenti) nella stessa transazione.

Per configurare le stampanti per le comande entrare in Impostazioni > Gestione stampanti comande (vedere [paragrafo 19.6](#)).

Per eliminare la linea "Segue" selezionarla e trascinarla da destra a sinistra o digitare la zona in grigio utilizzata per inserirla.

Procedere come segue:

- Digitare le vendite che costituiscono la transazione da addebitare al tavolo. (es. Articolo 4 con prezzo prefissato di 5.50 euro, Articolo 1 con prezzo prefissato 10.00 euro, Articolo 3 con prezzo prefissato 1.00 euro):

Sullo scontrino virtuale vengono visualizzate le ordinazioni addebitate.

- Premere e trascinare verso destra l'ultimo articolo del primo gruppo d'uscita (es. Articolo 1) come indicato in figura:

Operatore	<operatore>
1 ARTICOLO 4	15.50 €
1 ARTICOLO 1	10.00 €
1 ARTICOLO 3	1.10 €
TAVOLO	<n. tavolo>
Data	<data><ora>
Numeri pezzi	1



Tra la portata selezionata del primo gruppo d'uscita e il secondo gruppo d'uscita viene interposta la linea "Segue":

Operatore	<operatore>
1 ARTICOLO 4	15.50 €
1 ARTICOLO 1	10.00 €
<hr/>	
1 ARTICOLO 3	1.10 €
TAVOLO	<n. tavolo>
Data	<data><ora>
Numeri pezzi	1

- Dal pannello "Cassa" premere il tasto TAVOLI per visualizzare il pannello "Tavoli" (vedere [capitolo 12](#)):



- Premere fra le sale disponibili quella contenente il tavolo a cui addebitare la transazione (es. Sala 1):

SALA 1	SALA 2	SALA 3	SALA 4
Totale sala: <0.00>€			
TAVOLO 1	TAVOLO 2	TAVOLO 3	
TAVOLO 5	TAVOLO 6	TAVOLO 7	
TAVOLO 9	TAVOLO 10	TAVOLO 11	



- Premere il tasto del tavolo (tavolo libero o aggiunta di ordinazioni a un tavolo impegnato) (es. Tavolo 1):



Ipotizzando che le ordinazioni siano da smistare allo stesso centro di produzione, viene stampata la seguente comanda:

```
DOCUMENTO GESTIONALE
-----
<nome stampante>
-----
SALA 1
TAVOLO 1
-----
Inizio Servizio      <data><ora>
Ora Comanda         <data><ora>
Numero Coperti      <n. coperti>
Progressivo Comanda <n. comanda>
-----
1 Articolo 4
1 Articolo 1
-----
SEGUE-----
1 Articolo 3
-----
CASSA 1
01/01/26 12:00      <#DOC. GES.>
NUMERO DI MATRICOLA: <matr. fiscale>

DOCUMENTO GESTIONALE
```

- Le ordinazioni al tavolo verranno smistate sulle relative stampanti, se abilitate.



12.3 Storno ordinazioni

L'applicazione permette l'eliminazione di eventuali ordinazioni addebitate erroneamente al tavolo.

Nel seguente esempio viene mostrata la sequenza completa della cancellazione di un'ordinazione addebitata ad un tavolo.

Procedere come segue:

- Dal pannello "Cassa" premere il tasto TAVOLI per visualizzare il pannello "Tavoli" (vedere [capitolo 12](#)):



- Premere fra le sale disponibili quella contenente il tavolo a cui cancellare le ordinazioni (es. SALA 1):



- Premere il tasto del tavolo (es. Tavolo 1):



Viene visualizzato il seguente pannello:



- Premere il tasto APRI.
- Viene visualizzato il pannello "Cassa" con lo scontrino virtuale addebitato al tavolo.



- Premere l'articolo da cancellare (es. Articolo 1) e trascinare da destra a sinistra:

Operatore	<operatore>
1 ARTICOLO 4	15.50 €
1 ARTICOLO 2	20.00 €
1 ARTICOLO 1	10.00 €
1 ARTICOLO 3	1.10 €
TAVOLO	<n. tavolo>
Data	<data><ora>
Numeri pezzi	1

NOTE:

In alternativa, dopo avere selezionato la riga, è possibile decrementare i pezzi fino ad eliminare l'articolo premendo il tasto MENO nel tastierino numerico:

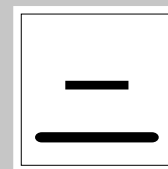

Ad ogni pressione del tasto DIMINUISCI Q.TA', la quantità viene decrementata di una unità.

- Premere il tasto TAVOLI per inviare la comanda con la modifica:



Viene visualizzato il messaggio:

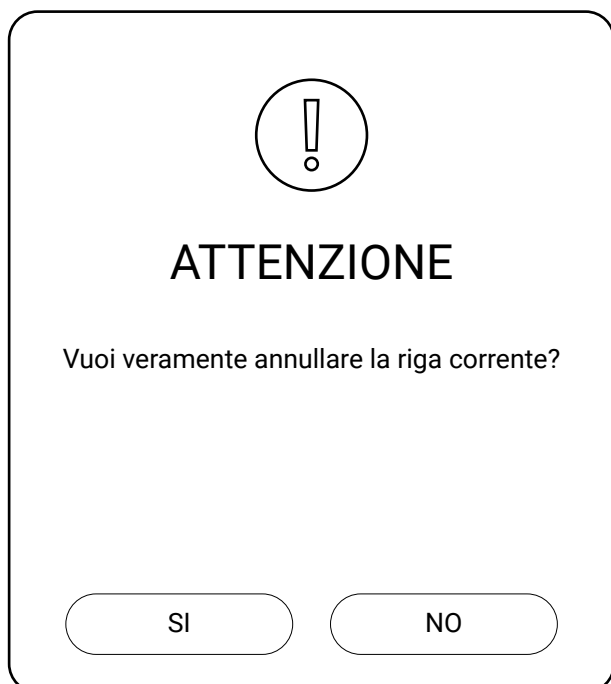

- Premere SI per cancellare.



Ipotizzando che le ordinazioni siano da smistare allo stesso centro di produzione, viene stampata la seguente comanda:

```
DOCUMENTO GESTIONALE

Storno

-----

<nome stampante>

-----

SALA 1
TAVOLO 1

-----

Inizio servizio      <data><ora>
Ora Comanda         <data><ora>
Numero Coperti     <n. coperti>
Progressivo Comanda <n. comanda>

-----

-1 Articolo 1

-----

CASSA 1
01/01/26 12:00      <#DOC. GES.>
NUMERO DI MATRICOLA: <matr. fiscale>

DOCUMENTO GESTIONALE
```

- Le ordinazioni al tavolo verranno smistate sulle relative stampanti, se abilitate.
- È possibile disabilitare la stampa della comanda premendo il tasto DISABILITA STAMPA. Questa funzione non è attiva per la licenza "Base" e "Monopoli".

```
Prenotazioni      Vis. consumazioni finali
Legenda colori    Disabilita stampa    Esci
```

12.4 Aggiunta ordinazioni

L'applicazione permette l'aggiunta di ordinazioni al tavolo dopo il "parcheggio" di quest'ultimo. Nel seguente esempio viene mostrata la sequenza completa dell'aggiunta di un'ordinazione al tavolo (es. Tavolo 1) dopo che le ordinazioni erano già state parcheggiate:

- Dal pannello "Cassa" premere il tasto TAVOLI per visualizzare il pannello "Tavoli" (vedere [capitolo 12](#)).



- Premere fra le sale disponibili quella contenente il tavolo a cui aggiungere le ordinazioni (es. Sala 1):



- Premere il tasto del tavolo (es. Tavolo 1):



Viene visualizzato il seguente pannello:



- Premere il tasto APRI.
- Viene visualizzato il pannello "Cassa" con lo scontrino virtuale addebitato al tavolo.
- Aggiungere le vendite che costituiscono la transazione (vedere [paragrafo 9.1](#)).
- Premere il tasto TAVOLI per inviare la comanda con l'aggiunta delle vendite:



- Ipotizzando che le ordinazioni siano da smistare allo stesso centro di produzione, la stampante da cucina stamperà la comanda con le vendite aggiunte.



12.5 Chiusura tavolo

Per chiudere un tavolo e liberarlo, procedere come segue:

- Dal pannello “Cassa” premere il tasto TAVOLI per visualizzare il pannello “Tavoli” (vedere [capitolo 12](#)).



- Premere fra le sale disponibili quella contenente il tavolo da liberare (es. Sala 1):



- Premere il tasto del tavolo (es. Tavolo 1):



Viene visualizzato il seguente pannello:



- Premere il tasto APRI.
- Viene visualizzato il pannello “Cassa” con lo scontrino virtuale addebitato al tavolo.
- Chiudere premendo il tipo di pagamento che si vuole effettuare (es. Contanti):

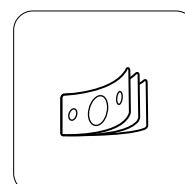



12.6 Ristampa comande del tavolo

L'applicazione permette di stampare gli ordini caricati su un tavolo (comanda). Nel seguente esempio viene mostrata la sequenza completa per effettuare la stampa della comanda (es. Tavolo 1):

- Dal pannello “Cassa” premere il tasto TAVOLI per visualizzare il pannello “Tavoli” (vedere [capitolo 12](#)).



- Premere fra le sale disponibili quella contenente il tavolo a cui effettuare il rendiconto (es. Sala 1):



- Premere il tasto del tavolo (es. Tavolo 1):



Viene visualizzato il seguente pannello:



- Premere il tasto RISTAMPA.



Il risultato è il seguente:

DOCUMENTO GESTIONALE

Ristampa

<nome stampante>

SALA 1
TAVOLO 1

Inizio Servizio	<data><ora>
Ora Comanda	<data><ora>
Numero Coperti	<n. coperti>
Progressivo Comanda	<n. comanda>

1 Articolo 1
+ FUNGHI
1 Articolo 3

CASSA 1

01/01/26 12:00 <#DOC. GES.>
NUMERO DI MATRICOLA: <matr. fiscale>

DOCUMENTO GESTIONALE

- È possibile disabilitare la stampa della comanda premendo il tasto DISABILITA STAMPA. Questa funzione non è attiva per la licenza "Base" e "Monopoli".

Prenotazioni Vis. consumazioni finali

Legenda colori **Disabilita stampa** Esci

12.7 Stampa resoconto tavolo

L'applicazione permette di stampare la situazione del tavolo.

La stampa del rendiconto del tavolo non chiude il tavolo

Nel seguente esempio viene mostrata la sequenza completa per effettuare la stampa del resoconto (es. Tavolo 1).

- Dal pannello "Cassa" premere il tasto TAVOLI per visualizzare il pannello "Tavoli" (vedere [capitolo 12](#)).



- Premere fra le sale disponibili quella contenente il tavolo a cui effettuare il resoconto (es. Sala 1):



- Premere il tasto del tavolo (es. Tavolo 1):



Viene visualizzato il seguente pannello:



- Premere il tasto RESOCONTO.



Il risultato è il seguente:

DOCUMENTO GESTIONALE

<Nome Ditta>
<Indirizzo>
<Località>
<Telefono - Fax>

Resoconto tavolo

RITIRARE LO SCONTRINO ALLA CASSA

<TAVOLO 1>
<SALA 1>

	EURO
1 Articolo 1	10.00
1 FUNGHI	1.00
1 Articolo 3	1.00
AMMONTARE EUR	12.00

TAVOLO: TAVOLO 1

CASSA 1

01/01/26 12:00 <#DOC. GES.>

NUMERO DI MATRICOLA: <matr. fiscale>

DOCUMENTO GESTIONALE

- È possibile disabilitare la stampa della comanda premendo il tasto DISABILITA STAMPA. Questa funzione non è attiva per la licenza "Base" e "Monopoli".

Prenotazioni	Vis. consumazioni finali	
Legenda colori	Disabilita stampa	Esci

12.8 Sposta tavolo

L'applicazione permette di selezionare tutte o alcune delle ordinazioni addebitate ad un tavolo e di spostarle in un tavolo differente.

Nel seguente esempio viene mostrata la sequenza completa per spostare le voci addebitate al "Tavolo 1" al "Tavolo 2".

- Dal pannello "Cassa" premere il tasto TAVOLI per visualizzare il pannello "Tavoli" (vedere [capitolo 12](#)).



- Premere fra le sale disponibili quella contenente il tavolo da spostare (es. Sala 1):



- Premere il tasto del tavolo (es. Tavolo 1):



Viene visualizzato il seguente pannello:



- Premere il tasto SPOSTA.



Viene visualizzato il seguente pannello:

TAVOLO 1

Seleziona tutto

<n.> <ARTICOLO 1>

<n.> <ARTICOLO 3>

SPOSTA INDIETRO

- Premere il tasto del nuovo tavolo (es. Tavolo 2):

TAVOLO 2

Viene visualizzato il messaggio:



ATTENZIONE

Lo scontrino corrente appartiene ad un altro tavolo.
Vuoi veramente spostare lo scontrino sul tavolo corrente?

SI NO

- È possibile selezionare un singolo articolo o più articoli contenuti nel "Tavolo 1".
- Premere il tasto SPOSTA.
- Viene visualizzato il pannello "Tavoli" in modalità "modifica" in cui è possibile scegliere il nuovo tavolo a cui addebitare le ordinazioni selezionate in precedenza.

- Premere SI per confermare lo spostamento.



Il risultato è il seguente:

```
DOCUMENTO GESTIONALE

Spostato

-----
<nome stampante>
-----

SALA 1
TAVOLO 2

-----
Inizio Servizio      <data><ora>
Ora Comanda         <data><ora>
Numero Coperti      <n. coperti>
Progressivo Comanda <n. comanda>
-----

TAVOLO 1
SPOSTATO SUL
TAVOLO 2

-----
CASSA 1
01/01/26 12:00      <#DOC. GES.>
NUMERO DI MATRICOLA: <matr. fiscale>

DOCUMENTO GESTIONALE
```

Lo spostamento parziale degli articoli non genera nessuna comanda di notifica.

- È possibile disabilitare la stampa della comanda premendo il tasto DISABILITA STAMPA. Questa funzione non è attiva per la licenza "Base" e "Monopoli".

```
-----
Prenotazioni          Vis. consumazioni finali
Legenda colori        Disabilita stampa      Esci
```

12.9 Prenotazione dei tavoli

L'applicazione permette di prenotare i tavoli delle relative sale sia per data (es. 2 Marzo) che per ora (es. 19.00). Nell'esempio che segue viene mostrata la sequenza di una prenotazione del "Tavolo 1" in data 2 Marzo alle ore 19.00 del cliente Sig. Rossi.

In caso vengano effettuate due prenotazioni sullo stesso tavolo, alla stessa ora, viene visualizzato un messaggio d'errore.

- Dal pannello "Cassa" premere il tasto TAVOLI per visualizzare il pannello "Tavoli" (vedere [capitolo 12](#)).



- Premere il tasto PRENOTAZIONI.

Viene visualizzato il pannello "Data prenotazioni":

DATA PRENOTAZIONI

31 dic 2025

01 gen 2026

02 feb 2027

Gennaio 20

	D	L	M	M	G	V	S
1	1	2	3	4	5	6	7
2	8	9	10	11	12	13	14
3	15	16	17	18	19	20	21
4	22	23	24	25	26	27	28
5	29	30	31	1	2	3	4
6	5	6	7	8	9	10	11

VAI ALLA DATA

- Premere il campo "Data" per cambiare la data.

Viene visualizzato la seguente finestra:

Seleziona una data:

31 dic 2025

01 gen 2026

02 feb 2027

CONFERMA

ANNULLA

- Selezionare la data desiderata (es. 01 Gennaio 2026).
- Premere CONFERMA per procedere.
- Premere il tasto VAI ALLA DATA.
- Viene visualizzato il pannello dei tavoli.
- Premere fra le sale disponibili quella contenente il tavolo a cui aggiungere la prenotazione (es. Sala 1):

SALA 1	SALA 2	SALA 3	SALA 4
Totale sala: <0.00>€			
TAVOLO 1	TAVOLO 2	TAVOLO 3	
TAVOLO 5	TAVOLO 6	TAVOLO 7	
TAVOLO 9	TAVOLO 10	TAVOLO 11	



- Premere il tasto del tavolo (es. Tavolo 1):



Viene visualizzato il pannello “Prenotazioni” per il tavolo selezionato:

< PRENOTAZIONE: TAVOLO 1

Aggiungi una nuova prenotazione

Nominativo

Oraio di arrivo

Stampa segnaposto

AGGIUNGI PRENOTAZIONE

Elenco prenotazione per questo tavolo

ESCI

- Digitare il nominativo (es. Sig. Rossi).
- Digitare l'ora di prenotazione (es. 19.00).
- Selezionare l'opzione “Stampa segnaposto” se si desidera stampare un segnaposto con le indicazioni della prenotazione da posizionare al tavolo.

- Premere AGGIUNGI PRENOTAZIONE.

L'icona del tavolo cambia colore ad indicare che è stata effettuata la prenotazione con indicata l'ora e il nome del cliente:



Il risultato del promemoria è il seguente:

DOCUMENTO GESTIONALE

<Nome Ditta>
<Indirizzo>
<Località>
<Telefono - Fax>

Riservato

TAVOLO: TAVOLO 1
Ora: 19:00
Nome Sig. Rossi

01/01/26 12:00 <#DOC. GES.>
NUMERO DI MATRICOLA: <matr. fiscale>

DOCUMENTO GESTIONALE



12.10 Visualizzazione tavoli con consumazione finale

- È possibile stampare la situazione delle “Sale” con il tasto STAMPA PRENOTAZIONI:

Il risultato è il seguente:

DOCUMENTO GESTIONALE

<Nome Ditta>
<Indirizzo>
<Località>
<Telefono - Fax>

Elenco Prenotazioni

SALE: SALA 1

Tavolo	Ora	Nominativo
TAVOLO 1	19:00	Sig. Rossi

CASSA 1

01/01/26 12:00 <#DOC. GES.>

NUMERO DI MATRICOLA: <matr. fiscale>

DOCUMENTO GESTIONALE

È possibile visualizzare i tavoli che hanno al loro interno degli articoli che fanno presumere una imminente chiusura del tavolo (es. Caffè).

Per programmare gli articoli facenti parte di un reparto “Consumazione finale” entrare nel pannello Archivi > Reparti > Reparto con consumazione finale (vedere [paragrafo 23.3](#)).

- Dal pannello “Cassa” premere il tasto TAVOLI per visualizzare il pannello “Tavoli” (vedere [capitolo 12](#)).



- Premere fra le sale disponibili quella da visualizzare (es. Sala 1):



- Premere il tasto VIS. CONSUMAZIONI FINALI.
- Le icone dei tavoli contenenti gli articoli “Consumazione finale” cambiano colore.

12.11 Separazione tavolo

Nell'esempio di seguito viene mostrato come avviene una separazione di un tavolo (es. Tavolo 1).

- Dal pannello "Cassa" premere il tasto TAVOLI per visualizzare il pannello "Tavoli" (vedere [capitolo 12](#)).



- Premere fra le sale disponibili quella contenente il tavolo a cui addebitare la transazione (es. Sala 1):



- Tenere premuto il tasto del tavolo da separare (es. Tavolo 1):

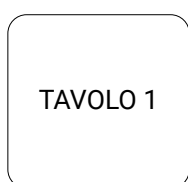

Viene visualizzato il messaggio:

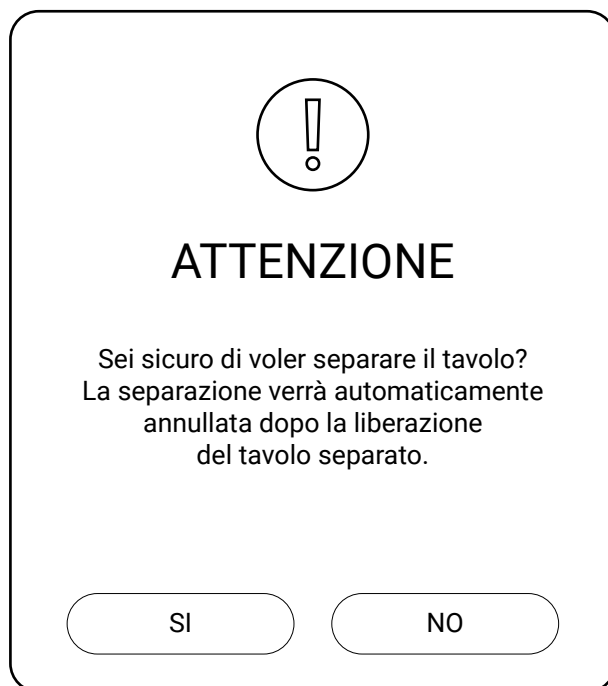

- Premere OK per confermare



Viene visualizzato il pannello “Sala” con il tavolo separato (es. Tavolo 1 e Tavolo 1/2):

SALA 1	SALA 2	SALA 3	SALA 4
Totale sala: <0.00>€			
TAVOLO 1	TAVOLO 1/2	TAVOLO 2	TAVOLO 3
TAVOLO 4	TAVOLO 5	TAVOLO 6	TAVOLO 7
TAVOLO 8	TAVOLO 9	TAVOLO 10	TAVOLO 11
TAVOLO 12	TAVOLO 13	TAVOLO 14	TAVOLO 15
TAVOLO 16	TAVOLO 17	TAVOLO 18	TAVOLO 19
TAVOLO 20			
PRENOTAZIONI		VIS. CONSUMAZIONI FINALI	
LEGENDA COLORI		ESCI	

- Ora è possibile procedere con le transazioni di vendita e addebitarle ai tavoli (vedere [capitolo 9](#)).

12.12 Layout comanda

Per cambiare il layout della comanda entrare nel pannello Impostazioni > Gestione stampanti comande > Layout istruzioni cucina (vedere [paragrafo 19.6](#)) e procedere come segue. Questa funzione non è attiva per la licenza "Base" e "Monopoli".

Viene visualizzata la seguente finestra:



- Digitare uno degli elementi presenti sulla comanda virtuale finché l'elemento cambia il layout (es. Sala 1 e Tavolo 1 in modalità "reverse"):

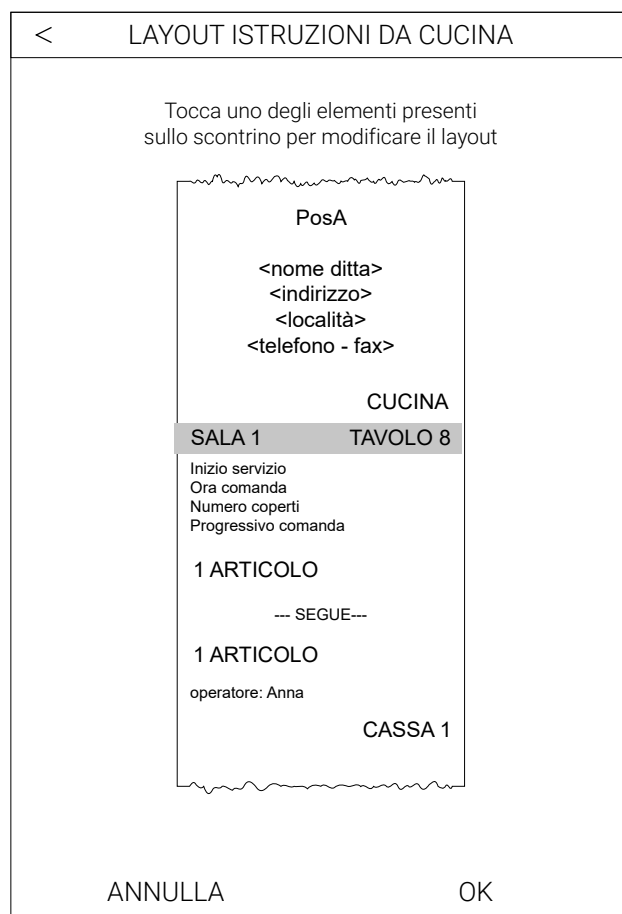

- Premere il tasto OK per salvare le modifiche:



Il risultato è il seguente:

DOCUMENTO GESTIONALE	

<nome stampante>	
Sala 1	Tavolo 1

Inizio Servizio	<data><ora>
Ora Comanda	<data><ora>
Progressivo Comanda	<n. comanda>

1 <Articolo 1>	

CASSA 1	
01/01/26 12:00	<#DOC. GES.>
NUMERO DI MATRICOLA:	<matr. fiscale>
DOCUMENTO GESTIONALE	

NOTA: La modalità "reverse" è possibile stamparla solo sulle stampanti non fiscali.



13 GESTIONE MAGAZZINO

Il sistema consente di tenere sempre aggiornata la situazione delle scorte, verificando in tempo reale quali prodotti hanno una giacenza regolare, quali sono esauriti e quali sono invece sotto scorta minima necessitando dunque di un reintegro.

13.1 Caricamento

Procedere come segue:

- Nel pannello “Cassa” tenere premuto per qualche secondo l'icona dell'articolo desiderato (es. Articolo 1).



Viene visualizzata la seguente videata:

Dettaglio articolo

ID	<1>
REPARTO	<REPARTO>
DESCRIZIONE	<ARTICOLO>
Prezzo 1	10.00
Prezzo 2	0.01
Prezzo 3	0.01
Prezzo 4	0.01
Prezzo asporto	0.01
Giacenza	0.00
Soglia sottoscorta	0.00
Esegui carico magazzino	-

Preferito

SALVA
ESCI

Inserire alla voce Esegui carico magazzino l'importo della giacenza (es. 5 colli) e la soglia minima sotto scorta (es. 2 colli)

Giacenza	0.00
Soglia sottoscorta	2.00
Esegui carico magazzino	5

- Premere il tasto SALVA per salvare le modifiche.

È possibile integrare la giacenza anche entrando nel pannello Archivi > Articoli > Modifica / Soglia sotto scorta (vedere [paragrafo 23.4](#)).

13.2 Vendita

Per visualizzare sul tasto articolo il contatore della giacenza entrare nel pannello Impostazioni > Opzioni programma > Visualizza giacenza (vedere [paragrafo 19.1](#)).

Una volta abilitata la visualizzazione della giacenza ogni pulsante riporta il contatore della giacenza sotto alla descrizione dell'articolo.

Di seguito l'esempio di una transazione di vendita dell'articolo 1 con prezzo prefissato 10.00 euro, con giacenza in magazzino di n. 5 colli e la soglia sotto scorta di 2 colli.

- Digitare la vendita che costituisce la transazione.

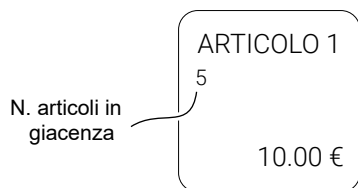

- Chiudere premendo il tipo di pagamento che si vuole effettuare (es. Contanti):

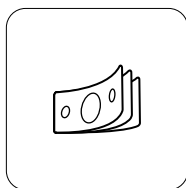

Sul tasto di vendita viene aggiornato il contatore di giacenza:



Al raggiungimento della soglia minima impostata viene visualizzato il seguente messaggio:

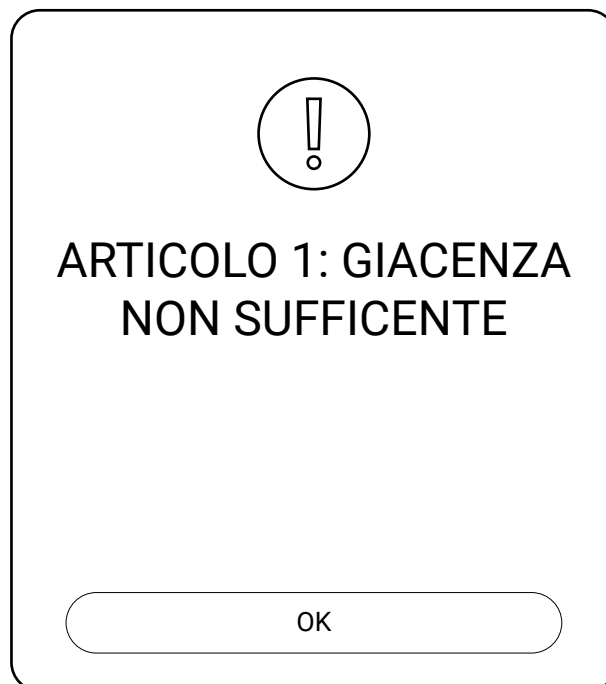

Da questo momento fino al prossimo reintegro (vedere [paragrafo 13.1](#)) l'articolo non è più vendibile e il simbolo "↓" si attiva a fianco del contatore della giacenza.

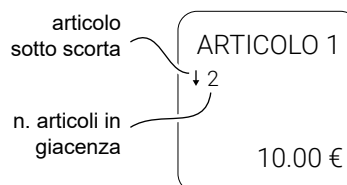



Per abilitare un messaggio di avvertenza che l'articolo che si sta vendendo è prossimo alla soglia minima di giacenza impostata entrare nel pannello Impostazioni > Opzioni programma > Avviso sottoscorta (vedere [paragrafo 19.1](#)).

Il risultato è il seguente:





13.3 Vendita sotto scorta

È possibile forzare la vendita di un articolo che ha raggiunto la soglia minima di giacenza entrando nel pannello Impostazioni > Opzioni programma > Forzatura in mancanza di giacenza (vedere [paragrafo 19.1](#)).

Al raggiungimento della soglia minima impostata viene visualizzato il seguente messaggio:

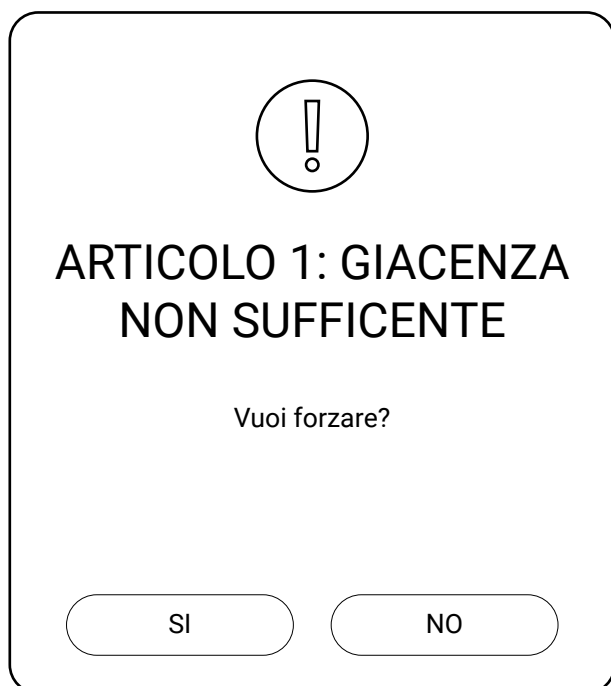

- Premere il tasto SI se si desidera forzare la vendita.

Sul tasto di vendita viene aggiornato il contatore di giacenza e si può proseguire con la transazione di vendita.

14 FUNZIONI SPECIALI

14.1 Prelievi

L'applicazione permette di eseguire prelievi di cassa accompagnati dall'emissione di un documento gestionale. Questa funzione è utile ad esempio per il pagamento di fornitori o corrieri.

- Premere il tasto **STRUMENTI** per visualizzare il pannello "Strumenti" (vedere [paragrafo 5.1](#)):



- Premere il tasto **PRELIEVO**:

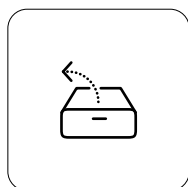

Viene visualizzato il seguente pannello:

Prelievo

Motivo prelievo

Importo

1	2	3
4	5	6
7	8	9
⏪	0	⏩

PRELEVA **ANNULLA**

- Inserire il motivo del prelievo (es. Pagamento corriere).
- Inserire l'importo prelevato (es. 20.00 euro).
- Premere il tasto **PRELEVA**.

Viene emesso un documento gestionale con il dettaglio del prelievo eseguito.

DOCUMENTO GESTIONALE

Prelievo

1 Pagamento corriere	-20.00
TOTALE EUR	-20.00

CASSA 1

01/01/26 12:00 <#DOC. GES.>

NUMERO DI MATRICOLA: <matr. fiscale>

DOCUMENTO GESTIONALE

14.2 Versamenti

L'applicazione permette di eseguire versamenti in cassa, accompagnati dall'emissione di un documento gestionale. Questa funzione è utile ad esempio, quando si vuole creare un fondo cassa.

- Premere il tasto STRUMENTI per visualizzare il pannello "Strumenti" (vedere [paragrafo 5.1](#)):



- Premere il tasto VERSAMENTO:

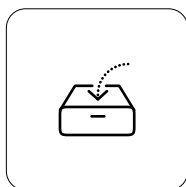

Viene visualizzato un messaggio:

Versamento

Motivo versamento

Importo

1	2	3
4	5	6
7	8	9
⏪	0	⏩

VERSA
ANNULLA

- Inserire il motivo del versamento (es. Fondo cassa).
- Inserire l'importo (es. 15.00 euro).
- Premere il tasto VERSA.

Viene emesso un documento gestionale col dettaglio del versamento eseguito:

DOCUMENTO GESTIONALE

Versamento

1 Fondo Cassa	15.00
TOTALE EUR	15.00

CASSA 1

01/01/26 12:00 <#DOC. GES.>

NUMERO DI MATRICOLA: <matr. fiscale>

DOCUMENTO GESTIONALE



14.3 Menù a prezzo fisso

L'applicazione permette di programmare un articolo denominato "Menù" per eseguire la vendita di uno o più beni raggruppati sotto un'unica voce.

Selezionando il tasto **MENÙ** vengono visualizzati gli articoli raggruppati in questa macro (es. Articolo 1 + Articolo 2).

Per la programmazione del menù a prezzo fisso entrare in Archivi > Articoli > Modifica (vedere [paragrafo 23.4](#)).

Se non viene impostato un prezzo alla macro, il totale del menù prende il prezzo degli articoli che lo compone.

Il tasto **MENÙ** è contraddistinto da un'icona rossa all'interno di esso.

- Premere fra le pagine disponibili quella contenente il tasto **MENÙ** (es. Reparto 1):

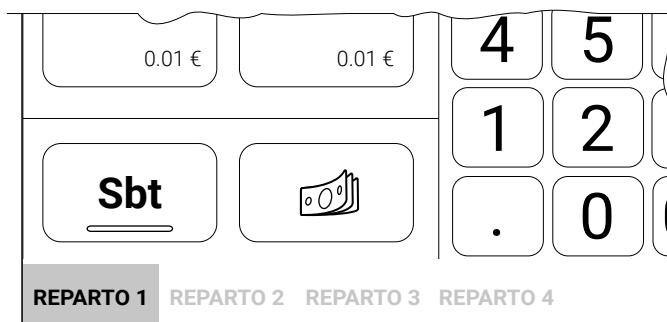

- Premere il tasto **MENÙ**:

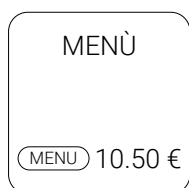

Il risultato è il seguente:

<Nome Ditta> <Indirizzo> <Località> <Telefono - Fax>	
DOCUMENTO COMMERCIALE di vendita o prestazione	
DESCRIZIONE	PREZZO (€) IVA
1 Menù	10.50 A
5.0 X Menù	52.50 A

TOTALE COMPLESSIVO	63.00
DI CUI IVA	5.73
PAGAMENTO CONTANTE	63.00
IMPORTO PAGATO	63.00
A: IVA 10.00%	
01/01/26 12:00	<#DOC>
RT <matricola fiscale>	
	CASSA <n>



14.4 Aggiungi alla pagina dei preferiti

L'applicazione permette di creare una pagina (di default denominata #Pref), nella barra dei reparti, dove inserire gli articoli più utilizzati. Procedere come segue:

Gli articoli che vengono inclusi nella pagina dei preferiti sono comunque presenti anche nella pagina del relativo reparto di appartenenza.

Per la programmazione della pagina dei preferiti entrare nella pagina Home > Personalizza pagine # (vedere capitolo 15).

- Mantenere premuto il tasto con l'articolo che si desidera inserire nella pagina dei preferiti (es. Articolo 1):



Viene visualizzato il seguente pannello:

Dettaglio articolo

ID	<1>
REPARTO	<REPARTO>
DESCRIZIONE	<ARTICOLO>
Prezzo 1	10.00
Prezzo 2	0.01
Prezzo 3	0.01
Prezzo 4	0.01
Prezzo asporto	0.01
Giacenza	0.00
Soglia sottoscorta	0.00
Esegui carico magazzino	-

Preferito

SALVA

ESCI

- Premere la voce PREFERITO.
- Premere SALVA per confermare.
- Nella barra dei "Reparti" del pannello "Cassa", viene automaticamente aggiunta la nuova pagina "#Pref" che include l'articolo scelto.

Cerca articolo 🔍

ARTICOLO 1

0.01 €

<data> | <ora>

TOT

▼

PAGAMENTI

TAVOLI

STRUMENTI

X	C	-	🗑️
7	8	9	🛒
4	5	6	P#
1	2	3	-△
.	0	00	-%

Sbt

📄

REPARTO 1
REPARTO 2
REPARTO 3
REPARTO 4

14.5 Calcolatrice

La calcolatrice permette di eseguire semplici calcoli quali addizioni, sottrazioni, moltiplicazioni e divisioni. La calcolatrice è uno strumento di servizio che può essere utilizzato anche all'interno di una transazione ma che non modifica in nessun modo la transazione stessa.

- Premere il tasto STRUMENTI per visualizzare il pannello "Strumenti" (vedere [paragrafo 5.1](#)):



- Premere il tasto CALCOLATRICE:

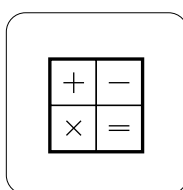

Viene visualizzato il seguente pannello:

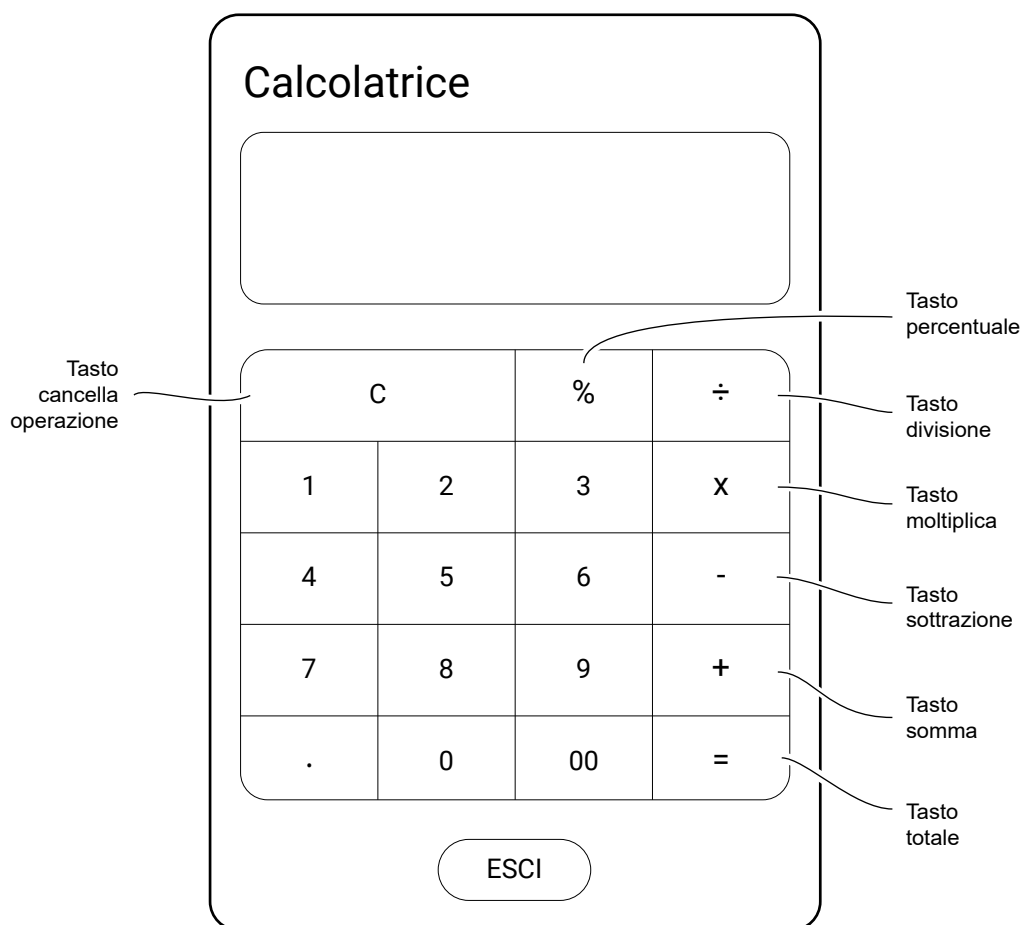



14.6 Email

Il servizio email permette di ricevere notifiche dei messaggi in arrivo sulla posta elettronica.

Per programmare l'accesso all'email i tempi di sincronizzazione entrare in Impostazioni > Opzioni programma > Notifiche email (vedere [paragrafo 19.12](#)).

All'arrivo delle email nel tasto EMAIL del pannello "Strumenti", viene aggiunta l'indicazione del numero totale di email arrivate sulla posta elettronica.

Procedere come segue:

- Premere il tasto STRUMENTI per visualizzare il pannello "Strumenti" (vedere [paragrafo 5.1](#)):



- Premere il tasto EMAIL per accedere alla posta elettronica:

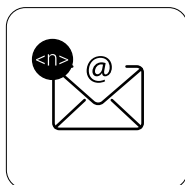

È possibile accedere alla posta elettronica anche dalla notifica visualizzata nella parte superiore del pannello "Cassa".



- Premere il tasto LEGGI se si vuole accedere alla posta elettronica o il tasto CHIUDI se si vuole ignorare la notifica.



14.7 Ristampa

È possibile effettuare la stampa della copia dell'ultimo documento commerciale emesso.

Procedere come segue:

- Premere il tasto STRUMENTI per visualizzare il pannello "Strumenti" (vedere [paragrafo 5.1](#)):



- Premere il tasto RISTAMPA per effettuare la ristampa:

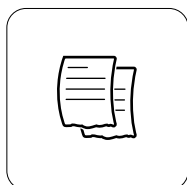

14.8 Storno ultimo pagamento POS

È possibile effettuare lo storno l'ultimo pagamento eseguito con il POS.

Procedere come segue:

- Premere il tasto STRUMENTI per visualizzare il pannello "Strumenti" (vedere [paragrafo 5.1](#)):

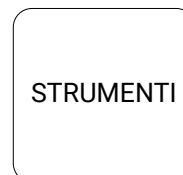

- Premere il tasto STORNO POS:

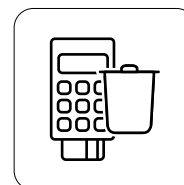



14.9 Chiusura contabile POS

È possibile effettuare la stampa della chiusura contabile del POS a fine giornata.

Procedere come segue:

- Premere il tasto STRUMENTI per visualizzare il pannello “Strumenti” (vedere [paragrafo 5.1](#)):



- Premere il tasto CHIUSURA CONTABILE DEL POS:

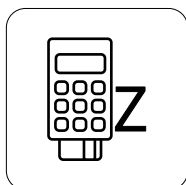

14.10 Pagamento POS (senza documento commerciale)

È possibile effettuare un pagamento POS senza stampare un documento commerciale.

Procedere come segue:

- Premere il tasto STRUMENTI per visualizzare il pannello “Strumenti” (vedere [paragrafo 5.1](#)):



- Premere il tasto PAGAMENTO POS SENZA DOCUMENTO COMMERCIALE:

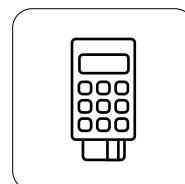

Viene visualizzata la seguente schermata:

Custom Pay

Importo

0.00

1	2	3
4	5	6
7	8	9
⏪	0	⏩

INVIA PAGAMENTO ANNULLA



14.11 Ristampa POS

- Con l'aiuto della tastiera numerica inserire l'importo del pagamento.
- Premere il tasto INVIA PAGAMENTO per confermare.
- Al termine dell'operazione viene stampata la sola ricevuta di pagamento.

È possibile ristampare la ricevuta dell'ultimo pagamento POS eseguito.

Procedere come segue:

- Premere il tasto STRUMENTI per visualizzare il pannello "Strumenti" (vedere [paragrafo 5.1](#)):



- Premere il tasto RISTAMPA POS:

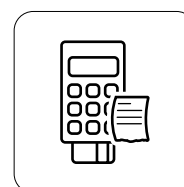



15 PANNELLO HOME

Si può accedere al pannello “Home” dal pannello “Cassa” selezionando il tasto STRUMENTI (vedere [paragrafo 5.1](#)) oppure premendo il tasto INDIETRO nell’interfaccia di Android.

I tasti del pannello “Home” potrebbero cambiare colore ed essere disabilitati in base alle autorizzazioni dei singoli operatori. Per programmare le autorizzazioni di accesso degli operatori entrare in Archivi > Operatori > Modifica (vedere [paragrafo 23.1](#)).

Premere il tasto HOME:

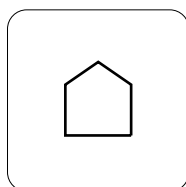

Viene visualizzato il seguente pannello:







16 PALMARI

Il tuo dispositivo può essere sincronizzato con palmari utilizzati per la raccolta delle comande.

Dal pannello "Home" (vedere capitolo 15) premere il tasto PALMARI:

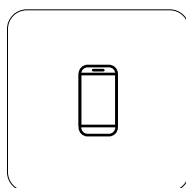

Viene visualizzato il seguente pannello "Palmari":

The screenshot shows the 'PALMARI KOM' interface with the following elements and callouts:

- Header:** '<' and 'PALMARI KOM'. Callouts point to '<IP>' and '<MAC>' fields.
- LAN:** 'LAN' label with callout: 'Rete a cui è connesso il dispositivo ECR'.
- Device 1 (Active):** Smartphone icon, 'Nome <Palmare>', 'Listino <Listino>', 'MAC address <Mac Address>', 'ASSOCIA', 'ELIMINA'. Callouts: 'Indirizzo IP del dispositivo ECR', 'Indirizzo MAC numero identificativo fisico del dispositivo ECR', 'Dissocia il palmare al dispositivo ECR', 'Associa il palmare al dispositivo ECR'.
- Device 2 (Active):** Smartphone icon, 'Nome <Palmare>', 'Listino <Listino>', 'MAC address <Mac Address>', 'ASSOCIA', 'ELIMINA'.
- Device 3 (Inactive):** Smartphone icon, 'Nome <Palmare>', 'Listino <Listino>', 'MAC address <Mac Address>', 'ASSOCIA', 'ELIMINA'. Callout: 'Palmari non connesso al KeepUp Smart.'.
- Device 4 (Inactive):** Smartphone icon, 'Nome <Palmare>', 'Listino <Listino>', 'MAC address <Mac Address>', 'ASSOCIA', 'ELIMINA'. Callout: 'Visualizza i dettagli della "licenza palmari"'. Below this is 'DETTAGLI LICENZA'.
- Other Callouts:** 'Palmare connesso al KeepUp Smart.' points to the first device icon.



17 STATO STAMPANTI

Per visualizzare le stampanti collegate al KeepUp Smart dal pannello Home premendo il tasto STATO STAMPANTI:

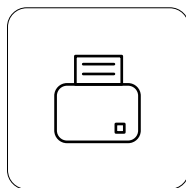

Viene visualizzato il seguente pannello:

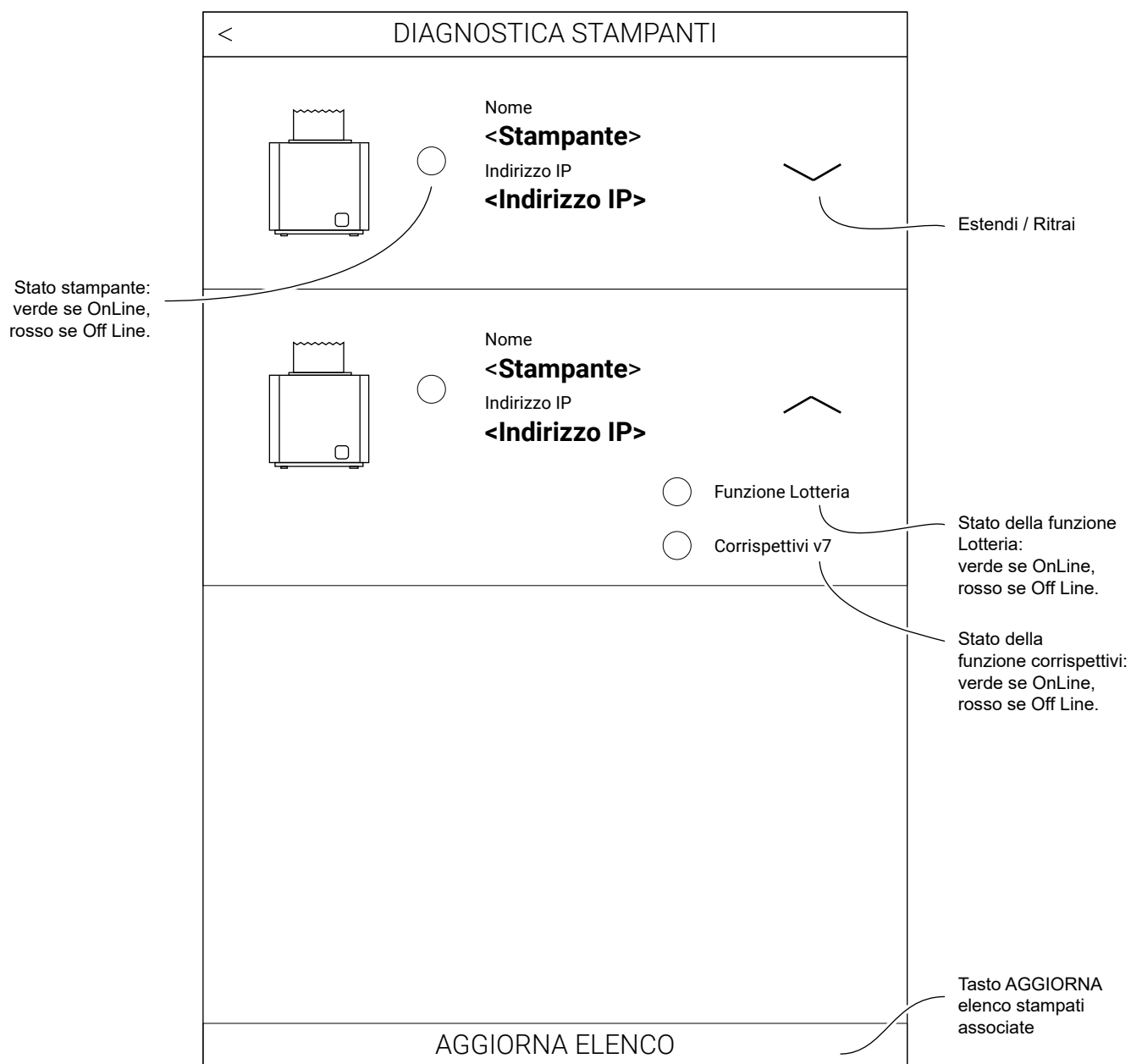





18 ASPETTO

Dal pannello "Home" (vedere [capitolo 15](#)) premere il tasto ASPETTO:

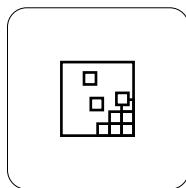

Viene visualizzato il seguente pannello:

← ASPETTO

- PERSONALIZZA PAGINE >
- TASTI RAPIDI >
- PAGAMENTO DIRETTO >

Accesso al pannello PERSONALIZZA PAGINE

Accesso al pannello TASTI RAPIDI

Accesso al pannello PAGAMENTO DIRETTO



18.1 Personalizza pagine

Dal pannello "Home" (vedere [capitolo 15](#)) premere il tasto ASPETTO:

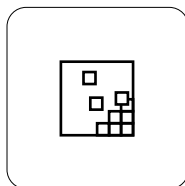

Viene visualizzato il seguente pannello:

< PERSONALIZZA PAGINE

PAGINE

Crea nuova pagine

Ordinamento articoli

PERSONALIZ. A-Z Z-A

ANNULLA CONFERMA

#Pref

Crea nuova pagina preferiti

Organizza gli articoli selezionati in ordine alfabetico

Organizza gli articoli selezionati in ordine persolalizzato



Crea nuova pagina

Permette di creare una pagina e poterla personalizzare inserendo gli articoli preferiti senza visualizzare ogni singola pagina.

Le pagine dei preferiti vengono contrassegnate automaticamente dal simbolo # .

- Premere il tasto NUOVA PAGINA.

Viene visualizzato il seguente messaggio:



- Digitare la denominazione della pagina che si sta creando (es. Bar).
- Digitare il tasto OK per confermare.

Viene visualizzato il seguente pannello:

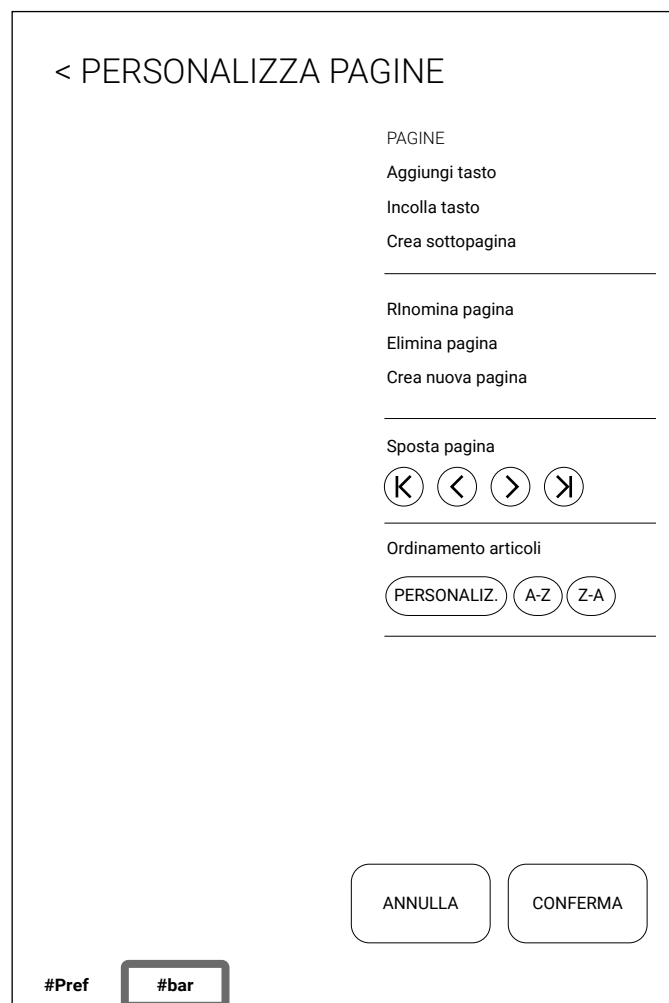

AGGIUNGI TASTO

Permette di personalizzare la pagina selezionata con gli articoli desiderati e dall'elenco visualizzato.

CREA SOTTOPAGINA

Permette di creare una sottopagina (es. Bibite) all'interno della pagina dei preferiti (es. Bar).

RINOMINA PAGINA

Permette di rinominare la pagina selezionata.

ELIMINA PAGINA:

Permette di eliminare la pagina selezionata.

CREA NUOVA PAGINA

Permette di creare una nuova pagina da personalizzare.



SPOSTA PAGINA

Permette di modificare la posizione della pagina selezionata nella barra delle pagine personalizzate.

È possibile inoltre personalizzare il layout della pagina selezionata (es. #Bar) modificando l'aspetto degli articoli e la loro posizione:

- Nella pagina personalizzata, premere sull'articolo da modificare (es. Articolo 2).

Viene visualizzato la seguente pannello.

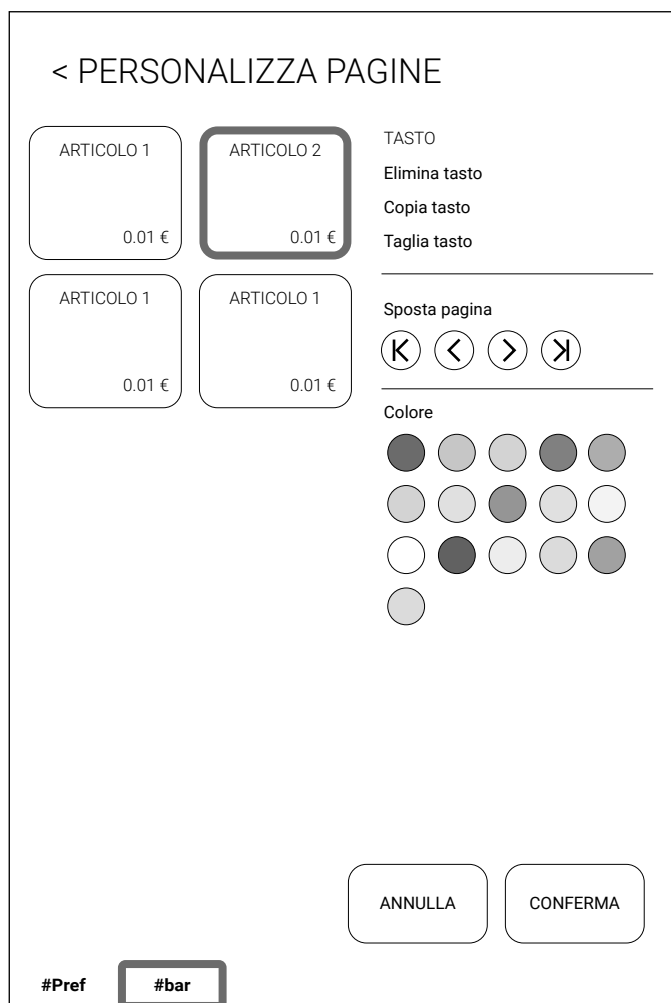

ELIMINA TASTO

Permette di eliminare il tasto desiderato dalla pagina selezionata.

COPIA TASTO

Permette di copiare il tasto desiderato in un'altra pagina tra le preferite.

TAGLIA TASTO

Permette di eliminare il tasto desiderato dalla pagina selezionata e incollarlo in un'altra pagina tra le preferite.

SPOSTA TASTO

Permette di modificare la posizione del tasto selezionato nella pagina.



18.2 Tasti rapidi

È possibile personalizzare le funzioni dei quattro tasti (di default: cliente, PLU generico, Sconto in valore, sconto in percentuale) del tastierino numerico in base alle proprie esigenze.

Di seguito viene modificata la programmazione di un tasto FUNZIONI (es. cliente) con il tasto PARCHEGGIA CONTO.

- Prima di iniziare una transazione di vendita, tenere premuto il tasto che si desidera modificare per 2 secondi (es. cliente).

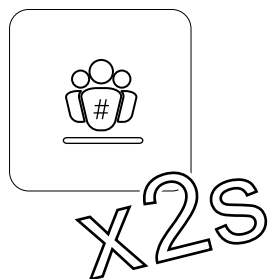

Viene visualizzato il seguente pannello:

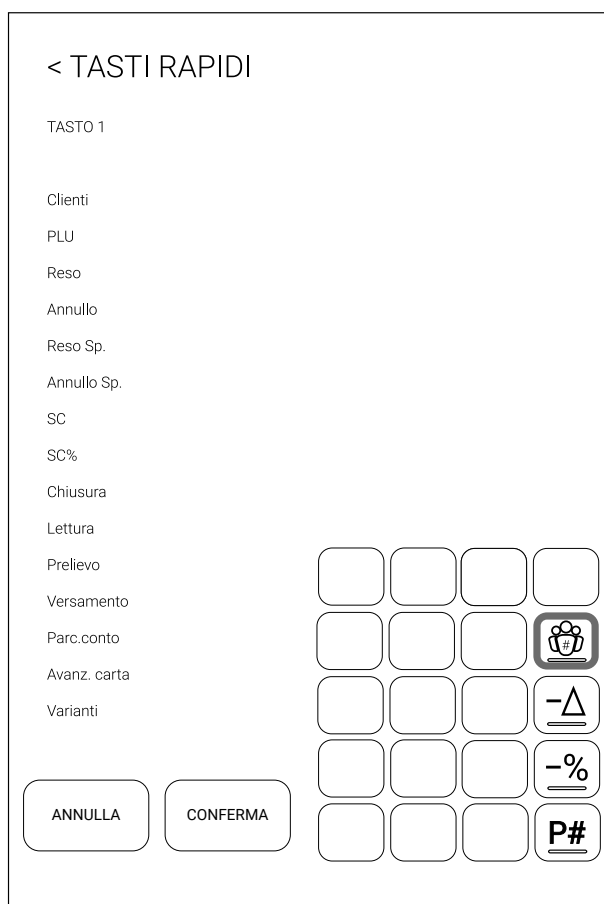

- Scegliere tra le funzioni proposte al lato dei quattro tasti modificabili (es. Parcheggio conto).

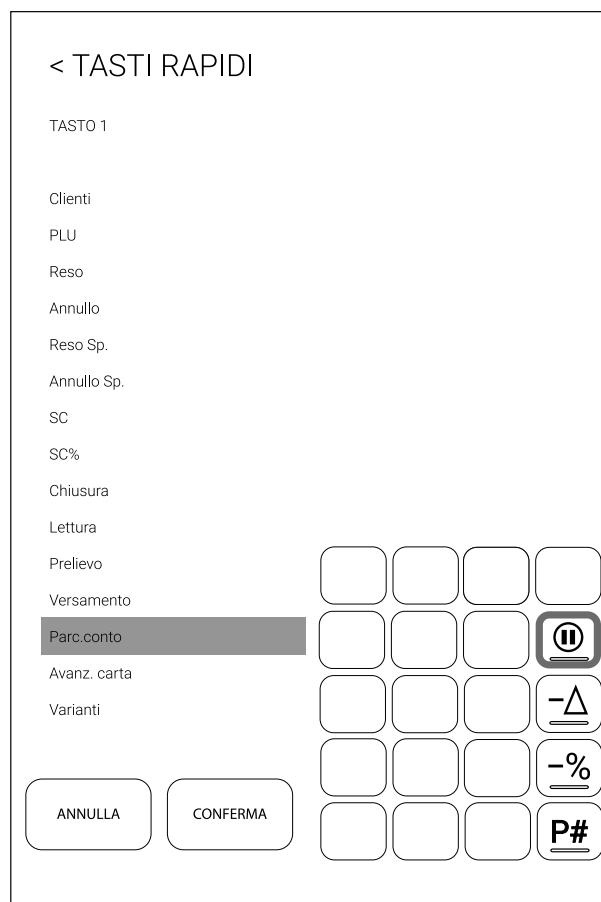

Il tasto varia il layout e la funzione.

- Premere il tasto CONFERMA per salvare e uscire.

Nel pannello "Cassa" il tastierino numerico viene visualizzato nel seguente modo:

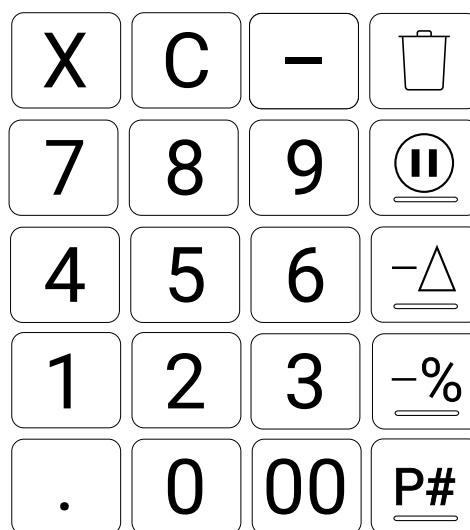

18.3 Pagamento diretto

Il tasto posizionato a lato del tasto CONTANTE può essere configurato in base alle vostre necessità per funzionare come calcolatore del subtotalo oppure come terminatore rapido della transazione mediante pagamento a credito, con bancomat o con carta di credito.

Come preimpostazione di fabbrica il tasto è programmato con la funzione "Subtotale".

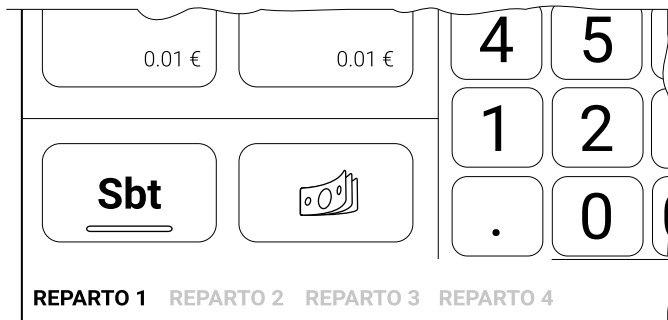

Per configurare una funzione differente procedere come segue

- Prima di iniziare una transazione di vendita, tenere premuto il tasto SUBTOTALE.



Viene visualizzato il seguente pannello:

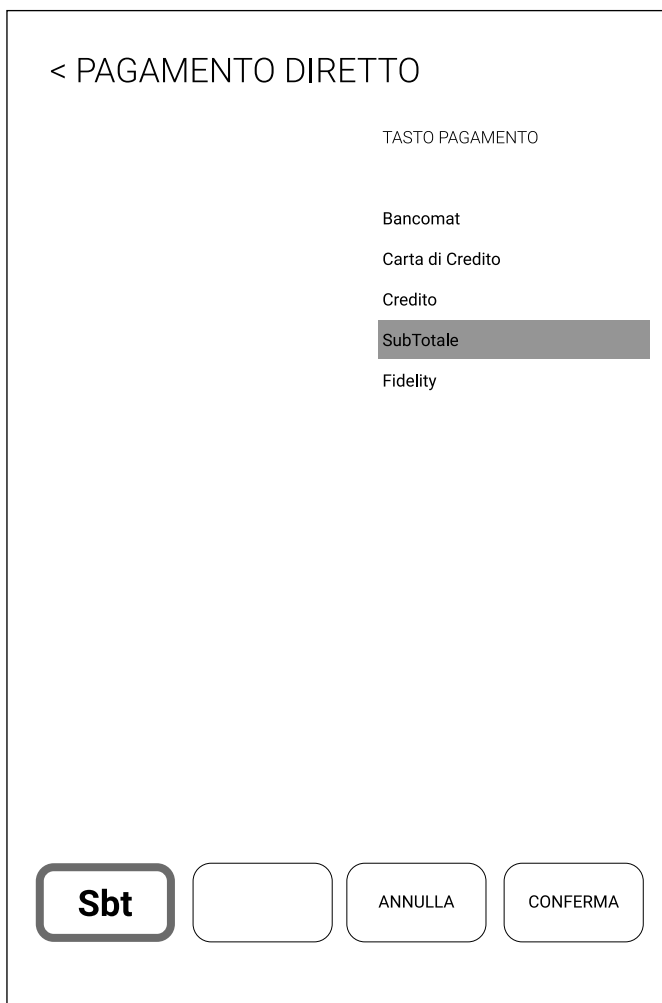

- Selezionare la funzione desiderata premendo una delle icone presenti sul pannello. (es. Carta di credito).
- Premere il tasto CONFERMA per confermare e ritornare al pannello "Cassa".

Nel pannello "Cassa" il tasto è ora riconfigurato per eseguire il pagamento veloce mediante carta di credito.

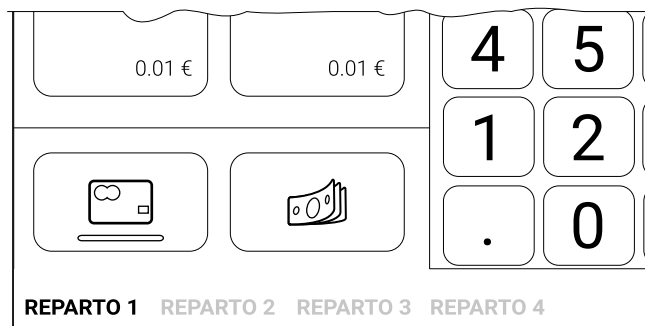

19 IMPOSTAZIONI

Si può accedere al pannello “Impostazioni” sia dal pannello “Cassa” selezionando il tasto STRUMENTI (vedere [paragrafo 5.1](#)) sia dal pannello “Home” (vedere [capitolo 15](#)).

Per accedere alle IMPOSTAZIONI premere il tasto:

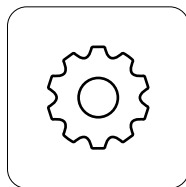

19.1 Opzioni programma

In questa sezione sono disponibili le impostazioni delle opzioni generali di funzionamento.

ALTRE OPZIONI	
Modalità risparmio energetico	(Solo per dispositivi a batteria) permette di scegliere la modalità di risparmio energetico.
Aggiorna software	Ogni volta che viene resa disponibile una versione aggiornata del software, permette di aggiornare il software da remoto attraverso il server.
Console barcode	Permette di verificare la programmazione dei codici a barre tramite il lettore barcode.
Barcode dinamici	Permette di abilitare/disabilitare la vendita mediante scansione di QRCode e di mappare la struttura del QRCode stesso (vedere paragrafo 19.13).
Password programma	Permette di impostare una password per accedere al pannello “Impostazioni”.
Visualizza giacenza	Permette di abilitare/disabilitare la visualizzazione della giacenza sul tasto dell'articolo (vedere paragrafo 13.2).
Virgola automatica	Permette di abilitare/disabilitare la virgola decimale.
Avviso sottoscorta	Permette di abilitare/disabilitare la visualizzazione di un messaggio al superamento della soglia minima di giacenza programmata sul PLU (vedere paragrafo 13.2).
Forzatura in mancanza di giacenza	Permette di abilitare/disabilitare la vendita di un PLU che ha raggiunto a soglia minima di giacenza impostata (vedere paragrafo 13.3).
Visualizza solo pagine personalizzate	Permette di abilitare/disabilitare la visualizzazione, nella barra dei reparti, solo le pagine personalizzate.



Visualizza importo totale righe	Permette di abilitare/disabilitare, a fronte di una moltiplicazione per PLU (es. 5 x 1.00 caffè), la visualizzazione sullo scontrino virtuale dell'importo moltiplicato (es. 5 caffè 5.00) o la visualizzazione della singola transazione (es. 5 caffè 1.00).
Reimposta automatico listino	Permette di abilitare/disabilitare il passaggio automatico al Listino 1 dopo la vendita di un articolo effettuata utilizzando un listino diverso.
Resetta il timer del tavolo ad ogni VAI	Permette di azzerare il tempo del tavolo tutte le volte che si inserisce la linea segue.
Resetta il contatore comande all'azzeramento	Permette di azzerare il contatore delle comande ad ogni chiusura fiscale.
Torna alla prima pagina di reparto	Permette di tornare alla prima pagina di reparto dopo aver stampato lo scontrino.
Abilita obbligo doc. non riscosso intestato	Permette di abilitare/disabilitare il pagamento a credito in caso di mancata selezione del cliente in fase di pagamento..
Inserire il simbolo della valuta	<RISERVATO>
Inserire descrizione valuta (es. EUR)	<RISERVATO>
Nome postazione	Permette di impostare il nome del punto cassa.
Mostra avviso licenza in scadenza	Permette di visualizzare un avviso dopo l'azzeramento giornaliero se manca meno di un mese alla scadenza della licenza.
OPZIONI LAYOUT CASSA	
Modalità mancino	Permette di abilitare/disabilitare la visualizzazione dello scontrino virtuale e del tastierino numerico nella parte sinistra dello schermo.
OPZIONI PAGAMENTO ALLA ROMANA	
Descrizione per chiusura alla romana	Permette di impostare la descrizione che viene stampata sugli scontrini dopo aver effettuato il pagamento con divisione alla romana.
IVA pagamento alla romana	Permette di impostare l'aliquota IVA per il pagamento con divisione alla romana.
Stampa resoconto pagamento romana	Permette di stampare il resoconto del tavolo al primo pagamento alla romana.



DESCRIZIONI

Descrizione per compensazione ticket	Permette di impostare la descrizione che viene stampata sul documento gestionale per il pareggiatore ticket (default = varie).
Descrizione per pagamenti contante	Permette di impostare la descrizione che viene stampata sul documento gestionale per il pagamento effettuato con i contanti (default = Contanti).
Descrizione per pagamenti credito	Permette di impostare la descrizione che viene stampata sul documento gestionale per il pagamento a credito (default = Credito).
Descrizione per pagamenti carta di credito	Permette di impostare la descrizione che viene stampata sul documento gestionale per il pagamento effettuato con carte di credito (default = Carta di credito).
Descrizione per pagamenti carta di debito	Permette di impostare la descrizione che viene stampata sul documento gestionale per il pagamento effettuato con carte di debito (default = Bancomat).
Descrizione per pagamenti CustomPay Il parametro è programmabile solo se "CustomPay" è abilitato.	Permette di impostare la descrizione che viene stampata sul documento gestionale per il pagamento effettuato con piattaforma CustomPay (vedere Vedere pagina 223).
Descrizione per pagamenti bonifico	Permette di impostare la descrizione che viene stampata sul documento gestionale per il pagamento effettuato con bonifico (default = Bonifico).
Descrizione per pagamenti Fidelity	Permette di impostare la descrizione che viene stampata sul documento gestionale per il pagamento effettuato con Fidelity card (default = Fidelity).
Descrizione per pagamenti sconto a pagare	Permette di impostare la descrizione che viene stampata sul documento gestionale per il pagamento effettuato con sconto a pagare (default = Sconto a pagare).

SUONI E NOTIFICHE

Abilita suono	Permette di abilitare/disabilitare il suono dei tasti (solo per Fusion).
----------------------	--

FUNZIONE 1

Descrizione	Permette di impostare la descrizione del tasto FUNZIONE 1.
--------------------	--



Funzione	Permette di selezionare il tipo modificatore da abbinare al tasto FUNZIONE 1 tra Maggiorazione percentuale, sconto percentuale, maggiorazione in valore e sconto in valore (vedere paragrafo 5.1).
-----------------	---

Valore	Permette di inserire il valore del modificatore abbinato al tasto FUNZIONE 1. (vedere paragrafo 5.1).
---------------	--

FUNZIONE 2

Descrizione	Permette di impostare la descrizione del tasto FUNZIONE 2.
--------------------	--

Funzione	Permette di selezionare il tipo modificatore da abbinare al tasto FUNZIONE 2 tra Maggiorazione percentuale, sconto percentuale, maggiorazione in valore e sconto in valore (vedere paragrafo 5.1).
-----------------	---

Valore	Permette di inserire il valore del modificatore abbinato al tasto FUNZIONE 2. (vedere paragrafo 5.1).
---------------	--



19.2 Gestione stampa documenti

In questa sezione sono disponibili le impostazioni delle opzioni di stampa dei documenti.

CONFIGURAZIONE DOCUMENTI	
Ricevuta pagamento su	Permette di selezionare la stampante su cui verrà stampata la ricevuta di pagamento.
Scontrino su non fiscale	<RISERVATO>
Scorpora IVA su scontrino Il parametro è programmabile solo se “Scontrino su non fiscale” è abilitato.	<RISERVATO>
Fattura su non fiscale	Permette di abilitare/disabilitare la stampa della fattura su stampante non fiscale.
Fattura buoni pasto su non fiscale	Permette di abilitare/disabilitare la stampa della fattura relativa ai buoni pasto su stampante non fiscale.
Documenti gestionali su non fiscale	Permette di abilitare/disabilitare la stampa dei documenti gestionali su stampante non fiscale.
Stampa ricevuta su prelievo	Permette di abilitare/disabilitare la stampa della ricevuta quando si effettua un prelievo cassa (vedere paragrafo 14.1).
Non stampare le voci a zero	Permette di abilitare/disabilitare la stampa degli articoli a prezzo zero.
Stampa numero pezzi	Permette di abilitare/disabilitare la stampa del numero totale dei pezzi venduti.
Non contare voci a zero Il parametro è programmabile solo se “Stampa numeri pezzi” è abilitato.	Permette di abilitare/disabilitare il conteggio del numero dei pezzi a prezzo zero.
Stampa buono sconto	Permette di abilitare/disabilitare la stampa dei buoni sconti
Stampa numero coperti	Permette di abilitare/disabilitare la stampa del numero dei coperti.
Stampa con raggruppamento vendite	Permette di abilitare/disabilitare la stampa per raggruppamento vendite.



CONFIGURAZIONE STAMPA INTESTAZIONE

Stampa intestazione su gestionali	Permette di abilitare/disabilitare la stampa dell'intestazione sui documenti gestionali.
Stampa intestazione sulla fattura	Permette di abilitare/disabilitare la stampa dell'intestazione sulle fatture.
Intestazione documenti	Permette di impostare l'intestazione dei documenti.

REPORT CHIUSURE

Giacenza di cassa	Permette di abilitare/disabilitare la stampa della giacenza di cassa.
Venduto totale documenti	Permette di abilitare/disabilitare la stampa del venduto totale documenti quando si preme il tasto CHIUSURA o LETTURA.
Venduto per articolo	Permette di abilitare/disabilitare la stampa del venduto per articolo quando si preme il tasto CHIUSURA o LETTURA.
Venduto per operatore	Permette di abilitare/disabilitare la stampa del venduto per operatore quando si preme il tasto CHIUSURA o LETTURA.
Venduto per cliente	Permette di abilitare/disabilitare la stampa del venduto per cliente quando si preme il tasto CHIUSURA o LETTURA.
Venduto per cassiere	Permette di abilitare/disabilitare la stampa del venduto per cassiere quando si preme il tasto CHIUSURA o LETTURA.
Statistiche per reparto	Permette di abilitare/disabilitare la stampa delle statistiche per reparto quando si preme il tasto CHIUSURA o LETTURA.
Raggruppamento statistiche per reparto	Permette di abilitare/disabilitare la stampa del raggruppamento statistiche per reparto quando si preme il tasto CHIUSURA o LETTURA. Nessuno Operatore Tavolo Gruppo Reparto
Venduto da riscuotere	Permette di abilitare/disabilitare la stampa dei conti sospesi quando si preme il tasto CHIUSURA o LETTURA.
Venduto riscosso	Permette di abilitare/disabilitare la stampa dei conti riscossi quando si preme il tasto CHIUSURA o LETTURA.
Sconti	Permette di abilitare/disabilitare la stampa delle statistiche degli sconti quando si preme il tasto CHIUSURA o LETTURA.



Maggiorazioni	Permette di abilitare/disabilitare la stampa delle statistiche delle maggiorazioni quando si preme il tasto CHIUSURA o LETTURA.
IVA	Permette di abilitare/disabilitare la stampa delle statistiche delle IVA quando si preme il tasto CHIUSURA.
Ordini Monopoli (Solo per licenza Monopoli, vedere capitolo 25)	Permette di abilitare/disabilitare la stampa delle statistiche dei prodotti Monopoli quando si preme il tasto CHIUSURA o LETTURA.
Reso per articolo	Permette di abilitare/disabilitare la stampa delle statistiche degli articoli resi quando si preme il tasto CHIUSURA o LETTURA.
Storico Accettatore CHS (Solo per licenza Accettatore CHS, vedere capitolo 26)	Abilita/disabilita la stampa delle statistiche del dispositivo Accettatore CHS quando si preme il tasto CHIUSURA o LETTURA..



19.3 Numerazione documenti

In questa sezione sono disponibili le impostazioni per la gestione della numerazione dei documenti.

GESTIONE PROGRESSIVI

Progressivo comande	Permette di impostare il numero di partenza per il progressivo delle comande.
Progressivo scontrino	Permette di impostare il numero progressivo di partenza degli scontrini non fiscali su stampante non fiscale.
Progressivo fattura	Permette di impostare il numero di partenza per il progressivo degli scontrini delle fatture.
Sezionale fattura	Permette di aggiungere una descrizione fissa identificativa del punto cassa relativo alla numerazione delle fatture (vedere paragrafo 4.1).



19.4 Gestione operatori

In questa sezione sono disponibili le impostazioni per la gestione degli operatori.

CONFIGURAZIONE

Richiedi operatore

Permette di abilitare/disabilitare la richiesta di inserimento dell'operatore all'avvio dell'applicazione.

Chiedi ad apertura conto

Il parametro è programmabile solo se "Richiedi operatore" è abilitato.

Permette di abilitare/disabilitare l'inserimento dell'operatore all'apertura di un nuovo conto.

Richiedi password

Il parametro è programmabile solo se "Richiedi operatore" è abilitato.

Permette di abilitare/disabilitare l'inserimento della password che identifica l'operatore.

Blocca conto con operatore che apre tavolo

Il parametro è programmabile solo se "Richiedi operatore" è abilitato.

Permette di abilitare/disabilitare il blocco dell'apertura del tavolo ad un operatore diverso da quello che lo ha aperto la prima volta.



19.5 Gestione stampante fiscale

In questa sezione sono disponibili le impostazioni per la gestione del punto cassa come stampante fiscale.

DOCUMENTI FISCALI

Registratore fiscale

Permette di abilitare/disabilitare la stampa dei documenti prodotti da "KeepUp Smart" su una stampante fiscale. Vedere parametro "IP stampante ECR" e "Porta stampante".

Registrazione fiscale KeepUp Order

Permette di abilitare/disabilitare la stampa dei documenti prodotti da "KeepUp Order" su una stampante fiscale. Vedere parametro "IP stampante "ECR KeepUp Order" e "Porta stampante "ECR KeepUp Order".

CONFIGURA

IP stampante ECR

Permette di impostare l'indirizzo IP della stampante su cui stampare i documenti prodotti da "KeepUp Smart". Se "KeepUp Smart" è installato su PC POS dotato di stampante integrata l'indirizzo è assegnato dal sistema e non può essere modificato.

Porta stampante

Porta di comunicazione del protocollo.

Permette di impostare la porta di comunicazione della stampante su cui stampare i documenti prodotti da "KeepUp Smart". Se "Keep UpSmart" è installato su PC POS dotato di stampante integrata la porta è assegnata dal sistema e non può essere modificata.

Scontrino dematerializzato

Abilita la possibilità di generare e inviare via email uno scontrino dematerializzato alla chiusura del conto.

Permette di generare uno scontrino dematerializzato e inviarlo via email alla chiusura del conto.

Stampa logo in fattura

Il parametro è programmabile solo se "Registratore fiscale" è abilitato.

Permette di abilitare/disabilitare la stampa del logo sulla fattura.

Messaggio di default del display

Permette di impostare il messaggio che verrà visualizzato sul display.

Imposta messaggio fine scontrino

Il parametro è programmabile solo se "Registratore fiscale" è abilitato.

Permette di impostare il messaggio che sarà stampato alla fine dello scontrino.

Stampa il logo a fine scontrino

Stampa il logo memorizzato nella stampante fiscale

Permette di abilitare la stampa del logo, memorizzato fiscale, sul documento gestionale.

Configura numero colonne

Utilizza un numero di colonne ridotto nella stampa dei documenti.

Permette di ridurre il numero di colonne nella stampa dei documenti.



Numero di colonne Il parametro è programmabile solo se "Registratore fiscale" è abilitato.	Permette di scegliere il numero di colonne nella stampa dei documenti
Arrotonda per difetto	Permette di abilitare/disabilitare l'arrotondamento per difetto, ogni volta che viene fatta una vendita con decimali, viene applicato l'arrotondamento della vendita: <ul style="list-style-type: none">• 1, 2, 3, 4 centesimi = 0 centesimi (es. 10.02 = 10.00)• 6, 7, 8, 9 centesimi = 5 centesimi (es. 10.07 = 10.05)
Arrotonda normativo	Permette di abilitare/disabilitare l'arrotondamento normativo, ogni volta che viene fatta una vendita con decimali, viene applicato l'arrotondamento della vendita: <ul style="list-style-type: none">• 1,2 centesimi = 0 centesimi (es. 10.02 = 10.00)• 3,4 centesimi = 5 centesimi (es. 10.04 = 10.05)• 6,7 centesimi = 5 centesimi (es. 10.07 = 10.05)• 8,9 centesimi = 10 centesimi (es. 10.09 = 10.10)
Configurazione risparmio carta	Permette di scegliere la configurazione del riassunto dei pagamenti sulla stampa dello scontrino.
Utilità ECR	Per la descrizione dettagliata di tutte le funzioni fare riferimento al capitolo 20 .
Utility ECR Telematico	Per la descrizione dettagliata di tutte le funzioni si consiglia di consultare il manuale utente cod. 76100000011100. (solo per Fusion).
IP stampante ECR KeepUp Order	Permette di impostare l'indirizzo IP della stampante su cui stampare i documenti prodotti da "KeepUp Order". L'indirizzo preimpostato corrisponde a quello configurato in "IP stampante ECR".
Porta stampante KeepUp Order	Permette di impostare la porta di comunicazione della stampante su cui stampare i documenti prodotti da "KeepUp Order". La porta preimpostata corrisponde a quella configurata in "Porta stampante".
Configura numero colonne	Permette di utilizzare un numero ridotto di colonne nella stampa dei documenti prodotti da "KeepUp Order".
Numero colonne	Permette di scegliere il numero di colonne nella stampa dei documenti prodotti da "KeepUp Order"..
Utilità ECR KeepUp Order	Per la descrizione dettagliata di tutte le funzioni sulla stampante a cui è associato il palmare "KeepUp Order" , fare riferimento al capitolo 20 .



19.6 Gestione stampanti comande

In questa sezione sono disponibili le impostazioni per la gestione delle stampanti utilizzate per la stampa delle comande.

STAMPA COMANDE

Gestione comande (stampante 1---6)

Nome stampante	Permette di impostare il nome associato alla stampante (dato obbligatorio).
Ethernet / Wi- Fi	Permette di abilitare/disabilitare la connessione via Ethernet/Wi-Fi.
Seriale	Permette di abilitare/disabilitare la connessione via seriale.
USB	Permette di abilitare/disabilitare la connessione via USB.
Usa stampante fiscale	Permette di abilitare/disabilitare l'utilizzo della stampante fiscale anche come stampante comande. Questa funzione non è attiva nella licenza "Base" e "Monopoli".
Stampa riepilogo comanda asporto	Permette di abilitare/disabilitare la stampa delle statistiche non fiscali, si può abilitare solo su una stampante.
Stampante conti	Permette di abilitare/disabilitare la stampa di documenti non fiscali, si può abilitare solo su una stampante.
Taglia su segue (Questa funzione non è attiva nella licenza "Base" e "Monopoli").	Permette di abilitare/disabilitare il taglio della comanda su la linea segue.
Messaggio su comanda	Permette di impostare un messaggio che viene stampato sulla comanda.
Numero copie comanda	Permette di impostare il numero di copie da stampare per ogni comanda.
Info stampante	Permette di visualizzare le informazioni relative alla stampante non fiscale selezionata.

Gestione monitor comande (monitor comande 1---6)

(Solo per licenza "KeepUp Monitor", vedere [capitolo 27](#))

IP monitor	Permette di impostare l'indirizzo IP del monitor associato
Nome monitor	Permette di impostare il nome da associare al monitor (dato obbligatorio).
Numero comande aggregate	Permette di impostare il numero di comande aggregate al monitor.
Stampante	Permette di impostare la stampante da aggregare al monitor.
Tempo limite comande	Permette di impostare il tempo di visualizzazione delle comande sul monitor.



Visualizza comande	Permette di abilitare/disabilitare la visualizzazione delle singole comande per ogni tavolo sul monitor.
Modalità tastiera	Permette di abilitare/disabilitare l'utilizzo della tastiera USB per agire sul monitor.
Notifica su KeepUp Order	Permette di abilitare/disabilitare la possibilità di inviare messaggi sul dispositivo "KeepUp Order".
Svuota tavoli	Permette di cancellare le comande su ogni tavolo visualizzato sul monitor.
Test connessione	Permette di effettuare il test di connessione con il monitor.

CONFIGURAZIONE

Stampa un livello alla volta	Permette di abilitare/disabilitare la stampa di un solo livello di portate "Segue" per ogni comanda (vedere paragrafo 12.2).
Stampa sollecita soltanto	Permette di abilitare/disabilitare la stampa delle portate quando viene eseguito l'avanzamento del "Segue".
Comanda diretta	Permette di abilitare/disabilitare la stampa della comanda in seguito all'emissione di un documento commerciale.
Comanda diretta da KeepUp Order	Permette di abilitare/disabilitare la stampa delle comande dirette per gli scontrini generati tramite un Ordine Diretto da applicazione "KeepUp Order".
Intestazione comande	Permette di abilitare/disabilitare l'intestazione sulle comande.
Mostra solo un messaggio di errore	Permette di visualizzare un messaggio d'errore, nel caso di problemi nella stampa della comanda, solo una volta per ogni comanda.
Stampa riepilogo comanda	Permette di abilitare/disabilitare la ristampa del riepilogo delle comande.
Scegli stampante Il parametro è programmabile solo se "Stampa riepilogo comanda" è abilitato.	Permette di abilitare/disabilitare la scelta della stampante per il riepilogo delle comande.
Stampa riepilogo storni	Permette di abilitare/disabilitare la stampa del riepilogo degli storni.
Scegli stampante Il parametro è programmabile solo se "Stampa riepilogo" è abilitato.	Permette di abilitare/disabilitare la scelta della stampante per il riepilogo degli storni.
Layout istruzioni cucina	Permette di cambiare il layout della comanda. Questa funzione non è attiva nella licenza "Base" e "Monopoli".



19.7 Opzioni tavoli

In questa sezione sono disponibili le impostazioni per la gestione dei tavoli.

GESTIONE TAVOLI

Obbligo coperto all'apertura tavolo	Permette di abilitare/disabilitare l'inserimento obbligatorio dei numeri di coperti all'apertura di un tavolo.
Chiedi nome apertura tavolo	Permette di abilitare/disabilitare la richiesta di un nome per il tavolo al momento della sua apertura.
Invia segnalazione "Sposta tavoli"	Permette di abilitare/disabilitare la stampa dello spostamento tra i tavoli.
Ristampa comande su nuovo tavolo	Permette di abilitare/disabilitare la stampa dell'intera comanda del tavolo spostato.



19.8 Programmazione happy hour

L'applicazione permette di impostare un intervallo di tempo nel corso di una giornata dedicato ad un evento "Happy Hour". In questa sezione sono disponibili le impostazioni per la configurazione del listino happy hour.

CONFIGURA

Gestione listino automatico happy hour	Permette di abilitare/disabilitare la funzione happy hour.
Listino happy hour Il parametro è programmabile solo se "Gestione listino automatico happy hour" è abilitato.	Permette d'impostare il LISTINO da utilizzare nel corso dell'evento happy hour 1 2 3 4 5
Ora inizio happy hour Il parametro è programmabile solo se "Gestione listino automatico happy hour" è abilitato.	Permette di abilitare/disabilitare l'ora della giornata in cui ha inizio l'evento happy hour.
Ora fine happy hour Il parametro è programmabile solo se "Gestione listino automatico happy hour" è abilitato.	Permette di abilitare/disabilitare l'ora della giornata in cui termina l'evento happy hour.
Ora inizio happy hour fascia 2 Il parametro è programmabile solo se "Gestione listino automatico happy hour" è abilitato.	Permette di abilitare/disabilitare l'ora della giornata in cui ha inizio l'evento happy hour fascia 2.
Ora fine happy hour fascia 2 Il parametro è programmabile solo se "Gestione listino automatico happy hour" è abilitato.	Permette di abilitare/disabilitare l'ora della giornata in cui termina l'evento happy hour fascia 2.



19.9 Avanzate

**QUESTO PANNELLO È PROTETTO DA PASSWORD
IL PANNELLO È AD USO ESCLUSIVO DEL TECNICO AUTORIZZATO.**

In questa sezione sono disponibili le impostazioni per un utilizzo avanzato riservato ai tecnici autorizzati.



19.10 Attivazione prodotto

Questa impostazione permette di accedere al pannello ATTIVAZIONE PRODOTTO in cui è possibile procedere con la prima attivazione della licenza "Base" di "KeepUp Smart" o con le successive installazioni dei moduli aggiuntivi. Per l'attivazione della licenza contattare il vostro rivenditore.



19.11 Configurazione guidata

È possibile personalizzare in modo semplice e rapido gli archivi dell'applicazione grazie alla configurazione guidata. Seguire le indicazioni visualizzate sullo schermo per procedere.



19.12 Servizi

In questa sezione è possibile accedere alle impostazioni dei servizi opzionali.

SERVIZI	
Impostazioni Monopoli	Vedere pagina 210
Impostazioni Accettatore CHS	Vedere pagina 212
Impostazioni Backoffice	Vedere pagina 215
Impostazioni FTP	<RISERVATO>
Impostazioni Wineemotion	<RISERVATO>
Notifiche email	Vedere pagina 217
Impostazioni Delivera/Asporto	Vedere pagina 218
Impostazioni Lotteria	Vedere pagina 220
Scambio importo	Vedere pagina 223
Fidelity	Vedere pagina 226



Ricevuta di	Permette di impostare il luogo della ricevitoria.
Telefono	Permette di impostare il numero di telefono della ricevitoria.
Aggio	Permette di impostare lo sconto percentuale associato dei monopoli al ricevitore.
URL server	<RISERVATO>
Email U88	Permette di impostare l'indirizzo Email del destinatario.
Timeout connessione	<RISERVATO>
Stampa Monopoli	Permette la stampa dei prodotti Monopoli su scontrini non fiscali, su scontrino fiscale o di disabilitare la stampa.
Permetti vendita da tastiera	Permette di abilitare/disabilitare la possibilità di creare una pagina riservata alla vendita prodotti Monopoli.
Dimensione tasti	Permette di impostare il layout del tasto dei prodotti Monopoli : tre tasti per riga, due tasti per riga o u tasto per riga (vedere paragrafo 6.1).



Impostazioni Accettatore CHS

In questa sezione sono disponibili le impostazioni per la gestione del dispositivo Accettatore CHS.

< IMPOSTAZIONI ACCETTATORE CHS

Indirizzo IP _____

Porta di comunicazione _____ 8001

Tempo di connessione attiva (s) _____ -1

Abilita dispositivo

Modello cassetto

Abilita messaggio livelli

**INIZIALIZZA
COMUNICAZIONE.**

Instaura la comunicazione con
il dispositivo Accettatore CHS

**INTERROMPI
COMUNICAZIONE**

Chiusi la comunicazione con
il dispositivo Accettatore CHS

ESCI SALVA E CHIUDI

Indirizzo IP

Permette di impostare l'indirizzo IP del dispositivo Accettatore CHS.

Porta di comunicazione

Permette di visualizzare la porta di comunicazione con il dispositivo Accettatore CHS.

Tempo di connessione attiva

Permette di impostare il tempo di connessione attiva con il dispositivo Accettatore CHS.



Abilita dispositivo	Permette di attivare/disattivare il collegamento con il dispositivo Accettore CHS.
Modello cassetto	Permette di scegliere il modello del dispositivo Accettore CHS: CHS, CHS 200 CUSTOM, CASHMATIC, CASHLOGYY, VNE, HYPERCASH.
Abilita messaggi livelli	Permette di visualizzare il messaggio di avviso dei minimi o massimi livelli raggiunti dai vari conii nel dispositivo Accettore CHS.
Inizializza comunicazione	Permette di avviare la comunicazione con il dispositivo Accettore CHS.
Interrompi comunicazione	Permette di interrompere la comunicazione con il dispositivo Accettore CHS.

Dopo la connessione con il dispositivo Accettore CHS è possibile impostare i diversi tipi di tagli delle valute.



IMPOSTAZIONI ACCETTATORE CHS

0.05

0.10

0.20

0.50

1.00

2.00

5.00

10.00

20.00

50.00

100.00

200.00

500.00

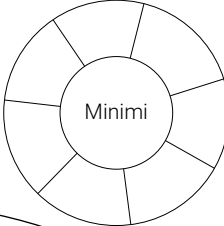

Minimi

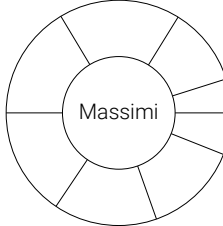

Massimi

0.05

0.10

0.20

0.50

1.00

2.00

5.00

10.00

20.00

50.00

100.00

200.00

500.00

Tagli	Min (n°)	Max (n°)	Min (€)	Max (€)	Accettato
0.05	1	50	0.05	2.50	<input type="checkbox"/> ON
0.10	1	50	0.10	50.00	<input type="checkbox"/> ON
0.20	1	50	0.20	10.00	<input type="checkbox"/> ON
0.50	1	50	0.50	25.00	<input type="checkbox"/> ON
1.00	1	50	1.00	50.00	<input type="checkbox"/> ON
2.00	1	50	2.00	100.00	<input type="checkbox"/> ON
5.00	1	50	5.00	250.00	<input type="checkbox"/> ON
10.00	1	50	10.00	600.00	<input type="checkbox"/> ON
20.00	1	50	20.00	1000.00	<input type="checkbox"/> ON
50.00	1	50	50.00	2500.00	<input type="checkbox"/> ON
100.00	1	50	100.00	5000.00	<input type="checkbox"/> ON
200.00	0	5	0,00	1000.00	<input type="checkbox"/> OFF
500.00	0	5	0,00	2500.00	<input type="checkbox"/> OFF

**INIZIALIZZA
COMUNICAZIONE**

Instaura la comunicazione con
il dispositivo Accettatore CHS

ESCI

**INTERROMPI
COMUNICAZIONE**

Chiudi la comunicazione con
il dispositivo Accettatore CHS

SALVA E CHIUDI

Numero massimo accettato

Numero minimo accettato

Tipo di taglio valuta

Tipo di taglio valuta accettato/non accettato



Impostazioni Backoffice

In questa sezione sono disponibili le impostazioni per la gestione del servizio Backoffice.

<IMPOSTAZIONI BACKOFFICE

Tipi MyCustom v

Utente macchina

Password

URL server

Abilita salvataggio in cloud

Abilita trasmissione dati

Abilita trasmissione scontrini

Fidelity codice cassa

Documenti in attesa di trasmissione

Fatture rimanenti

Lettura QrCode attraverso lesApp

Istituto bancario

IBAN

BIC

AGGIORNA

Aggiorna il contatore dei documenti in coda

CANCELLA CODA

Elimina i documenti in attesa di trasmissione

CONTROLLA CONNESSIONE

Esegue il controllo della connessione ai servizi MyCustom

ESCISALVA E CHIUDI

Tipi

Permette di scegliere nel menù a tendina le impostazioni del Backoffice: Disabilitato, MyCustom, Inventa

Utente macchina

Permette di inserire l'username delle credenziali di collegamento a MyCustom/Inventa.

Password

Permette di inserire la password delle credenziali di collegamento a MyCustom/Inventa.



URL server	<RISERVATO>
Abilita salvataggio in cloud	Permette di abilitare/disabilitare il salvataggio in cloud (solo per MyCustom).
Abilita trasmissione dati	Permette di abilitare/disabilitare la trasmissione dei dati al server (MyCustom/Inventa).
Abilita trasmissione scontrini	Permette di abilitare/disabilitare la trasmissione dei documenti al portale MyCustom. Il tasto viene visualizzato solo se la voce "abilita trasmissione dati" è abilitata
Fidelity codice cassa	Permette di inserire il codice della Fidelity (solo per MyCustom).
Documenti in attesa di trasmissione	Permette di visualizzare il contatore dei documenti in sospeso, in attesa di essere trasmessi (MyCustom/Inventa).
Abilita stampa report aggiornamento	Permette di stampare report per gli aggiornamenti (solo per Inventa).
Fatture rimanenti	Permette di visualizzare il contatore delle fatture da poter inviare (solo per MyCustom).
Lettura QRCode attraverso lesApp	Permette di abilitare/disabilitare la possibilità di leggere il QR-Code attraverso l'applicazione lesApp (solo per MyCustom).
Istituto bancario	Permette di inserire il denominativo dell'istituto bancario (solo per MyCustom).
IBAN	Permette di inserire il codice IBAN dell'istituto bancario (solo per MyCustom).
BIC	Permette di inserire il codice BIC dell'istituto bancario (solo per MyCustom).
Aggiorna	Aggiorna il contatore dei documenti in coda, visualizzati nella riga "documenti in attesa di trasmissione" (MyCustom/Inventa).
Cancella coda	Permette di eliminare i documenti in attesa di trasmissione (MyCustom/Inventa).
Controlla connessione	Permette di verificare la corretta connessione con il server (MyCustom/Inventa).



Notifiche Email

< NOTIFICHE EMAIL	
Account Email	_____
Password account	_____
Server imap	_____
Sincronizza ogni (min)	_____

ESCI SALVA E CHIUDI

Account Email

Permette di inserire l'indirizzo della posta elettronica.

Password account

Permette di inserire la password della posta elettronica.

Server imap

Permette di inserire i parametri del server imap.

Sincronizza ogni (min)

Permette di inserire il tempo di sincronizzazione con il server.



Impostazioni Delivera/Asporto

< IMPOSTAZIONI DELIVERA/ASPORTO

Ambiente _____

appDescriptorSlug _____

appDescriptorSalt _____

Fascia oraria 1 _____ 10:00 _____ 15:00

Fascia oraria 2 _____ 18:00 _____ 23:00

Slot fasce orarie in minuti _____

Tempo controllo ordine (minuti) _____

Stampa gli ordini alla ricezione

Stampa riepilogo automatico

Abilita servizio

GESTIONE ASPORTO

Abilita maggiorazione per spedizione

Descrizione stampa spedizione _____

Prezzo spedizione _____

Utilizza una stampante comande per tutti gli ordini di asporto

Stampante comande

ESCI SALVA E CHIUDI

Ambiente

Permette di inserire l'indirizzo del server dell'applicazione KeepUp delivera.

appDescriptorSlug

Permette di inserire l'username (Slug) delle credenziali di collegamento rilasciato dal fornitore del servizio.

appDescriptorSalt

Permette di inserire la password (Salt) delle credenziali di collegamento rilasciato dal fornitore del servizio.

Fascia oraria 1

Permette di inserire la fascia oraria in cui è possibile usufruire del servizio e ricevere gli ordini.



Fascia oraria 2	Permette di inserire la fascia oraria in cui è possibile usufruire del servizio e ricevere gli ordini.
Slot fasce orarie in minuti	Permette di impostare le fasce temporali dell'organizzazione degli ordini.
Tempo controllo ordine (minuti)	Permette d'impostare il tempo di sincronizzazione con il server.
Stampa gli ordini alla ricezione	Permette di abilitare\disabilitare la stampa di uno scontrino degli ordini al momento della ricezione.
Stampa riepilogo automatico	Permette di abilitare\disabilitare la stampa il riepilogo di tutte le comande degli ordini e un aggregato nelle fasce orarie 1 e 2.
Abilita servizio	Permette di abilitare\disabilitare il servizio.
GESTIONE ASPORTO	
Abilita maggiorazione per spedizione	Permette di abilitare\disabilitare il servizio asporto.
Descrizione stampa spedizione	Permette di inserire la descrizione che verrà stampata sul documento commerciale del servizio asporto.
Prezzo spedizione	Permette di inserire l'importo del servizio asporto.
Utilizza una stampante comande per tutti gli ordini d'asporto	Permette di abilitare la stampante per le comande di asporto.
Stampante comande	Permette di selezionare l'identificativo della stampante comande.



Impostazioni Lotteria

IMPOSTAZIONE LOTTERIA	
STATO LOTTERIA <stato>	
<input type="button" value="ABILITA LOTTERIA"/>	
<input type="button" value="DISABILITA LOTTERIA"/>	
LOTTERIA ISTANTANEA ATTIVA	
Stampa QR Code lotteria	<input type="checkbox"/>
<input type="button" value="AGGIORNA I CODICI DELLA LOTTERIA ISTANTANEA"/>	
Data di ultima sincronizzazione <data> <ota>	
REPORT LOTTERIA DIFFERITA	
da/a numero chiusura	_____ 1 _____ 1
da/a numero scontrino	_____ 1 _____ 1
<input type="button" value="REPORT LOTTERIA SOSPESI"/>	
<input type="button" value="REPORT LOTTERIA RIFIUTATI"/>	
<input type="button" value="REPORT LOTTERIA ACCETTATI"/>	
<input type="button" value="STAMPA REPORT GLOBALE"/>	
<input type="button" value="INTERROMPI STAMPA"/>	



RISTAMPA DOCUMENTI LOTTERIA

da/a data <data inizio> <data fine>

da/a numero chiusura _____ 0 _____ 0

da/a numero scontrino _____ 0 _____ 0

STAMPA

INTERROMPI STAMPA

Documenti pendenti: <n.>

UTILITY SYNC

AZZERA CONTATORE

ESCI

Stato lotteria differita attiva	Permette di attivare/ disattivare il servizio di lotteria differita, abilitando o meno la gestione e la trasmissione dei documenti lotteria tramite il canale differito.
Lotteria istantanea attiva	Permette di attivare/disattivare la stampa del QRCode lotteria direttamente sullo scontrino, abilitando o meno la partecipazione immediata alla lotteria.
Aggiorna i codici della lotteria istantanea	Permette di stampare la lista dei codici lotteria istantanea aggiornata.
Report lotteria differita	Permette l'estrazione dei dati archiviati riguardanti i documenti lotteria nella memoria di dettaglio. Filtrando da/a numero di chiusura e da/a numero di scontrino è possibile ottenere un report dei documenti sospesi, rifiutati, accettati o ottenere il report di tutti i documenti lotteria.
Report lotteria sospesi	Permette di stampare i report relativi ai documenti lotteria attualmente sospesi, ovvero non ancora completati o in attesa di esito.
Report lotteria rifiutati	Permette di stampare i report relativi ai documenti lotteria rifiutati, ovvero quelli per cui l'esito della trasmissione non è stato accettato.
Report lotteria accettati	Permette di stampare i report relativi ai documenti lotteria accettati, ossia quelli per cui la trasmissione è stata completata con esito positivo.



Stampa report globale	Permette di stampare tutti i report relativi alla lotteria, includendo documenti sospesi, rifiutati e accettati.
Interrompi stampa	Permette di interrompere la stampa dei report precedentemente avviata, bloccando l'elaborazione in corso.
Ristampa documenti lotteria	Permette di ristampare i documenti relativi alla lotteria scegliendo uno dei seguenti criteri: Per data: seleziona tutti i documenti emessi in un determinato giorno. Per numero di chiusura: ristampa i documenti associati a una specifica chiusura. Per numero di scontrino: recupera e ristampa il singolo documento collegato a uno scontrino specifico.
Documenti pendenti	Permette di visualizzare il numero totale dei documenti ancora in stato pendente, ovvero non completati o non trasmessi.
Utility sync	Riservato
Azzera contatore	Permette di azzerare il contatore dei documenti pendenti.



Scambio importo

< SCAMBIO IMPORTO

Modalità utilizzo POS

Scambio importo su dispositivo POS

IP dispositivo POS _____

Porta dispositivo POS _____

Salvataggio dei Log

Livello dei Log

Modalità utilizzo POS

Permette di scegliere, dal menù a tendina, la modalità d'utilizzo del POS tra: Esterno, CUSTOM PAY PROTOCOLLO 17, CUSTOM PAY APP2APP, OMNI TOUCH e SOFT POS.



POS ESTERNO

Scambio importo su dispositivo POS

Permette di abilitare/disabilitare la funzione "Scambio importo", previo acquisto del servizio.

IP dispositivo POS

Permette di inserire l'indirizzo IP del terminale POS a cui associarsi. Il dispositivo deve essere connesso alla stessa rete del registratore fiscale.

Porta dispositivo POS

Permette di inserire la porta di comunicazione del terminale POS utilizzata per lo scambio dei dati..

Salvataggio dei Log

Permette di abilitare/disabilitare le informazioni della funzione scambio importo sul File di Log. Utile per esaminare eventuali errori sulla funzione.

Livello dei Log

Permette di selezionare il tipo di informazione inviata al File di Log: bassa, media, alta. Si consiglia di selezionare l'informazione "media"

Test di connessione

Permette di effettuare uno "Scambio di importo" di prova. Digitando TEST DI CONNESSIONE viene mostrato un messaggio che avvisa che al terminale POS verrà inviata una richiesta di pagamento da 0.01 euro consigliando di annullare il pagamento direttamente dal terminale POS. Una volta completato il test viene visualizzato, sotto il tasto TEST DI CONNESSIONE, l'esito del test e il numero identificativo del terminale POS.

CUSTOM PAY PROTOCOLLO 17

Scambio importo su dispositivo POS

Permette di abilitare/disabilitare la funzione "Scambio importo", previo acquisto del servizio.

IP dispositivo POS

Permette di inserire l'indirizzo IP del terminale POS a cui associarsi. Il dispositivo deve essere connesso alla stessa rete del registratore fiscale.

Porta dispositivo POS

Permette di inserire la porta di comunicazione del terminale POS utilizzata per lo scambio dei dati..

Salvataggio dei Log

Permette di abilitare/disabilitare le informazioni della funzione scambio importo sul File di Log. Utile per esaminare eventuali errori sulla funzione.

Livello dei Log

Permette di selezionare il tipo di informazione inviata al File di Log: bassa, media, alta. Si consiglia di selezionare l'informazione "media"



Stampa copia cliente	Permette di abilitare/disabilitare la stampa copia cliente della ricevuta di pagamento POS.
Test di connessione	Permette di effettuare uno "Scambio di importo" di prova. Digitando TEST DI CONNESSIONE viene mostrato un messaggio che avvisa che al terminale POS verrà inviata una richiesta di pagamento da 0.01 euro consigliando di annullare il pagamento direttamente dal terminale POS. Una volta completato il test viene visualizzato, sotto il tasto TEST DI CONNESSIONE, l'esito del test e il numero identificativo del terminale POS.
CUSTOM PAY APP2APP	
Scambio importo su dispositivo POS	Permette di abilitare/disabilitare la funzione "Scambio importo", previo acquisto del servizio.
Stampa copia cliente	Permette di abilitare/disabilitare la stampa copia cliente della ricevuta di pagamento POS.
OMNI TOUCH	
Scambio importo su dispositivo POS	Permette di abilitare/disabilitare la funzione "Scambio importo", previo acquisto del servizio.
Stampa copia cliente	Permette di abilitare/disabilitare la stampa copia cliente della ricevuta di pagamento POS.
SOFT POS	
Scambio importo su dispositivo POS	Permette di abilitare/disabilitare la funzione "Scambio importo", previo acquisto del servizio.
Stampa ricevuta esercente	Permette di abilitare/disabilitare la stampa copia esercente della ricevuta di pagamento POS.
Ricevuta cliente	Permette di scegliere, dal menù a tendina, la modalità di invio ricevuta al cliente tra: stampa, invia al cliente (SMS o email), stampa e invia (SMS o email), non fare niente.



Fidelity

Tipo di lettore

Permette di selezionare il tipo di lettore NFC dal menù a tendina.

Ripristina fidelity

Permette di ripristinare una fidelity card ad una delle ultime tre operazioni effettuate.

Leggi fidelity

Permette di leggere la fidelity card dopo che è stato selezionato il tipo di lettore NFC.

19.13 Esempio di mappatura QRCode

Nel seguente esempio viene descritta la procedura per configurare e abilitare "KeepUp Smart" alla gestione di QRCode stampati da una bilancia.

La procedura di configurazione prevede una prima fase di mappatura del contenuto del QRCode per identificare i campi in esso contenuti e una seconda fase in cui l'identificativo del QRCode letto deve essere associato a un articolo presente nell'anagrafica del software.

Una volta terminata la configurazione sarà possibile leggere con un lettore di codice a barre il QRCode presente sullo scontrino stampato dalla bilancia per registrare la vendita dell'articolo associato.

Esempio di QRCode bilancia (la struttura del QRCode potrebbe variare da una marca all'altra):

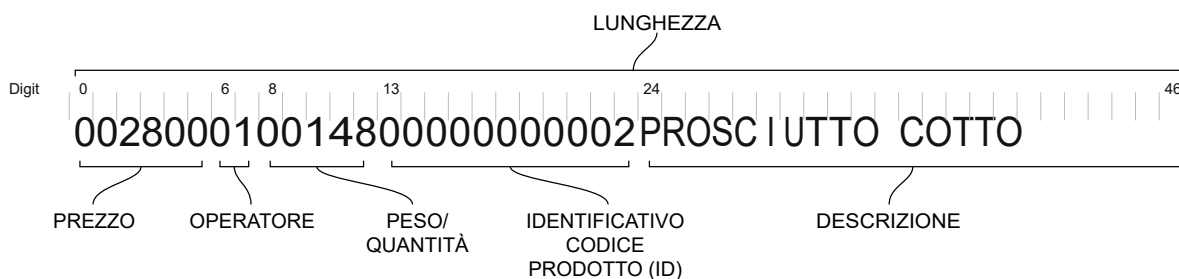

Mappatura del QRCode

Per mappare il contenuto del QRCode procedere come segue:

- Entrare in impostazioni > Opzione programma > Barcode dinamici (vedere [paragrafo 19.1](#)).

Viene visualizzato il seguente pannello.

Abilita servizio	<input type="radio"/>
Lunghezza qrcode/bc	_____
Id (da, a)	_____
Descrizione (da, a)	_____
Peso/Quantità (da, a, arr)	_____
Prezzo (da, a, arr)	_____
SALVA	ESCI

- Abilitare il servizio e compilare i campi in base ai dati del QRCode:

Abilita servizio	<input checked="" type="radio"/>
Lunghezza qrcode/bc	46
Id (da, a)	13 24
Descrizione (da, a)	24 45
Peso/Quantità (da, a, arr)	8 13 100
Prezzo (da, a, arr)	0 6 1000
SALVA	ESCI

Dove:

- "Lunghezza QRCode/bc": numero di digit complessivi della stringa +1 (nell'esempio della pagina precedente 45 digit +1 = 46).
- "Id (da, a)": identificativo del codice prodotto localizzabile dal digit di partenza (da) e dal digit finale +1 (a). Nell'esempio della pagina precedente dal digit 13 al digit 23+1=24.
- "Descrizione (da,a)": descrizione dell'articolo localizzabile dal digit di partenza (da) e dal digit finale +1 (a). Nell'esempio della pagina precedente dal digit 24 al digit 45+1=46.
- "Peso/quantità (da, a, arr)": indicazione del peso/quantità dell'articolo localizzabile dal digit di partenza (da), dal digit finale +1 (a) e dal tipo di arrotondamento che si desidera applicare al valore rilevato (100 = due decimali). Nell'esempio della pagina precedente dal digit 8 al digit 12+1=13, il valore rilevato è "00148" che per effetto dell'arrotondamento diventa "001,48".

- "Prezzo (da, a, arr)": indicazione del prezzo attribuito all'articolo localizzabile dal digit di partenza (da), dal digit finale +1 (a) e dal tipo di arrotondamento che si desidera applicare al valore rilevato (1000 = tre decimali). Nell'esempio della pagina precedente dal digit 0 al digit 5+1=6, il valore rilevato è "002800" che per effetto dell'arrotondamento diventa "002,800".
- Premere il tasto SALVA per salvare ed uscire dalla programmazione.

Associazione del QRCode ad un articolo presente in anagrafica

Per associare l'identificativo del QRCode a un PLU presente in anagrafica procedere come segue:

- Dal pannello "Cassa" premere il tasto STRUMENTI per visualizzare il pannello "Strumenti" (vedere [paragrafo 5.1](#)):

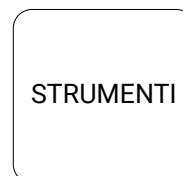

- Premere il tasto ARCHIVI per accedere al pannello "Archivi" (vedere [capitolo 23](#)):

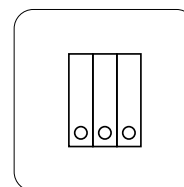

- Premere il tasto ARTICOLI per accedere al pannello "Articoli" (vedere [paragrafo 23.4](#)):

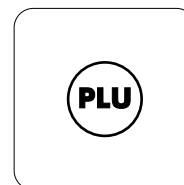

- Premere l'articolo desiderato (es. Articolo 1):

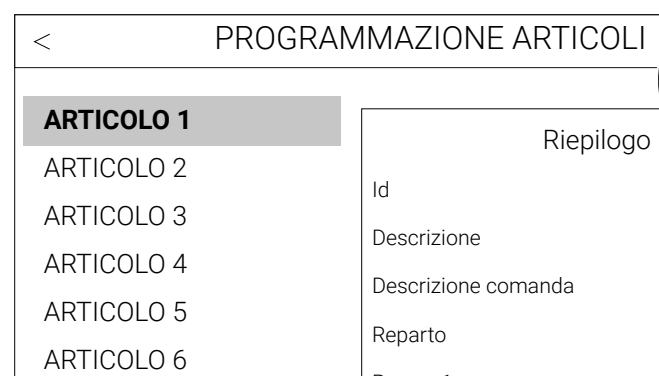



- Premere il tasto MODIFICA:

Gracenza	0.01
Quantità minima	0.01
Cottura	<input type="radio"/>

Cottura obbligatoria

MODIFICA

CLONA ELIMINA

ARTICOLO ESCI

- Nel campo descrizione digitare PROSCIUTTO COTTO.

- Premere il tasto FRECCIA:

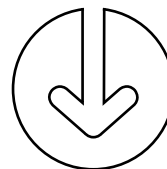

- Selezionare la voce "barcode".

Viene visualizzato il seguente pannello:

< PROGRAMMAZIONE ARTICOLI

ARTICOLO 1

0.01 €

Descrizione ARTICOLO 1

Reparto

Prezzo 1 00.1

Preferito

Stampante

Come secondo centro di produzione

Monitor comande

Variante

SALVA E CHIUDI ANNULLA SALVA E CONTINUA

- Digitare il codice prodotto (Id) (es. 00000000002).

- Premere SALVA E CHIUDI.



Esempio di vendita articolo bilancia

Per registrare una transazione di un articolo con codice bilancia procedere come segue:

Per collegare il lettore barcode fare riferimento al manuale utente della stampante.

- Avvicinare il lettore di codice a barre al QRCode presente sullo scontrino stampato dalla bilancia.

Il risultato sullo scontrino virtuale è il seguente:

Tipo documento	Documento di reso	
Operatore	<operatore>	
1.48	PROSCIUTTO COTTO	4.14 €
Data	<data><ora>	
Numeri pezzi	1	

- Ora è possibile procedere con le vendite e/o chiudere con il pagamento desiderato.



20 UTILITÀ ECR

Generale

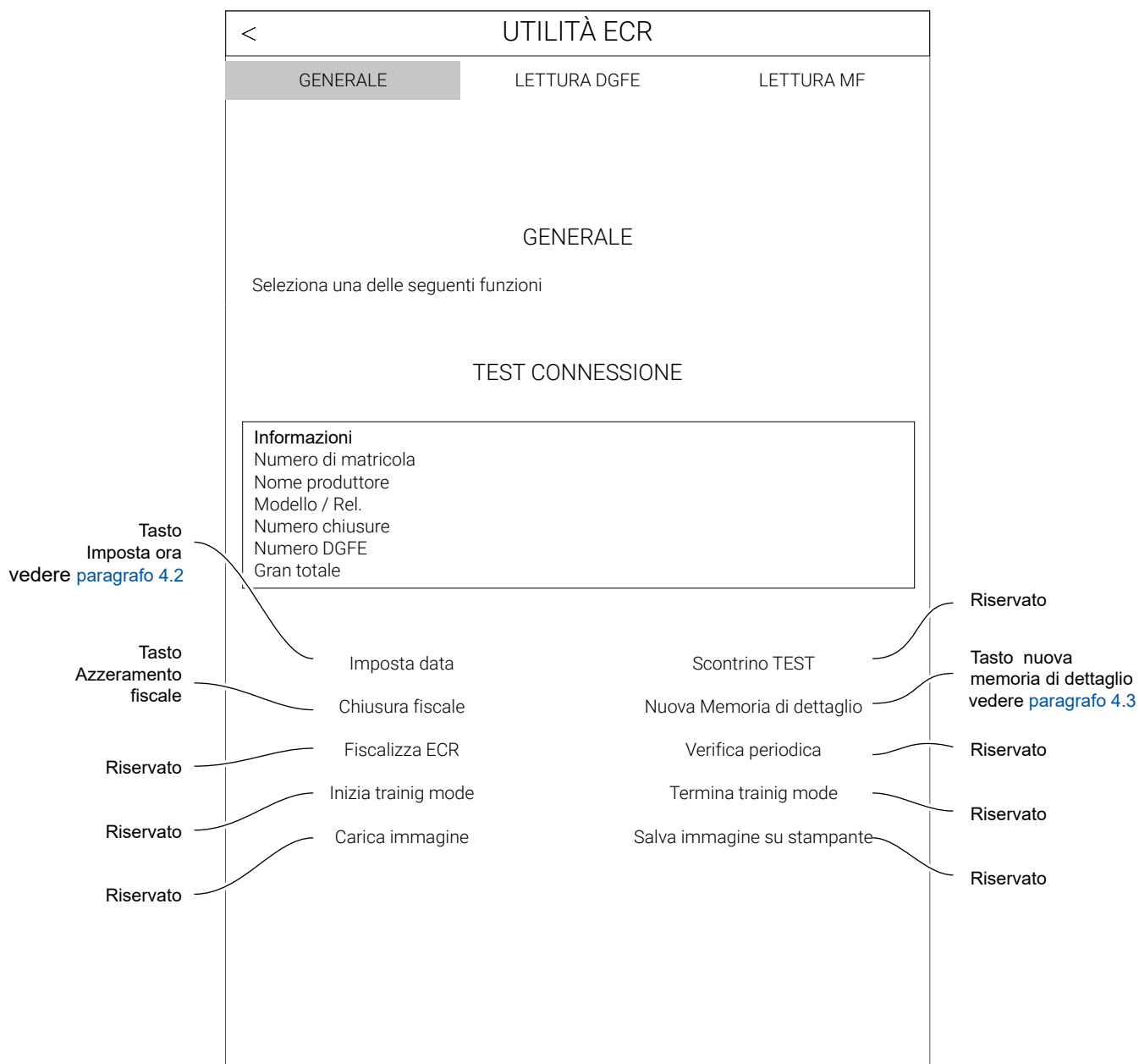

NOTA: Per abilitare la password al pannello "Unità ECR" entrare nel pannello Impostazioni > Opzioni programma > Password programma (vedere [paragrafo 19.1](#)).



Letture Memoria di dettaglio

È possibile stampare il rapporto dettagliato della “Memoria di dettaglio” totale, tra numero scontrini fiscali o tra date.

Stampa il contenuto dettagliato della Memoria di dettaglio

Stampa il contenuto dettagliato della Memoria di dettaglio in un intervallo di chiusure fiscali (tra numeri scontrino)

Stampa il contenuto dettagliato della Memoria di dettaglio tra date

Invia stampa Memoria di dettaglio

Interrompi stampa Memoria di dettaglio

<UNITÀ ECR

GENERALEMEMORIA DI DETTAGLIOMEMORIA DI RIEPILOGO

LETTURA MEMORIA DI DETTAGLIO

Seleziona una modalità ed inserisci i parametri di lettura

Stampa totale

Filtra per singola data

Data	<data>
Numero scontrino iniziale	0
Numero scontrino finale	0

Filtra per intervallo di date

Data inizio	<data>
Data fine	<data>

INVIA COMANDOINTERROMPI



Letture Memoria di riepilogo

È possibile stampare il rapporto della “Memoria di riepilogo” totale, tra date o tra due chiusure fiscali.

< UNITÀ ECR

Generale MEMORIA DI DETTAGLIO MEMORIA DI RIEPILOGO

LETTURA MEMORIA DI RIEPILOGO

Seleziona una modalità ed inserisci i parametri di lettura

Stampa totale

Filtra per singola data

Data inizio <data>

Data fine <data>

Filtra per intervallo di chiusura

Numero chiusura iniziale <n.>

numero chiusura finale <n.>

INVIA COMANDO INTERROMPI

Stampa totale rapporto della memoria di riepilogo

Stampa rapporto memoria di riepilogo tra date

Stampa rapporto memoria di riepilogo tra chiusure fiscali

Invia stampa memoria di riepilogo

Interrompi stampa memoria di riepilogo



21 STATISTICHE

L'applicazione permette tramite il pannello "Statistiche" di stampare differenti tipi di rapporti riepilogativi delle transazioni registrate, quali ad esempio:

- Lettura del giornale di fondo elettronico per data.
- Diverse statistiche a seconda della selezione.

Nel pannello "Statistiche" è possibile filtrare le statistiche scegliendo un periodo di riferimento impostando la data di inizio e data di fine. In questo modo è possibile ottenere la stampa di statistiche giornaliere o periodiche.

Si può accedere al pannello "Statistiche" sia dal pannello "Cassa" selezionando il tasto STRUMENTI (vedere [paragrafo 5.1](#)) sia dal pannello "Home" (vedere [capitolo 15](#)).

Premere il tasto STATISTICHE:

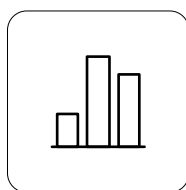

Viene visualizzato il seguente pannello:

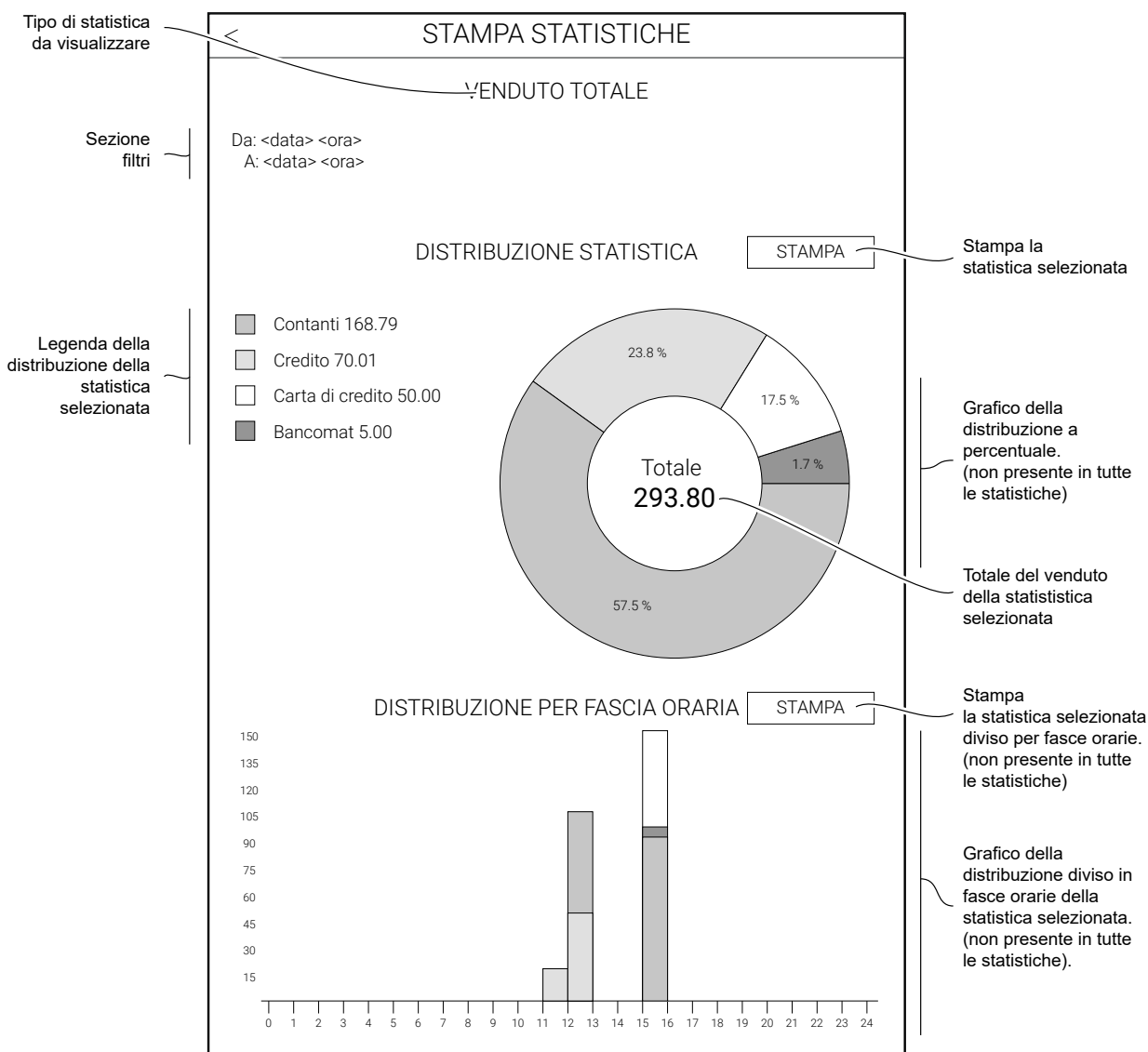



Esempio di stampa statistica per “Venduto per articolo”

- Nel pannello “Statistiche” premere la scritta “Venduto totale”.

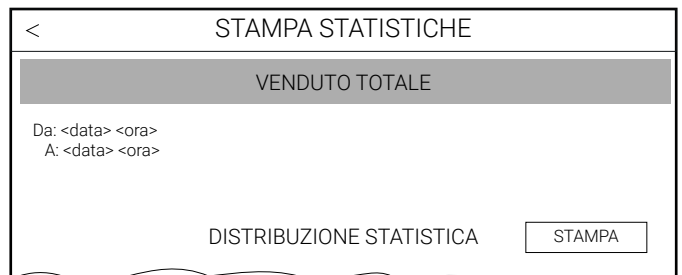

Viene visualizzato il pannello con la lista delle statistiche disponibili:

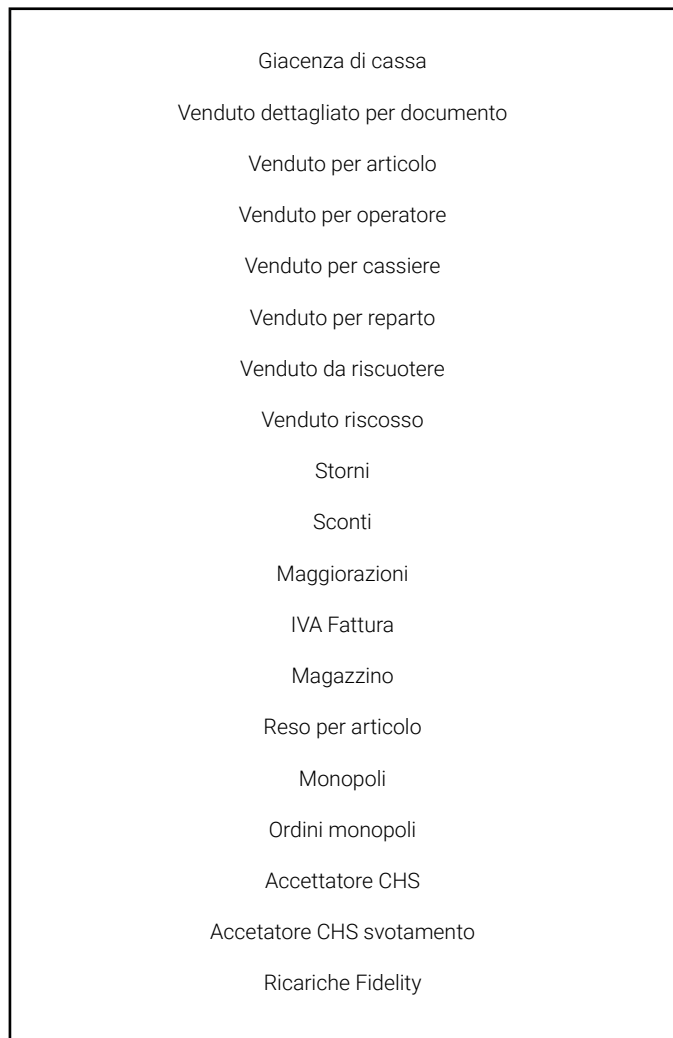

- Premere sul tasto VENDUTO PER ARTICOLO.

- Viene visualizzato il seguente pannello:

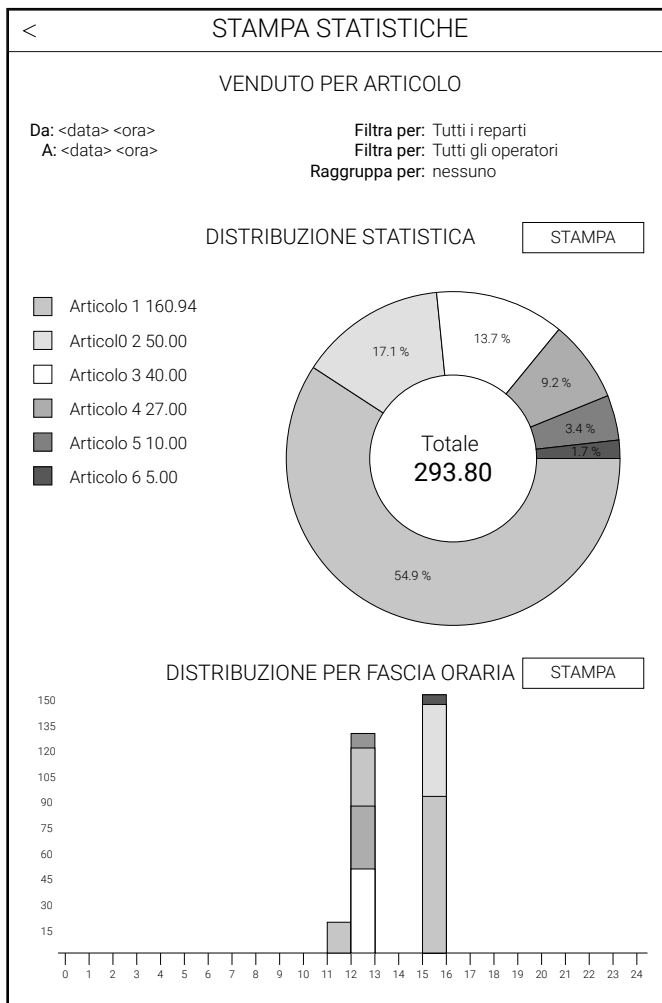

Se necessario utilizzare uno dei filtri disponibili (es. per data).

- Premere nella sezione filtri dove indicato:

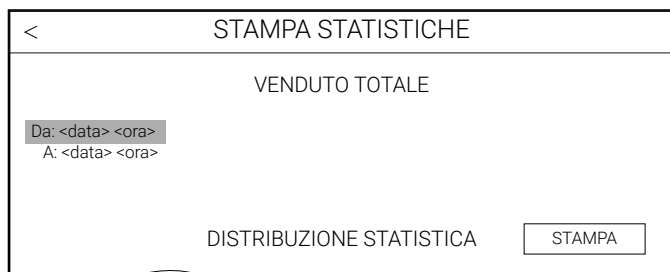



- Nel pannello visualizzato premere per modificare la data di partenza dell'analisi dei dati (es. 01 Gennaio 2026 ore 9.00).

IMPOSTA DATA DI INIZIO

31	dic	2025	08	59
01	gen	2026	09	00
02	feb	2027	10	01

ANNULLA
OK

- Premere OK per confermare e procedere.

- Premere il tasto STAMPA.

STAMPA STATISTICHE

VENDUTO TOTALE

Da: <data> <ora>
A: <data> <ora>

STAMPA

Il risultato è il seguente:

- Premere OK per confermare e procedere.

- Premere il punto indicato:

STAMPA STATISTICHE

VENDUTO TOTALE

Da: <data> <ora>
A: <data> <ora>

STAMPA

- Nel pannello visualizzato premere per modificare la data di fine analisi dei dati (es. 02 Gennaio 2026 ore 15.00).

IMPOSTA DATA DI FINE

31	dic	2025	08	59
01	gen	2026	09	00
02	feb	2027	10	01

ANNULLA
OK

DOCUMENTO GESTIONALE

VENDUTO PER ARTICOLO

Da: 2026-01-01 09:00
A: 2026-01-02 15:00

Qt	Descrizione	Importo
2	Articolo 1	168.00
10	Articolo 2	50.00
1	Articolo 3	40.80
2	Articolo 4	27.00
1	Articolo 5	10.00
1	Articolo 6	5.00
		293.80
Totale		EUR : 293.80

CASSA 1

03/01/26 12:00 <#DOC. GES.>
NUMERO DI MATRICOLA: <matr. fiscale>

DOCUMENTO GESTIONALE



22 UTILITÀ

Si può accedere al pannello “Utilità” sia dal pannello “Cassa” selezionando il tasto STRUMENTI (vedere [paragrafo 5.1](#)) sia dal pannello “Home” (vedere [capitolo 15](#)).

Premere il tasto UTILITÀ:

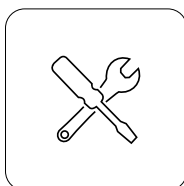

Viene visualizzato il seguente pannello:

Accesso al pannello per la fatturazione differita vedere [paragrafo 22.1](#)

Accesso al pannello per la fatturazione dei buoni pasto vedere [paragrafo 22.2](#)

Accesso al pannello gestione documenti vedere [paragrafo 22.3](#)

Accesso al pannello per la gestione delle prenotazioni dei tavoli vedere [paragrafo 22.4](#)

Accesso al pannello per la gestione del backup vedere [paragrafo 22.5](#)

Tasto copia del database vedere [paragrafo 22.6](#)

Elimina tutti gli archivi presenti vedere [paragrafo 22.7](#)

Elimina tutti i conti aperti (conti parcheggiati e conti ai tavoli aperti) vedere [paragrafo 22.8](#)

Elimina tutto lo storico dei documenti presenti vedere [paragrafo 22.9](#)

Accesso al pannello per la rimozione di dati vedere [paragrafo 22.10](#)

The screenshot shows a menu titled '< UTILITÀ' with the following items:

- FATTURA DIFFERITA (with a clock icon and 'TAX' label)
- FATTURAZIONE BUONI PASTO (with a clock and receipt icon)
- GESTIONE DOCUMENTI (with a printer icon)
- PRENOTAZIONI (with a calendar icon showing 'Tuesday 31')
- GESTIONE BACKUP (with a hard drive icon)
- COPIA DB (with a database icon)
- ELIMINA TUTTI I DATI DEL DB (with a database icon and a red 'X')
- ELIMINA TUTTI I CONTI APERTI (with a bar chart icon and a red 'X')
- ELIMINA CONTATORI (with a calculator icon and a red 'X')
- LIBERA SPAZIO (with a sparkle icon)



22.1 Fatturazione differita

Tutti i documenti emessi a credito su un cliente, vengono archiviati e resi disponibili nel pannello illustrato di seguito per l'emissione differita della fattura a fine mese.

Si ricorda che, se è stato attivato il relativo servizio di fatturazione elettronica, la fattura prodotta al termine di questa procedura verrà trasmessa automaticamente all'agenzia delle entrate e stampata al solo scopo commerciale.

Procedere come segue:

- Premere il tasto FATTURAZIONE DIFFERITA:

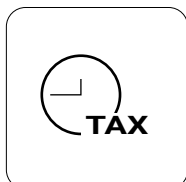

Viene visualizzato il seguente pannello:

<
FATTURAZIONE DIFFERITA

01/gen/2026

Elenco clienti da fatturare

- 1 CLIENTE 1
- 2 CLIENTE 2

Elenco documenti sospesi

- Premere il campo "Data" per visualizzare la seguente finestra:

Seleziona una data:

31	dic	2025
01	gen	2026
02	feb	2027

CONFERMA

ANNULLA

- Selezionare una data di riferimento per visualizzare gli scontrini a credito emessi fino a quella data (es. 01 Gennaio 2026).

- Premere CONFERMA per procedere.

Viene visualizzato l'elenco di tutti i documenti emessi a credito al cliente selezionato.

<
FATTURAZIONE DIFFERITA

26

01/mar/20

Elenco clienti da fatturare

- 1 CLIENTE 1
- 2 CLIENTE 2

Elenco documenti sospesi

Fatturazione_riepilogativa	<n.>	<data><ora>	<importo>
Scontrino	<n.>	<data><ora>	<importo>



Stampa fattura

- Nella sezione “documenti in sospeso” selezionare uno qualsiasi dei documenti presenti per visualizzare i comandi di stampa e cancellazione.
- Nella sezione “Elenco documenti sospesi”, premere il documento a cui si vuole cambiare stato.

< FATTURAZIONE DIFFERITA

01/mar/2026

Elenco clienti da fatturare

1 CLIENTE 1

2 CLIENTE 2

Elenco documenti sospesi

Scontrino	<n.>	<data><ora>	<importo>
Scontrino	<n.>	<data><ora>	<importo>

STAMPA FATTURA ELIMINA

- Premere il tasto STAMPA FATTURA.

Viene visualizzato il messaggio:

STAMPARE L'ANTEPRIMA DELLA FATTURA?

SI NO

- Premere SI per stampare l'anteprima della fattura associata al documento selezionato, premere NO per procedere senza stampa dell'anteprima fattura.

Viene visualizzato il seguente messaggio:

< STAMPA E INCASSA

CONTANTI

BONIFICO

PAGAMENTO ELETTRONICO

ANNULLA

- Chiudere premendo il tipo di pagamento che si vuole effettuare (es. Contanti).

Accedendo al portale www.smartposcassa.it con le proprie credenziali è possibile consultare le fatture inviate e ricevute.



Elimina

ATTENZIONE: Prestare la massima attenzione nell'utilizzo di questo comando in quanto la cancellazione del credito causa la perdita irrimediabile del credito stesso.

- Nella sezione "Elenco documenti sospesi", premere il documento che si vuole eliminare.
- Premere il tasto ELIMINA.

Viene visualizzato il messaggio:

**VUOI VERAMENTE
ELIMINARE IL
DOCUMENTO CORRENTE?**

- Premere SI per procedere.

NOTE: L'azzeramento dei crediti del cliente incrementa il contatore "Totale annulli" del rapporto finanziario ed è subordinato alla stampa del resoconto.



22.2 Fatturazione buoni pasto

Tutti i buoni pasto legati a società emettrici di ticket utilizzati come forma di pagamento per scontrini fiscali, vengono archiviati e resi disponibili nel pannello illustrato di seguito per l'emissione differita della fattura a fine mese.

Si ricorda che la fattura stampata al termine di questa procedura non verrà trasmessa all'agenzia delle entrate.

Occorrerà utilizzare tale stampa come riferimento per creare e inviare manualmente la fattura accedendo con le proprie credenziali a www.smartposcassa.it.

- Premere il tasto FATTURAZIONE BUONI PASTO:

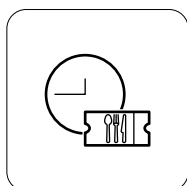

Viene visualizzato il seguente pannello:

< FATTURAZIONE BUONI PASTO

01/gen/2026

Elenco clienti da fatturare

1 AZIENDA 1

2 AZIENDA 2

Elenco documenti sospesi

- Premere il campo "Data" per selezionare la seguente finestra:

Seleziona una data:

31	dic	2025
01	gen	2026
02	feb	2027

CONFERMA ANNULLA

- Selezionare una data di riferimento per visualizzare i buoni pasto incassati fino a quella data (es. 01 Gennaio 2026).
- Premere CONFERMA per procedere.
- Nella sezione "Elenco clienti da fatturare" selezionare una delle società emettrici fra quelle proposte (es. "Azienda 1").



Viene visualizzato l'elenco di tutti i documenti relativi alle aziende emettitrici:

< FATTURAZIONE BUONI PASTO			
01/mar/2026			
Elenco clienti da fatturare			
1 AZIENDA 1			
2 AZIENDA 2			
Elenco documenti sospesi			
BUONO PASTO 1	<n.>	<data><ora>	<importo>
BUONO PASTO 2	<n.>	<data><ora>	<importo>

Elimina

ATTENZIONE: Prestare la massima attenzione nell'utilizzo di questo comando in quanto la cancellazione del credito causa la perdita irrimediabile del credito stesso.

- Nella sezione "Elenco documenti sospesi", selezionare il documento che si vuole eliminare.
- Premere il tasto ELIMINA.

Viene visualizzato il messaggio:

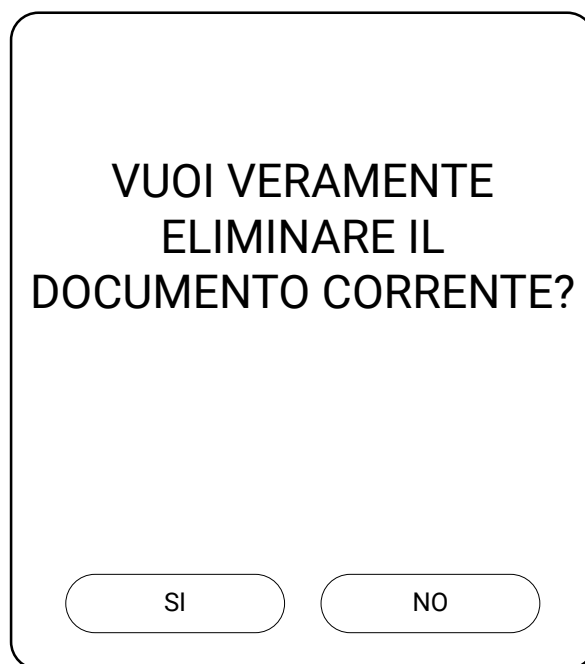

- Premere SI per procedere.

NOTA: L'azzeramento dei crediti del cliente incrementa il contatore "Totale annulli" del rapporto finanziario ed è subordinato alla stampa del resoconto.



Stampa fattura

- Nella sezione “documenti in sospeso” selezionare uno qualsiasi dei documenti presenti per visualizzare i comandi di stampa e cancellazione.
- Nella sezione “Elenco documenti sospesi”, premere il documento a cui si vuole cambiare stato.

< FATTURAZIONE BUONI PASTO

01/mar/2026

Elenco clienti da fatturare

1 AZIENDA 1

2 AZIENDA 2

Elenco documenti sospesi

BUONO PASTO 1	<n.>	<data><ora>	<importo>
BUONO PASTO 2	<n.>	<data><ora>	<importo>

STAMPA FATTURA ELIMINA

- Premere il tasto STAMPA FATTURA per stampare la fattura riepilogativa.

Viene visualizzato il messaggio:

STAMPARE L'ANTEPRIMA DELLA FATTURA?

SI NO

- Premere SI per stampare l'anteprima della fattura associata al documento selezionato, premere NO per procedere senza stampa dell'anteprima fattura.

Viene visualizzato il seguente messaggio:

STAMPARE E SINCRONIZZARE LA FATTURA?

STAMPA E INCASSA NO

- Premere il tasto STAMPA E INCASSA per stampare la fattura riepilogativa cartacea.

22.3 Gestione documenti

Nel pannello GESTIONE DOCUMENTI è disponibile un archivio di tutti i documenti emessi.

- Per accedere all'archivio, premere il tasto GESTIONE DOCUMENTI:

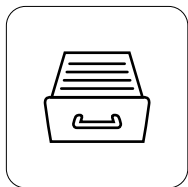

Viene visualizzato il seguente pannello:

< GESTIONE DOCUMENTI

Data inizio	Data fine
01/gen/26	01/gen/2026

Cliente: Tutti Q

Tutti

1 CLIENTE 1

2 CLIENTE 2

Elenco documenti

Scontrino CLIENTE 1	<n.>	<data><ora>	<importo>
Fattura_riepilogativa CLIENTE 1	<n.>	<data><ora>	<importo>
Scontrino CLIENTE 2	<n.>	<data><ora>	<importo>

ESTRAI FATTURE PERIODO

- Premere il campo "Data inizio" per inserire la data di inizio visualizzazione dei documenti.

- Viene visualizzato la seguente finestra:

Seleziona una data:

31	dic	2025
01	gen	2026
02	feb	2027

CONFERMA ANNULLA

- Impostare la data di emissione della fattura nel datario (es. 01 Gennaio 2026).

- Premere CONFERMA per procedere.

- Premere il campo "Data fine" per inserire la data di fine visualizzazione dei documenti.

- Viene visualizzato la seguente finestra:

Seleziona una data:

31	dic	2025
01	gen	2026
02	feb	2027

CONFERMA ANNULLA



Elimina

Per cancellare dall'archivio dei documenti emessi il documento visualizzato, premere il tasto ELIMINA.

ATTENZIONE: Prestare la massima attenzione nell'utilizzo di questo comando in quanto la cancellazione del credito causa la perdita irrimediabile del credito stesso.

Viene visualizzato il seguente messaggio:

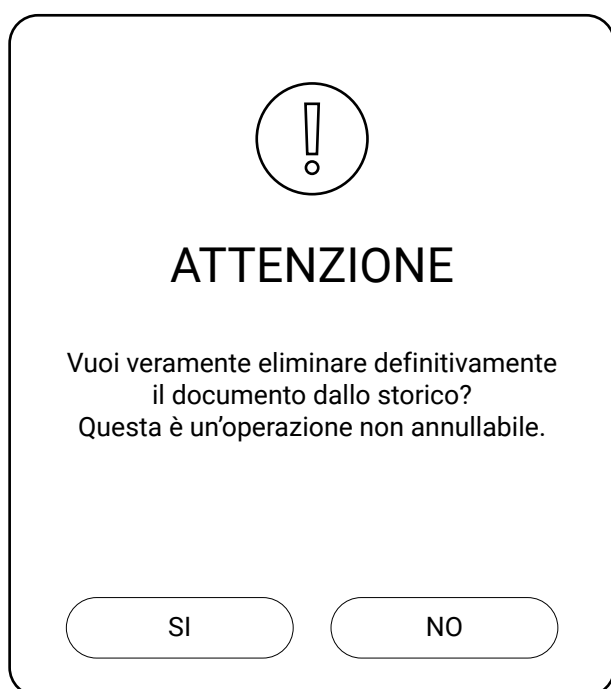

- Premere SI per procedere.

NOTA: Per aggiornare il pannello con le nuove modifiche è necessario chiudere e riaprire il pannello GESTIONE DOCUMENTI.

22.4 Prenotazioni

È possibile stampare il riepilogo per data delle prenotazioni dei tavoli e delle relative sale (vedere [paragrafo 12.9](#)).

- Premere il tasto PRENOTAZIONI:



Viene visualizzato il seguente pannello:

< GESTIONE PRENOTAZIONI							
01/gen/2026							
gennaio 2026							
	D	L	M	M	G	V	S
1	1	2	3	4	5	6	7
2	8	9	10	11	12	13	14
3	15	16	17	18	19	20	21
4	22	23	24	25	26	27	28
5	29	30	31	1	2	3	4
6	5	6	7	8	9	10	11
STAMPA SEGNAPOSTO				STAMPA PRENOTAZIONI			

- Premere il campo "Data" per cambiare la data.

- Viene visualizzato la seguente finestra:

Seleziona una data:

31	dic	2025
01	gen	2026
02	feb	2027

CONFERMA

ANNULLA

- Impostare la data di emissione della fattura nel datario (es. 2026).
- Premere CONFERMA per procedere.



Stampa segnaposto

Per stampare i cartellini segnaposto da posizionare sui tavoli prenotati, premere il tasto STAMPA SEGNAPOSTO.

Il risultato è il seguente:

DOCUMENTO GESTIONALE

<Nome Ditta>
<Indirizzo>
<Località>
<Telefono - Fax>

Riservato

TAVOLO: <tavolo>
Ora: <ora>
Nome <cliente>

01/01/26 12:00 <#DOC. GES.>
NUMERO DI MATRICOLA: <matr. fiscale>

DOCUMENTO GESTIONALE

Stampa prenotazioni

Per stampare un riepilogo con le prenotazioni dei tavoli per ogni sala, premere il tasto STAMPA PRENOTAZIONI.

Il risultato è il seguente:

DOCUMENTO GESTIONALE

<Nome Ditta>
<Indirizzo>
<Località>
<Telefono - Fax>

Elenco Prenotazioni

SALE: <sala>

Tavolo	Ora	Nominativo
<hr style="border-top: 1px dashed black;"/>		
<tavolo>	<ora>	<cliente>

CASSA 1

01/01/26 12:00 <#DOC. GES.>
NUMERO DI MATRICOLA: <matr. fiscale>

DOCUMENTO GESTIONALE

22.5 Gestione backup

Backup delle impostazioni, dei dati e delle immagini di "KeepUp Smart".

- Premere il tasto GESTIONE BACKUP:

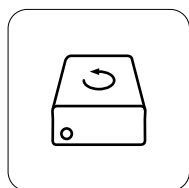

Viene visualizzato il seguente pannello:



- Nella sezione "Elenco salvataggi" premere il backup desiderato.

Backup

Per eseguire un backup, procedere come segue:

- Spuntare l'opzione "Includi le immagini" se si desidera includere nel backup le immagini associate ai tasti.
- Premere nella sezione "Elenco salvataggi" il backup desiderato.
- Premere il tasto BACKUP.

Viene visualizzato il messaggio:

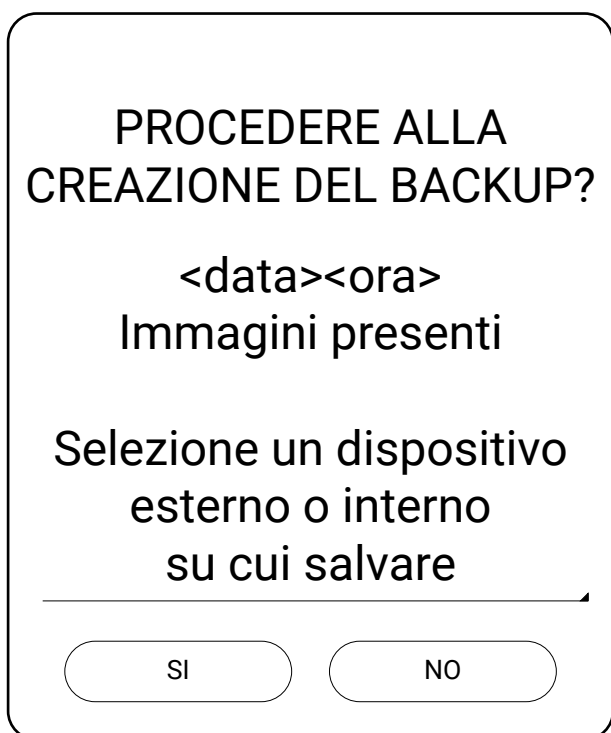

- Selezionare dal menù a tendina una delle seguenti opzioni per il percorso in cui salvare il backup:
 - Seleziona un dispositivo esterno o interno su cui salvare.
 - Salva su memoria interna,
 - Salva su USB.,
 - Salva su Cloud.

NOTA: la dicitura "Salva su USB" viene visualizzata solo se una chiavetta USB è collegata nel dispositivo.

- Premere il tasto SI per procedere.

Viene visualizzato il messaggio:

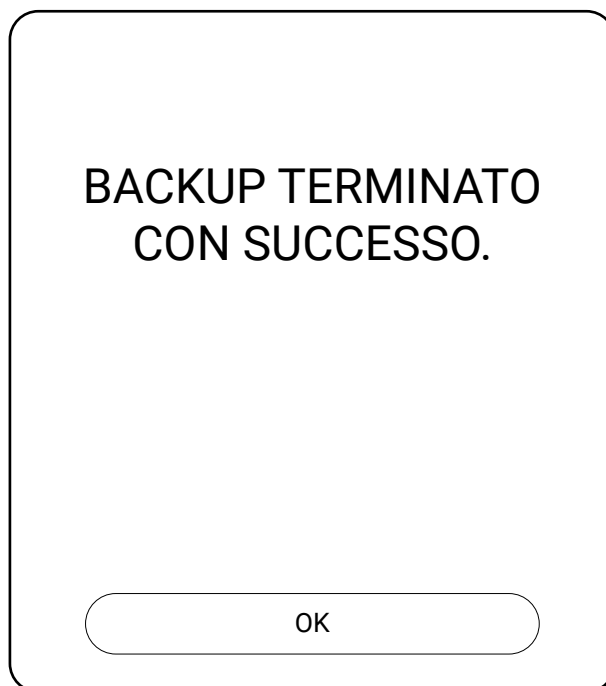

- Premere OK per tornare al pannello "Gestione backup".

Ripristina Backup

Per ripristinare un backup precedentemente salvato procedere come segue:

- Premere nella sezione “Elenco salvataggi” il backup desiderato.
- Premere il tasto RIPRISTINA.

Viene visualizzato il messaggio:



- Premere SI per procedere.

Viene visualizzato il messaggio:

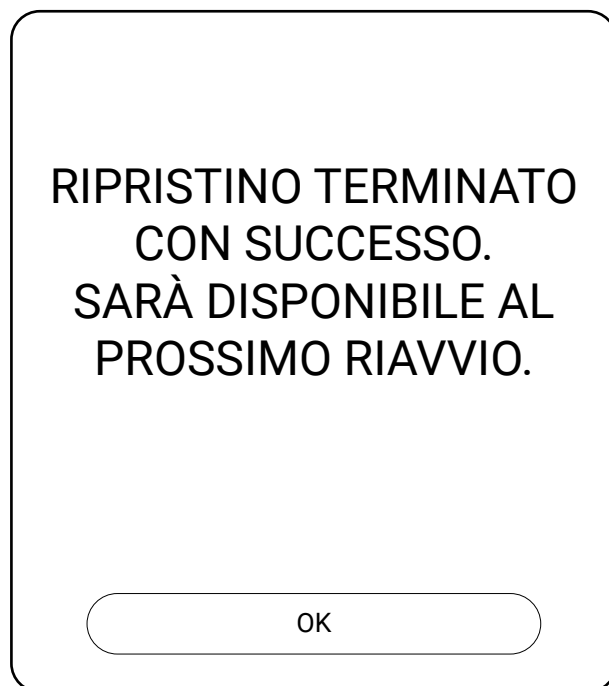

- Premere OK per tornare al pannello “Gestione backup”.



Ripristina da USB

Per ripristinare un backup precedentemente salvato su una chiavetta USB procedere come segue:

- Collegare la chiavetta USB con il backup da caricare al dispositivo.
- Accedere al percorso in cui è stato salvato il file con il backup.

Viene visualizzato il messaggio:



- Premere SI per procedere.

Viene visualizzato il messaggio:

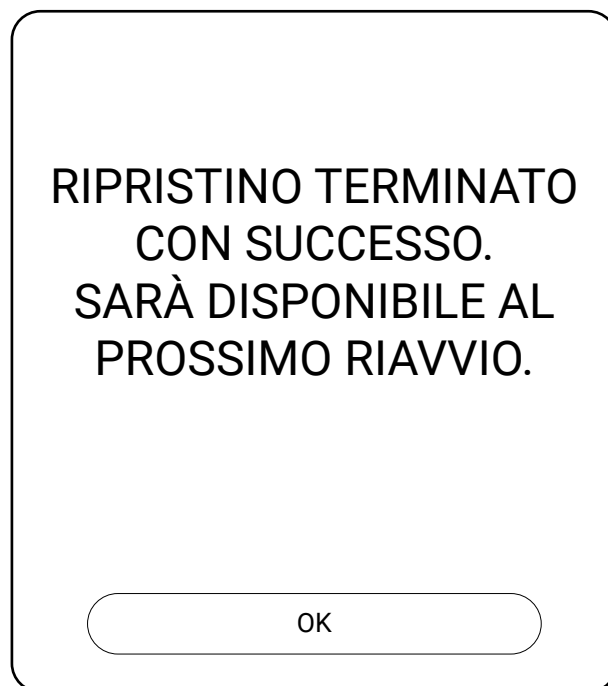

- Premere OK per tornare al pannello "Gestione backup".

Ripristina default

Per riportare l'applicazione allo stato iniziale e ripristinare tutti i dati di fabbrica procedere come segue:

- Premere il tasto RIPRISTINA DEFAULT.

Viene visualizzato il messaggio:



- Premere SI per procedere.

Viene visualizzato il messaggio:

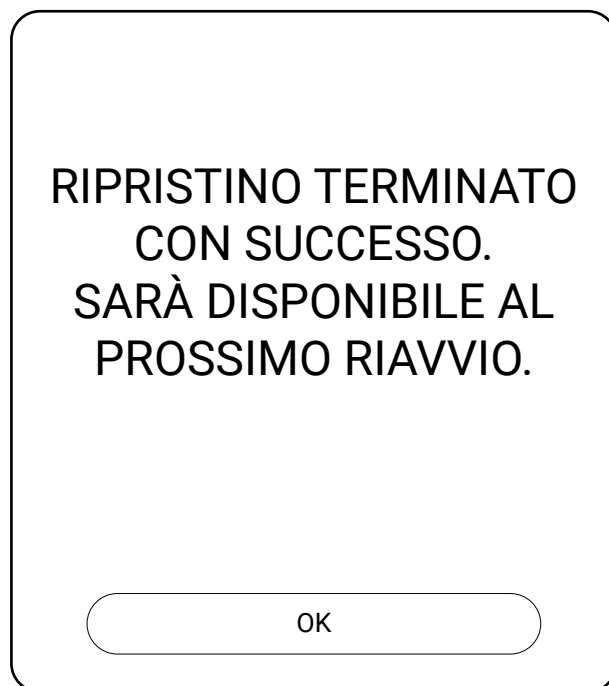

- Premere OK per tornare al pannello "Gestione backup".

22.6 Copia DB

Per salvare una copia del database premere il tasto COPIA DB:

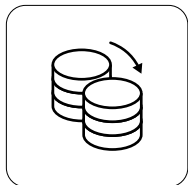

La copia del database verrà salvata nel percorso: /storage/emulated/0//posa_db/download/posadb.sqlite.

22.7 Elimina tutti i dati del database

ATTENZIONE: Procedendo con la cancellazione si perdono in modo definitivo tutti i dati del database ma non la chiave di attivazione del software.

Per eliminare tutti i dati contenuti nel database, procedere come segue:

- Premere il tasto ELIMINA TUTTI I DATI DEL DB:



Viene visualizzato il messaggio:

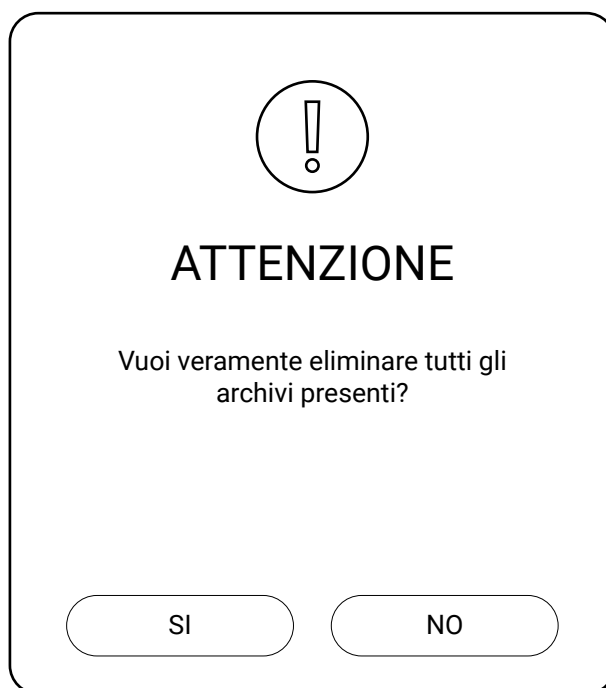

- Premere SI per procedere.

22.8 Elimina tutti i conti aperti

Per eliminare tutti i conti aperti, procedere come segue:

- Premere il tasto ELIMINA TUTTI I CONTI APERTI:

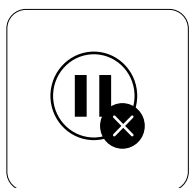

Viene visualizzato il messaggio:



- Premere SI per procedere.

22.9 Elimina contatori

Per eliminare tutti i contatori, procedere come segue:

- Premere il tasto ELIMINA CONTATORI:

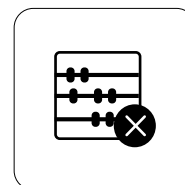

Viene visualizzato il messaggio:



- Premere SI per procedere.



22.10 Libera spazio

Nel pannello LIBERA SPAZIO è possibile cancellare per data i documenti delle Statistiche e/o i documenti conservati sul dispositivo

- Premere il tasto LIBERA SPAZIO:



Viene visualizzato il seguente pannello:



ATTENZIONE

Vuoi rimuovere i dati da KeepUP Smart?

Da: _____ A: _____
<data> <data>

Statistiche
 Documenti conservati sul dispositivo
 Backup Base Dati

ANNULLA

ELIMINA

- Premere il campo “Da” per inserire la data di inizio della cancellazione dei documenti.

- Viene visualizzato la seguente finestra:

			gennaio 2026						
			D	L	M	M	G	V	S
31	dic	2025	1	2	3	4	5	6	7
01	gen	2026	8	9	10	11	12	13	14
02	feb	2027	15	16	17	18	19	20	21
			22	23	24	25	26	27	28
			29	30	31	1	2	3	4
			5	6	7	8	9	10	11
ANNULLA			OK						

- Impostare la data di inizio cancellazione nel datario (es. 01 Gennaio 2026).

- Premere OK per procedere.

- Premere il campo “A” per inserire la data di fine cancellazione dei documenti.

- Viene visualizzato la seguente finestra:

			gennaio 2026						
			D	L	M	M	G	V	S
31	dic	2025	1	2	3	4	5	6	7
01	gen	2026	8	9	10	11	12	13	14
02	feb	2027	15	16	17	18	19	20	21
			22	23	24	25	26	27	28
			29	30	31	1	2	3	4
			5	6	7	8	9	10	11
ANNULLA			OK						

- Impostare la data di emissione della fattura nel datario (es. 01 Gennaio 2026).

- Premere OK per procedere.

- Selezionare il tipo di documento da cancellare dalla memoria: Statistiche o documenti conservati sul dispositivo.



- Premere **ELIMINA** per procedere alla cancellazione dei documenti.
- Premere **ANNULLA** per annullare la programmazione della cancellazione.



23 ARCHIVI

L'applicazione permette la gestione di diversi tipi d'archivi e di funzioni, che possono essere programmati secondo le esigenze dell'utente. Il menù si compone di diversi tasti che permettono l'accesso ad altrettanti pannelli, dei quali dedicato alla visualizzazione/personalizzazione di un determinato archivio. Si può accedere al pannello "Archivi" dal pannello "Cassa" selezionando in sequenza il tasto STRUMENTI (vedere [paragrafo 5.1](#)) e il tasto ARCHIVI e dal pannello "Home" (vedere [capitolo 15](#)).

Premere il tasto ARCHIVI:

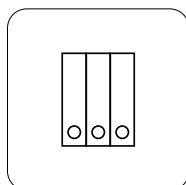

Viene visualizzato il seguente pannello:

< ARCHIVI

- Accesso al pannello per la programmazione degli operatori vedere [paragrafo 23.1](#)
- Accesso al pannello per la programmazione dei clienti vedere [paragrafo 23.2](#)
- Accesso al pannello per la programmazione dei reparti vedere [paragrafo 23.3](#)
- Accesso al pannello per la programmazione degli articoli vedere [paragrafo 23.4](#)
- Accesso al pannello per la programmazione delle partite IVA vedere [paragrafo 23.5](#)
- Accesso al pannello per la programmazione delle sale vedere [paragrafo 23.6](#)
- Accesso al pannello per la programmazione dei tavoli vedere [paragrafo 23.7](#)
- Accesso al pannello per la programmazione dei buoni pasto vedere [paragrafo 23.8](#)
- Accesso al pannello per la programmazione delle aziende emittitrici di buoni pasto vedere [paragrafo 23.8](#)

	OPERATORI	>
	CLIENTI	>
	REPARTI	>
	ARTICOLI	>
	IVA	>
	SALE	>
	TAVOLI	>
	BUONI PASTO	>
	AZIENDE BUONI PASTO	>



23.1 Pannello operatori

Premere il tasto OPERATORI:

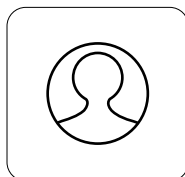

Viene visualizzato il seguente pannello:

The screenshot shows a mobile application interface titled "PROGRAMMAZIONE OPERATORI". At the top left is a back arrow, and at the top right is a search icon. Below the title, there is a list of operators: "Super User", "OPERATORE 1", "OPERATORE 2", "OPERATORE 3", and "OPERATORE 4". To the right of this list is a "Riepilogo" (Summary) table for the selected operator. The table has two columns: the first column lists various permissions and the second column shows their status (a "1" in the first row and radio buttons in the others). Below the table are four buttons: "MODIFICA", "CLONA", "ELIMINA", and "ESCI". At the bottom of the panel are two more buttons: "NUOVO OPERATORE" and "ESCI".

Operatore selezionato

Elenco operatori

Ricerca per descrizione

Super User

Riepilogo	
Id	1
Nome	Super User
Comande	<input type="radio"/>
Statistiche	<input type="radio"/>
Archivi	<input type="radio"/>
Prenotazioni	<input type="radio"/>
Chiusura conto	<input type="radio"/>
Variazione prezzi	<input type="radio"/>
Chiusura giornaliera	<input type="radio"/>
Storni	<input type="radio"/>
Personalizza pagine	<input type="radio"/>
Utilità	<input type="radio"/>
SuperUser	<input type="radio"/>
Carico magazzino	<input type="radio"/>
Monopoli	<input type="radio"/>
Prelievo CHS100	<input type="radio"/>
Versamento CHS100	<input type="radio"/>
Statistiche CHS100	<input type="radio"/>
Svota CHS100	<input type="radio"/>

MODIFICA

CLONA ELIMINA

NUOVO OPERATORE

ESCI

Modifica l'operatore selezionato

Elimina l'operatore selezionato

Duplica l'operatore selezionato

Permette di aggiungere un nuovo operatore

Permette di uscire dal pannello di programmazione



DETTAGLI

Nome	Permette di inserire il nome dell'operatore.
Password	Permette di inserire la password dell'operatore.
Comande	Permette di abilitare/disabilitare l'operatore alla gestione delle comande.
Statistiche	Permette di abilitare/disabilitare l'operatore alla gestione delle statistiche.
Archivi	Permette di abilitare/disabilitare l'operatore all'accesso delle programmazioni.
Prenotazioni	Permette di abilitare/disabilitare l'operatore all'accesso delle prenotazioni ai tavoli.
Chiusura conto	Permette di abilitare/disabilitare l'operatore alla chiusura del conto.
Svuota tavoli	Permette di abilitare\disabilitare l'operatore all'uso dello svuota tavoli.
Variazione prezzi	Permette di abilitare/disabilitare l'operatore all'inserimento dei prezzi liberi.
Chiusura giornaliera	Permette di abilitare/disabilitare l'operatore alla gestione della chiusura giornaliera.
Storni	Permette di abilitare/disabilitare l'operatore all'uso degli storni.
Personalizza pagine	Permette di abilitare/disabilitare l'operatore a personalizzare le pagine.
Utilità	Permette di abilitare/disabilitare l'operatore all'accesso al pannello delle Utilità.
	Operatore senza limitazioni
SuperUser	NOTE: L'operatore Super User non può essere eliminato dal sistema. Se il Super User viene eliminato tramite il tasto ELIMINA, l'applicazione genera automaticamente un nuovo operatore Super User (password di default = 3174).
Carico magazzino	Permette di abilitare/disabilitare l'operatore all'uso delle giacenze del magazzino.
Gestione monopoli	Permette di abilitare/disabilitare l'operatore all'uso degli articoli monopoli.
Prelievo Accettatore CHS	Permette di abilitare/disabilitare l'operatore ad effettuare prelievi dal dispositivo Accettatore CHS.
Versamento Accettatore CHS	Permette di abilitare/disabilitare l'operatore ad effettuare versamenti nel dispositivo Accettatore CHS.
Statistiche Accettatore CHS	Permette di abilitare/disabilitare l'operatore alla gestione delle statistiche del dispositivo Accettatore CHS.
Svuota Accettatore CHS	Permette di abilitare/disabilitare l'operatore allo svuotamento degli hopper nel dispositivo Accettatore CHS.



23.2 Pannello clienti

Premere il tasto CLIENTI:

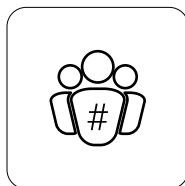

Viene visualizzato il seguente pannello:

The screenshot shows a mobile application interface titled "PROGRAMMAZIONE CLIENTI". On the left, there is a list of clients: "CLIENTE 1" (highlighted), "CLIENTE 2", "CLIENTE 3", "CLIENTE 4", "CLIENTE 5", "CLIENTE 6", and "CLIENTE GENERICO". On the right, a "Riepilogo" (summary) section displays various fields: Id (1), Formato trasmissione P.A., Codice SDI destinatario, Ragione sociale (<descrizione>), Codice fiscale, Partita IVA, Indirizzo, Comune, Provincia, CAP, Indirizzo PEC, Tel fisso, Fax, Email, Cellulare, Sconto % (0.00), IVA (0), and Corrispettivo non pagato. At the bottom, there are four buttons: "NUOVO CLIENTE", "MODIFICA", "CLONA", and "ELIMINA", and an "ESCI" button at the very bottom right. A search icon is in the top right corner.

Annotations:

- Cliente selezionato: points to "CLIENTE 1" in the list.
- Elenco clienti: points to the list of clients.
- Modifica il cliente selezionato: points to the "MODIFICA" button.
- Elimina il cliente selezionato: points to the "ELIMINA" button.
- Duplica il cliente selezionato: points to the "CLONA" button.
- Permette di aggiungere un nuovo cliente: points to the "NUOVO CLIENTE" button.
- Permette di uscire dal pannello di programmazione: points to the "ESCI" button.



DETTAGLI

Formato trasmissione P.A.	Permette di abilitare/disabilitare il formato obbligatorio delle informazioni necessarie alla trasmissione della fattura elettronica verso la pubblica amministrazione.
Codice SDI destinatario	Permette di inserire il codice identificativo del destinatario necessario per la trasmissione della fattura elettronica. Campo obbligatorio per la fattura elettronica se è stato scelto come canale telematico del destinatario.
Ragione sociale	Permette di inserire la ragione sociale del cliente.
Codice fiscale	Permette di inserire il codice fiscale (11/16 caratteri) del cliente. Al momento del salvataggio, il codice fiscale viene controllato, in caso di inserimento errato, sul display apparirà un messaggio di errore. (Campo obbligatorio per la fattura elettronica in caso il destinatario sia una ditta individuale o un soggetto privato).
Partita IVA	Permette di inserire la Partiva IVA (11 caratteri) del cliente. Al momento del salvataggio, la partita IVA viene controllata, in caso di inserimento errato, sul display apparirà un messaggio di errore. (Campo obbligatorio per la fattura elettronica).
Indirizzo	Permette di inserire l'indirizzo del cliente. (Campo obbligatorio per la fattura elettronica).
Comune	Permette di inserire il comune di residenza del cliente. (Campo obbligatorio per la fattura elettronica).
Provincia	Permette di inserire la provincia di residenza del cliente. (Campo obbligatorio per la fattura elettronica).
CAP	Permette di inserire il codice avviamento postale della residenza del cliente. (Campo obbligatorio per la fattura elettronica).
Indirizzo PEC	Permette di inserire l'indirizzo di posta elettronica PEC del cliente. (Campo obbligatorio per la fattura elettronica se è stato scelto come canale telematico del destinatario).
Tel fisso	Permette di inserire il numero di telefono fisso del cliente.
Fax	Permette di inserire il numero di Fax del cliente.
Email	Permette di inserire l'indirizzo email del cliente.
Cellulare	Permette di inserire il numero di cellulare del cliente.
Sconto %	Permette di inserire la percentuale di sconto associato al cliente.



IVA %	Permette di inserire l'aliquota IVA associata al cliente per l'emissione della fattura.
Sottogruppo IVA	Permette di selezionare il tipo di sottogruppo IVA solo nel caso che nel campo IVA venga selezionato una delle seguenti esenzioni: *NS non soggetta IVA, *NI non imponibile, *AL operazione non IVA.
Pagamento "Non riscosso" si default	Permette di abilitare/disabilitare la chiusura del documento, addebitato al cliente, solo con corrispettivo non pagato.
Fidelity	Permette di associare una fidelity card al cliente.



23.3 Pannello reparti

Premere il tasto REPARTI:

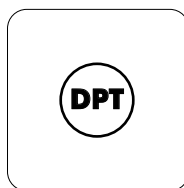

Viene visualizzato il seguente pannello:

The screenshot shows the 'PROGRAMMAZIONE REPARTI' interface. On the left, there is a list of departments: 'REPARTO 1', 'REPARTO 2', 'REPARTO 3', and 'REPARTO 4'. The 'REPARTO 1' is highlighted. Below the list are buttons for 'MODIFICA', 'CLONA', and 'ELIMINA'. At the bottom, there are buttons for 'NUOVO REPARTO' and 'ESCI'. The main area displays a 'Riepilogo' (summary) for the selected department, including fields for 'Id', 'Descrizione', 'Limite reparto', 'Tipo reparto', 'IVA', 'Sottogruppo IVA', 'Gruppo reparti', 'Stampante comande', 'Monitor comande', and three radio buttons for 'Stampa solo su stampante relativa', 'Reparto consumazione finale', and 'Stampa in testa alla comanda'. The 'Icona Delivera' field is also present. Annotations point to various elements: 'Reparto selezionato' points to the selected department in the list; 'Elenco reparti' points to the list itself; 'Ricerca per descrizione' points to the search icon; 'Modifica il reparto selezionato' points to the 'MODIFICA' button; 'Elimina il reparto selezionato' points to the 'ELIMINA' button; 'Duplica il reparto selezionato' points to the 'CLONA' button; 'Permette di aggiungere un nuovo reparto' points to the 'NUOVO REPARTO' button; and 'Permette di uscire dal pannello di programmazione' points to the 'ESCI' button.

Reparto selezionato

Elenco reparti

Ricerca per descrizione

PROGRAMMAZIONE REPARTI

REPARTO 1

REPARTO 2

REPARTO 3

REPARTO 4

Riepilogo

Id 1

Descrizione <descrizione>

Limite reparto 0.00

Tipo reparto <tipo reparto>

IVA <IVA reparto>

Sottogruppo IVA

Gruppo reparti

Stampante comande

Monitor comande

Stampa solo su stampante relativa

Reparto consumazione finale

Stampa in testa alla comanda

Icona Delivera

MODIFICA

CLONA

ELIMINA

NUOVO REPARTO

ESCI

Modifica il reparto selezionato

Elimina il reparto selezionato

Duplica il reparto selezionato

Permette di aggiungere un nuovo reparto

Permette di uscire dal pannello di programmazione



DETTAGLI

Descrizione	Permette di inserire la descrizione del reparto.
Limite reparto	Permette di inserire l'importo massimo del reparto. Gli articoli che fanno parte del reparto selezionato non possono superare questo limite.
Tipo reparto	Permette di selezionare il tipo di reparto (bene o servizio)
IVA	Permette di selezionare l'aliquota IVA del reparto.
Sottogruppo IVA	Permette di selezionare il tipo di sottogruppo IVA solo nel caso che nel campo IVA venga selezionato una delle seguenti esenzioni: *NS non soggetta IVA, *NI non imponibile, *AL operazione non IVA.
Gruppo reparti	Permette di selezionare i reparti (sottogruppi) facente parte del gruppo del reparto in questione.
Stampante comande	Permette di selezionare la stampante a cui saranno smistate le comande contenenti gli articoli che appartengono al reparto selezionato.
Monitor comande (Solo per licenza "KeepUp Monitor", vedere capitolo 27)	Permette di selezionare il monitor su cui vengono visualizzati gli articoli appartenenti al reparto selezionato.
Stampa solo su stampante relativa	Permette di abilitare/disabilitare la stampa degli articoli appartenenti al reparto in questione solo sulla stampante selezionata.
Reparto consumazione finale	Permette di abilitare/disabilitare la gestione degli articoli appartenenti al reparto selezionato come articoli di consumazione finale (vedere paragrafo 12.10).
Stampa in testa alla comanda	Permette agli articoli facenti parte di questo reparto di essere stampati in testa alla comanda, consentendo la visualizzazione delle portate che devono arrivare per prime al tavolo.
Icona Delivera	Permette agli articoli facenti parte di questo reparto di avere un'icona che viene selezionata in questa sezione.



23.4 Pannello articoli

Premere il tasto ARTICOLI:

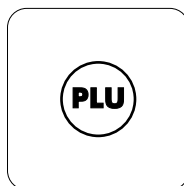

Viene visualizzato il seguente pannello:

The screenshot shows a mobile application interface for article programming. The title bar is labeled 'PROGRAMMAZIONE ARTICOLI' and includes a search icon. On the left, a list of articles is shown, with 'ARTICOLO 1' highlighted. A central 'Riepilogo' (summary) section displays various attributes for the selected article, such as 'Id', 'Descrizione', 'Prezzo 1', and 'Cottura'. At the bottom, there are buttons for 'MODIFICA', 'CLONA', 'ELIMINA', 'NUOVO ARTICOLO', and 'ESCI'. Annotations with lines pointing to these elements explain their functions.

Articolo selezionato (points to ARTICOLO 1)

Elenco articoli (points to the list of articles)

Ricerca per descrizione (points to the search icon)

MODIFICA (button): Modifica l'articolo selezionato

ELIMINA (button): Elimina l'articolo selezionato

CLONA (button): Duplica l'articolo selezionato

ESCI (button): Permette di uscire dal pannello di programmazione

NUOVO ARTICOLO (button): Permette di aggiungere un nuovo articolo

Cottura obbligatoria (text below the summary section)

Id	1
Descrizione	<descrizione>
Descrizione comanda	
Reparto	<reparto>
Prezzo 1	0.01
Preferito	<input type="radio"/>
Stampante	
Come secondocentro di produzione	
Monitor comande	
Variante	<input type="radio"/>
Prezzo 2	0.01
Prezzo 3	0.01
Prezzo 4	0.01
Prezzo asporto	0.01
Reparto asporto	
Giacenza	0.01
Quantità minima	0.01
Cottura	<input type="radio"/>



DETTAGLI

Descrizione	Permette di inserire la descrizione dell'articolo corrente.
Reparto	Permette di selezionare il reparto di appartenenza.
Prezzo 1	Permette di associare il prezzo all'articolo nel listino 1.
Preferito	Permette, se selezionato, di aggiungere l'articolo alla pagina dei preferiti (#PREF).
Stampante	Permette di selezionare la stampante per la stampa dell'articolo.
Come secondo centro di produzione	Permette di inviare una coppia della comanda al secondo centro di produzione.
Monitor comande	Permette di selezionare il monitor per la visualizzazione dell'articolo.
Variante	Permette di abilitare/disabilitare l'articolo come variante (positiva o negativa).
Descrizione comanda	Permette di inserire la descrizione dell'articolo sulla comanda.
Prezzo 2	Permette di associare il prezzo all'articolo nel listino 2.
Prezzo 3	Permette di associare il prezzo all'articolo nel listino 3.
Prezzo 4	Permette di associare il prezzo all'articolo nel listino 4.
Prezzo asporto	Permette di associare il prezzo all'articolo nel listino asporto.
Reparto asporto	Permette di selezionare il reparto asporto di appartenenza.
Giacenza	Permette di inserire la quantità dell'articolo in deposito. NOTA: Questo campo è obbligatorio per gli articoli Delivera (vedere capitolo 24 e vedere capitolo 13).
Soglia sottoscorta	Permette di inserire la quantità minima dell'articolo in giacenza (vedere capitolo 13).
Cottura	Permette di abilitare/disabilitare l'articolo come variante cottura (vedere paragrafo 10.13).
Cottura obbligatoria	Permette di abilitare/disabilitare la visualizzazione automatica della videata Cotture una volta selezionato questo articolo.



Codice cambio listino	<p>Permette di abilitare/disabilitare la modifica “al volo” del prezzo dell’articolo venduto precedentemente utilizzando un LISTINO differente (vedere prezzo 1, prezzo 2, prezzo 3, prezzo 4):</p> <p>Procedura.</p> <ul style="list-style-type: none">• Creare un articolo con descrizione CAMBIA LISTINO.• Non associare nessun prezzo a questo articolo.• Selezionare dalla voce LISTINO di riferimento (es. Prezzo 3). Quando si preme il tasto dell’articolo corrente configurato secondo la procedura, il prezzo dell’articolo precedente viene modificato utilizzando il LISTINO 3.
Listino	Permette di selezionare il listino di riferimento per la modifica “al volo” del prezzo dell’articolo.
Bis	Permette di abilitare/disabilitare la vendita dell’articolo successivo selezionato con l’applicazione automatica di uno sconto percentuale pari al 50% sul prezzo.
Tris	Permette di abilitare/disabilitare la vendita dei due articoli successivamente selezionati con l’applicazione automatica di uno sconto percentuale pari al 33% sul prezzo.
Usa come coperto	Permette di abilitare/disabilitare l’articolo corrente come “Coperto”. È consentita la programmazione di un solo articolo “Coperto”.
No vendita prezzo zero	Permette di abilitare/disabilitare la vendita dell’articolo a prezzo zero.
No descrizione	Permette di abilitare/disabilitare la visualizzazione dell’articolo sul tastierino di vendita.
Non disponibile	Permette di abilitare/disabilitare la visualizzazione dell’articolo sul tastierino di vendita.
Non inviare ai palmari	Permette di abilitare/disabilitare la possibilità di visualizzare l’articolo sui palmari.
Menù	Permette di abilitare/disabilitare l’articolo come menù a prezzo fisso (vedere paragrafo 14.3). Nella schermata che viene visualizzata è possibile inserire gli articoli che faranno parte del “Gruppo menù”.
Barcode	Permette la programmazione dell’articolo tramite lettore barcode.
Wineemotion	<RISERVATO>
Delivera	Permette di abilitare/disabilitare l’associazione dell’articolo corrente con l’applicazione Delivera.
Icona Delivera	Permette di selezionare l’immagine da attribuire all’articolo associato alla funzione Delivera.



23.5 Pannello IVA

Premere il tasto IVA:



Viene visualizzato il seguente pannello:

The screenshot shows the 'PROGRAMMAZIONE IVA' panel. On the left, a list of VAT rates is shown, with '22.00%' selected. Below the list are various exemption codes. On the right, a 'Riepilogo' table shows details for the selected rate. At the bottom, there are buttons for 'MODIFICA', 'SINCRONIZZA IVA CON ECR', and 'ESCI'. Annotations point to these elements with descriptive text.

PROGRAMMAZIONE IVA

Ricerca per descrizione

IVA selezionata

Elenco IVA

22.00%

10.00%

4.00%

IVA non programmata

IVA non programmata

*ES IVA esente

*EE esclusa

"NS non soggetta IVA

*NI non imponibile

*RM regime del margine

*AL operazione non IVA

Riepilogo

Id	1
Descrizione	<descrizione>
IVA	<IVA >
Codice esenzione	

MODIFICA

SINCRONIZZA IVA CON ECR

ESCI

Modifica l'aliquota IVA selezionata

Permette di aggiungere una nuova aliquota IVA

Permette di uscire dal pannello di programmazione



DETTAGLI

Descrizione

Permette di inserire la descrizione IVA.

IVA %

Permette di inserire l'importo della percentuale IVA.

Codice esenzione

Permette di inserire il codice esenzione IVA.



23.6 Pannello sale

Premere il tasto SALE:

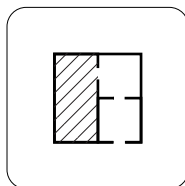

Viene visualizzato il seguente pannello:

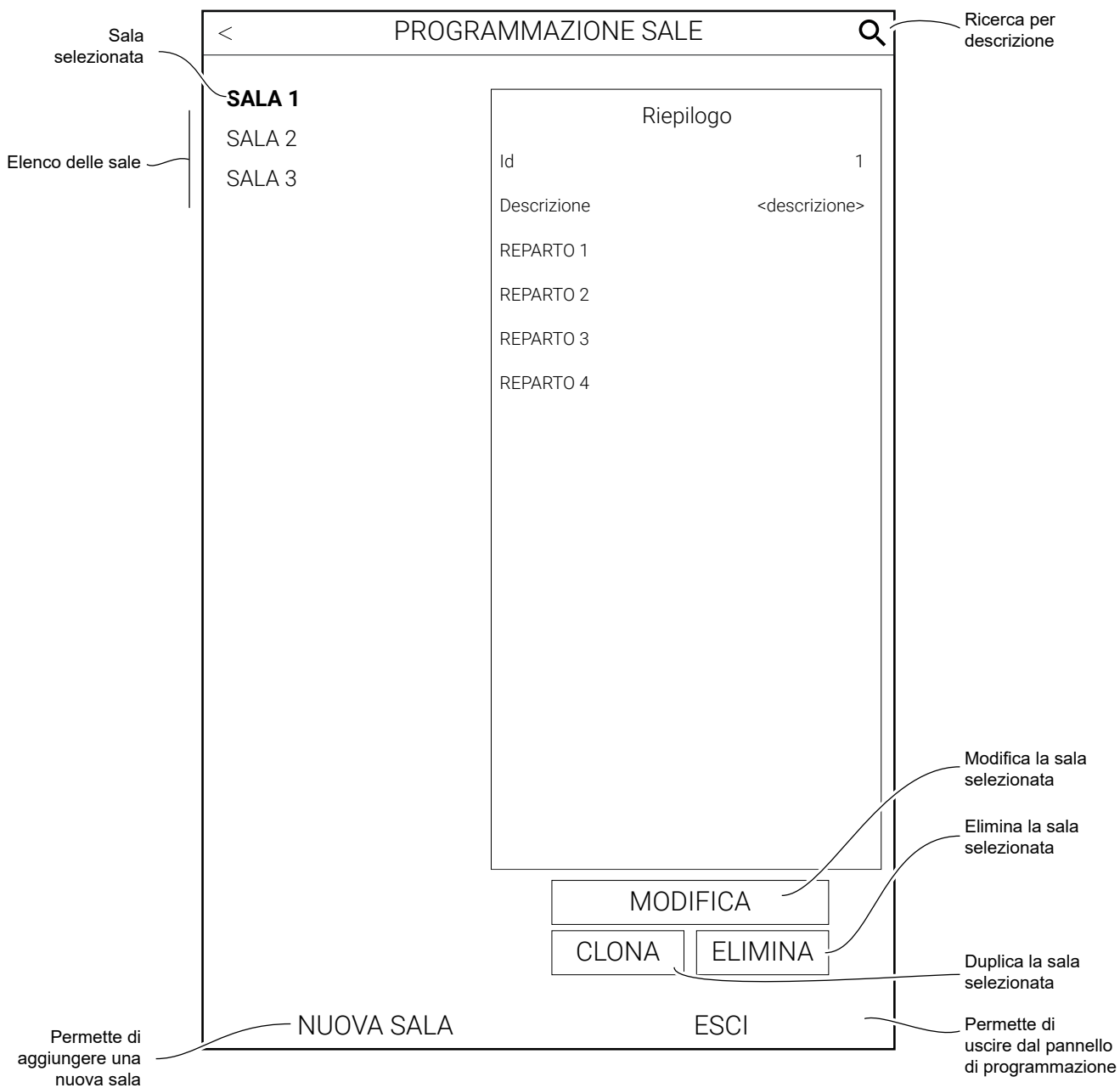



DETTAGLI

Descrizione

Permette di inserire la descrizione della sala.

REPARTO 1, 2, 3, 4

Permette di selezionare il reparto da associare alla sala.



23.7 Pannello tavoli

Premere il tasto TAVOLI:

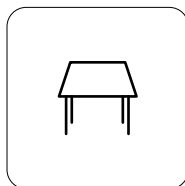

Viene visualizzato il messaggio che permette di scegliere la sala con i tavoli da gestire.

- Selezionare la sala desiderata.

Viene visualizzato il seguente pannello:

The screenshot shows a mobile application interface titled "PROGRAMMAZIONE TAVOLI". At the top left is a back arrow, and at the top right is a search icon. A search bar on the right is labeled "Ricerca per descrizione". On the left, a vertical list of tables from "TAVOLO 1" to "TAVOLO 20" is shown, with "TAVOLO 1" highlighted. A label "Tavolo selezionato" points to this item, and "Elenco tavoli" points to the entire list. A "NUOVO TAVOLO" button is at the bottom left, with a label "Permette di aggiungere un nuovo tavolo alla sala selezionata". On the right, a "Riepilogo" section contains a table with the following data:

Riepilogo	
Id	1
Descrizione	<descrizione>
N° massimo coperti	<n>

Below the summary are three buttons: "MODIFICA" (labeled "Modifica il tavolo selezionato"), "CLONA" (labeled "Elimina il tavolo selezionato"), and "ELIMINA" (labeled "Duplica il tavolo selezionato"). At the bottom right is an "ESCI" button labeled "Permette di uscire dal pannello di programmazione".



DETTAGLI

Sale	Permette di selezionare la sala da associare il tavolo.
Descrizione	Permette di inserire la descrizione del tavolo.
N. massimo coperti	Permette di inserire il numero massimo dei coperti del tavolo.



23.8 Pannello buoni pasto

Premere il tasto BUONI PASTO:

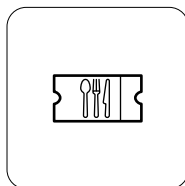

Viene visualizzato il seguente pannello:

The screenshot shows a mobile application interface for managing meal vouchers. The title bar reads 'PROGRAMMAZIONE BUONI PASTO' with a search icon on the right and a back arrow on the left. Below the title bar, there is a list of vouchers: 'BUONI PASTO 1', 'BUONI PASTO 2', and 'BUONI PASTO 3'. A vertical line is drawn next to 'BUONI PASTO 1', indicating it is selected. To the right of the list is a 'Riepilogo' (summary) table with the following data:

Riepilogo	
Id	1
Descrizione	<descrizione>
Azienda	
Importo	1.00

At the bottom of the panel, there are four buttons: 'MODIFICA', 'CLONA', 'ELIMINA', and 'ESCI'. A 'NUOVO BUONO PASTO' button is located at the bottom left. Annotations with arrows point to various elements: 'Buono pasto selezionato' points to the selected voucher; 'Elenco buoni pasto' points to the list; 'Ricerca per descrizione' points to the search icon; 'Modifica il buono pasto selezionato' points to the 'MODIFICA' button; 'Elimina il buono pasto selezionato' points to the 'ELIMINA' button; 'Duplica il buono pasto selezionato' points to the 'CLONA' button; 'Permette di aggiungere un nuovo buono pasto' points to the 'NUOVO BUONO PASTO' button; and 'Permette di uscire dal pannello di programmazione' points to the 'ESCI' button.



DETTAGLI

Descrizione	Permette di inserire la descrizione del buono pasto.
Azienda	Permette di selezionare l'azienda emittitrice del buono pasto.
Importo	Permette di inserire l'importo del valore del buono pasto.



23.9 Pannello aziende buoni pasto

Premere il tasto AZIENDA BUONI PASTO:

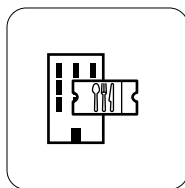

Viene visualizzato il seguente pannello:

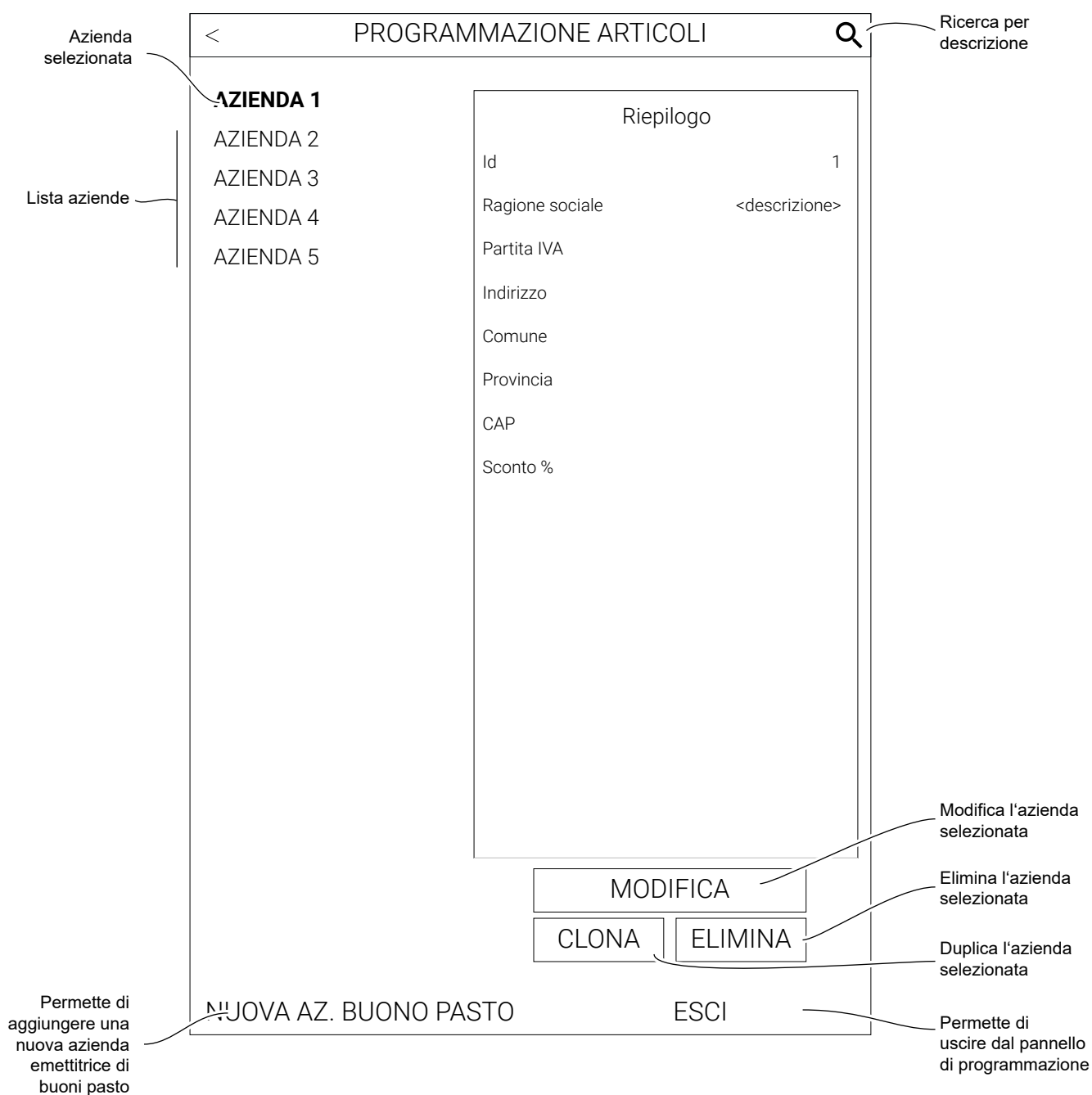



DETTAGLI

Ragione sociale	Permette di inserire la ragione sociale dell'azienda.
Partita IVA	Permette di inserire la partita IVA (11 caratteri) dell'azienda. Al momento del salvataggio, la partita IVA viene controllata, in caso di inserimento errato, sul display apparirà un messaggio di errore.
Indirizzo	Permette di inserire l'indirizzo della sede dell'azienda emittitrice di buoni pasto.
Comune	Permette di inserire il comune della sede dell'azienda emittitrice di buoni pasto.
Provincia	Permette di inserire la provincia della sede dell'azienda emittitrice di buoni pasto.
CAP	Permette di inserire il codice avviamento postale dell'indirizzo dell'azienda emittitrice di buoni pasto.
Sconto %	Permette di inserire la percentuale di sconto associato dell'azienda emittitrice di buoni pasto.





24 ASPORTO

Il dispositivo è in grado di gestire ordini da asporto (consegna/ritiro) mediante un pannello orario dedicato. La gestione include sia ordini inseriti dall'operatore di cassa (telefonici o richiesti dal cliente in loco) oppure ordini provenienti da servizi esterni (Delivera). La funzione asporto è un servizio a pagamento.

24.1 Configurazione asporto

Per configurare il servizio entrare in Impostazioni > Servizi > Impostazione Delivera/Asporto (vedere [paragrafo 19.12](#)).

Per ottenere la stampa di riepilogo asporto sulla stampante associata al centro di produzione selezionare in Impostazioni > Gestione stampanti comande > Gestione stampanti comande > Stampa riepilogo.

Con la licenza Revo e la licenza Full è possibile associare più centri di produzione alla stampante fiscale.

24.2 Configurazione delivera

Per configurare il servizio entrare in Impostazioni > Servizi > Impostazione Delivera/Asporto (vedere [paragrafo 19.12](#)).

Per la programmazione del reparto Delivera entrare nel pannello Archivi > Reparti > Modifica > Icona Delivera (vedere [paragrafo 23.3](#)).

Per la programmazione dell'articolo Delivera entrare nel pannello Archivi > Articoli > Modifica > Delivera, e Icona Delivera (vedere [paragrafo 23.4](#)).

NOTE:

Se non è possibile caricare l'icona nei reparti e/o negli articoli Delivera, controllare se i dati inseriti nelle impostazioni Delivera sono corrette (vedere [paragrafo 19.12](#)).

È necessario inserire la giacenza per tutti i gli articoli Delivera (vedere [paragrafo 23.4](#)).

Per sincronizzare le modifiche apportate ai reparti e agli articoli Delivera premere il tasto SYNC DELIVERA nei rispettivi pannelli (vedere [paragrafo 23.3](#) e [paragrafo 23.4](#)).

Per ottenere la stampa di riepilogo asporto sulla stampante associata al centro di produzione selezionare in Impostazioni > Gestione stampanti comande > Gestione stampanti comande > Stampa riepilogo.

Con la licenza Revo e la licenza Full è possibile associare più centri di produzione alla stampante fiscale.



24.3 Registrazione degli ordini

Nel seguente esempio viene mostrata la sequenza completa di un ordine per l'asporto.

- Digitare le vendite che costituiscono la transazione (es. Articolo 1 con prezzo prefissato 10.00 euro, Articolo 3 con prezzo prefissato 1.00 euro):

ARTICOLO 1	ARTICOLO 3
10.00 €	1.00 €

Dal pannello "Cassa" premere il tasto TAVOLI:

TAVOLI

- Dal pannello Tavoli, premere il tasto ASPORTO:

ASPORTO	SALA 1	SALA 2	SALA 3	SALA 4
Totale sala: <0.00>€				
TAVOLO 1	TAVOLO 2	TAVOLO 3	TAVOLO 4	
TAVOLO 5	TAVOLO 6	TAVOLO 7	TAVOLO 8	
TAVOLO 9	TAVOLO 10	TAVOLO 11	TAVOLO 12	
TAVOLO 13	TAVOLO 14	TAVOLO 15	TAVOLO 16	
TAVOLO 17	TAVOLO 18	TAVOLO 19	TAVOLO 20	
Prenotazioni		Vis. consumazioni finali		
Legenda colori		Esci		

Viene visualizzato il seguente pannello:

ASPORTO	SALA 1	SALA 2	SALA 3	SALA 4
<DATA>				
CAMBIA OGGI				
<input type="button" value="RITIRO"/> <input type="button" value="CONSEGNA"/> <input type="button" value="IN LAVORAZIONE"/>				
<hr/>				
10:00 AGGIUNGI				
<hr/>				
10:15 AGGIUNGI				
<hr/>				
10:30 AGGIUNGI				
<hr/>				
10:45 AGGIUNGI				
<hr/>				
11:00 AGGIUNGI				
<hr/>				
11:15 AGGIUNGI				
<hr/>				
11:30 AGGIUNGI				
<hr/>				
11:45 AGGIUNGI				
<hr/>				
12:00 AGGIUNGI				
<hr/>				
12:15 AGGIUNGI				
<hr/>				
12:30 AGGIUNGI				
<hr/>				
12:45 AGGIUNGI				
<hr/>				
13:00 AGGIUNGI				
<hr/>				
13:15 AGGIUNGI				



- Selezionare la data programmata per l'asporto premendo il tasto CAMBIA.

Viene visualizzato il pannello "ORDINE 12:15".

Viene visualizzato il pannello "Seleziona data":

SELEZIONA DATA

31 dic 20 25

01 gen 20 26

02 feb 20 27

Gennaio 20

	D	L	M	M	G	V	S
1	1	2	3	4	5	6	7
2	8	9	10	11	12	13	14
3	15	16	17	18	19	20	21
4	22	23	24	25	26	27	28
5	29	30	31	1	2	3	4
6	5	6	7	8	9	10	11

VAI ALLA DATA

ORDINE 12:15

TIPOLOGIA ORDINE

RITIRO
CONSEGNA

PAGAMENTO

PAGATO
DA PAGARE

GENERALI

Nominativo -

Telefono -

Via -

N. civico -

Note -

SALVA
ESCI

- Selezionare la data desiderata (es. 01 Gennaio 2026).
- Premere il tasto VAI ALLA DATA.
- Selezionare la fascia oraria desiderata tra quelle proposte premendo sul tasto AGGIUNGI (es. 12:15).

- Scegliere il tipo di ordine tra ritiro e consegna (es ritiro).

TIPOLOGIA ORDINE

RITIRO
CONSEGNA

- Selezionare lo stato del pagamento tra pagato o da pagare (es. da pagare).

PAGAMENTO

PAGATO
DA PAGARE



Viene visualizzato il seguente pannello:

ASPORTO | SALA 1 | SALA 2 | SALA 3 | SALA 4

<DATA>
CAMBIA | OGGI

RITIRO | CONSEGNA | IN LAVORAZIONE

10:00

10:15

10:30

10:45

11:00

11:15

11:30

11:45

12:00

12:15

Sig. Mario Rossi
DA PAGARE
RITIRO
11.00 €

12:30

12:45

13:00

Viene visualizzato il seguente pannello.

ORDINE <N.>

RISTAMPA | PAGA

ESPANDI

Nominativo	Sig, Mario Rossi
Stato pagamento	da pagare
Tipologia ordine	Asporto
Totale	11.00 €

ORDINE

1	ARTICOLO 1	10.00 €
1	ARTICOLO 3	1.00 €

ESCI

- Digitare sull'ordine desiderato (Es. Sig. Mario Rossi).



Ristampa

Digitare il tasto RISTAMPA per inviare una nuova comanda al centro di produzione.

```

DOCUMENTO GESTIONALE

Riepilogo Asporto

-----
Ora Comanda                <data><ora>
-----
1      (0)  ARTICOLO 1
2      (0)  ARTICOLO 3
-----

                                CASSA 1
01/01/26  12:00                <#DOC. GES.>
NUMERO DI MATRICOLA:  <matr. fiscale>

DOCUMENTO GESTIONALE

```

Paga

Digitare il tasto PAGA per ritornare al pannello Cassa e visualizzare gli articoli di vendita dell'ordine sullo scontrino virtuale.

- Viene visualizzato il pannello "Cassa" con lo scontrino virtuale.
- Ora è possibile modificare lo scontrino virtuale (vedere [paragrafo 9](#) e [paragrafo 10](#)).
- Chiudere premendo il tipo di pagamento che si vuole effettuare (es. Contanti):

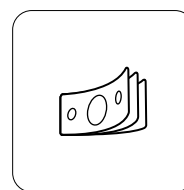

Il risultato è il seguente:

```

<Nome Ditta>
<Indirizzo>
<Località>
<Telefono - Fax>

DOCUMENTO COMMERCIALE
di vendita o prestazione

DESCRIZIONE                PREZZO (€) IVA
1 ARTICOLO 1                11.00  A
1 ARTICOLO 3                1.00  A
-----
TOTALE COMPLESSIVO                11.00
DI CUI IVA                1.00
PAGAMENTO CONTANTE                11.00
IMPORTO PAGATO                11.00

A: IVA 10.00%

01/01/26  12:00                <#DOC>
                                RT <matricola fiscale>
                                CASSA <n>

```



DOCUMENTO GESTIONALE

<n.ordine> <Cliente> <n. telefono>

Pagamento alla consegna

<da ora> - <a ora>

<Cliente>

<n. telefono>

01/01/26 12:00 <#DOC. GES.>

NUMERO DI MATRICOLA: <matr. fiscale>

DOCUMENTO GESTIONALE



25 MONOPOLI

“Monopoli” è un servizio aggiuntivo a pagamento che permette la gestione del magazzino, degli ordini dei tabacchi e dei “Gratta e vinci”. Se attivo il servizio aggiunge la statistica “ordine Monopoli”. Per l’attivazione della licenza contattare il vostro rivenditore.

Questa funzione non è attiva per la licenza "Base" e la licenza "Revo".

Per accedere al pannello “Monopoli” dal pannello “Cassa” premere il tasto STRUMENTI (vedere [paragrafo 5.1](#)) e di seguito il tasto MONOPOLI:



Viene visualizzato il seguente pannello:

Accesso al pannello ordini vedere [paragrafo 25.1](#)

Aggiornamento del listino prezzi del Monopolio

Accesso al pannello per la gestione del carico merce a magazzino vedere [paragrafo 25.2](#)

Accesso al pannello per la gestione di altri articoli vedere [paragrafo 25.3](#)

Accesso al pannello liquidazione vincite vedere [paragrafo 25.1](#)

← GESTIONE MONOPOLI

- GENERA ORDINE >
- AGGIONA LISTINO >
- ANAGRAFICA E MAGAZZINO >
- ANAGRAFICA MONOPOLI >
- LQUIDAZIONE VINCITA >



25.1 Genera ordine

Il pannello “Ordini prodotti” permette di compilare il modulo d’ordine U88 necessario per gli ordini dei monopoli (es. tabacchi) e poterlo inviare all’indirizzo mail e salvarlo in formato PDF nella cartella PosA_pdf.

- Premere il tasto AGGIORNA LISTINO:

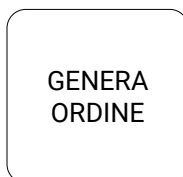

Viene visualizzato il seguente pannello:

Aggiunge all'ordine un articolo "Tabacchi"

Calcola l'ordine in base alla sottoscorta, all'ultimo ordine o alla quantità obiettivo

Visualizza lo storico degli ordini effettuati.

< GESTIONE ORDINI

AGGIUNGI CALCOLA ORDINE STORICO

Codice	Descrizione	€/Kg	Pezzi	Kg	Importo
RIEPILOGO ORDINE					
Aggio	0.00	Totale pezzi	0.00	Oggi	0.00
Tot. netto	0.00	Totale Kg	0.00	Consegna	0.00
Tot. ordine	0.00				

PROCEDI

Visualizza la data di consegna merce



Aggiungi

Per effettuare un nuovo ordine leggere il codice a barre dell'articolo da caricare tramite il lettore barcode oppure premere il tasto AGGIUNGI.

<					GESTIONE ORDINI				
AGGIUNGI					CALCOLA ORDINE				
Codice	Descrizione	€/Kg	Pezzi	K					

Viene visualizzata la seguente finestra:

Anteprima articolo

Articolo: 🔍

<cod.> <articolo 1>
 <cod.> <articolo 2>
 <cod.> <articolo 3>
 <cod.> <articolo 4>
 <cod.> <articolo 5>
 <cod.> <articolo 6>
 <cod.> <articolo 7>
 <cod.> <articolo 8>
 <cod.> <articolo 9>
 <cod.> <articolo 10>
 <cod.> <articolo 11>
 <cod.> <articolo 12>

Annulla OK

- Selezionare l'articolo desiderato (es. Articolo 1).

Cod. <numero codice>
<articolo 1>
 Confezione astuccio da <n.> pezzi

€/Pz	<importo>
€/Kg	<importo>
Quantità minima	<n.>
Giacenza	<n.>
Kg a magazzino	<n.>

Articolo: 🔍

<cod.> <articolo 1>
 <cod.> <articolo 2>
 <cod.> <articolo 3>
 <cod.> <articolo 4>
 <cod.> <articolo 5>
 <cod.> <articolo 6>
 <cod.> <articolo 7>
 <cod.> <articolo 8>
 <cod.> <articolo 9>
 <cod.> <articolo 10>
 <cod.> <articolo 11>
 <cod.> <articolo 12>

Annulla OK

- Premere OK per aggiungere l'articolo alla lista degli ordini.
- Procedere effettuando il carico degli articoli fino al compimento dell'ordine.



- Per eliminare un articolo dall'ordine premere sul nome dell'articolo

Viene visualizzata la finestra:

GESTIONE ORDINI						
		AGGIUNGI	CALCOLA ORDINE		STORICO	
Codice	Descrizione	€/Pz	€/Kg	Pezzi	Kg	Importo
<Cod.>	<Articolo 1>	4.3	210	20	0.400	86.00
<Cod.>	<Articolo 2>	4.5	220	20	0.400	90.00

RIEPILOGO ORDINE					
Aggio	16.00	Totale pezzi	40	Oggi	<data>
Tot. netto	160.00	Totale Kg	0.800	Consegna	<data>
Tot. ordine	176.00				

PROCEDI

Inserire la quantità dell'ordine

Cod. <cod.> **<articolo 1>**
 Confezione astuccio da 20 pezzi

0

7	8	9
4	5	6
1	2	3
0	,	C

Annulla
OK

- Nella finestra visualizzata premere ELIMINA.

È possibile cambiare sia la quantità che il peso della confezione degli articoli elencati nell'ordine. Qualora si cambi la quantità in automatico il sistema calcola e cambia il peso della confezione e viceversa. Per cambiare la quantità procedere come segue:

- Premere sulla quantità dell'articolo desiderato:

GESTIONE ORDINI						
		AGGIUNGI	CALCOLA ORDINE		STORICO	
Codice	Descrizione	€/Pz	€/Kg	Pezzi	Kg	Importo
<Cod.>	<Articolo 1>	4.3	210	20	0.400	86.00
<Cod.>	<Articolo 2>	4.5	220	20	0.400	90.00

- Impostare la quantità desiderata e premere OK per confermare.

- Se necessario premere il campo "data della consegna" per cambiare la data di consegna materiale.

RIEPILOGO ORDINE					
Aggio	16.00	Totale pezzi	40	Oggi	<data>
Tot. netto	160.00	Totale Kg	0.800	Consegna	<data>
Tot. ordine	176.00				

PROCEDI



Viene visualizzata la finestra:

			gennaio 2026							
			D	L	M	M	G	V	S	
			1	1	2	3	4	5	6	7
31	dic	2025	2	8	9	10	11	12	13	14
01	gen	2026	3	15	16	17	18	19	20	21
02	feb	2027	4	22	23	24	25	26	27	28
			5	29	30	31	1	2	3	4
			6	5	6	7	8	9	10	11

ANNULLA OK

- Nel datario selezionare la data di consegna successiva proposta dal sistema.
- Premere OK per procedere.
- Premere il tasto PROCEDI.

RIEPILOGO ORDINE					
Aggio	16.00	Totale pezzi	40	Oggi	<data>
Tot. netto	160.00	Totale Kg	0.800	Consegna	<data>
Tot. ordine	176.00				

PROCEDI

Viene visualizzato il pannello:

GESTIONE ORDINI

Seleziona il tipo di richiesta
da utilizzare nel modulo U88 autocompilato

Una volta eseguita la scelta il modulo sarà inviato
all'indirizzo mail e salvato in formato PDF nella cartella
PosA_pdf

RICHIESTA ORDINARIA

RICHIESTA STRAORDINARIA

RICHIESTA SPECIALE

RICHIESTA PER MODIFICA

RICHIESTA URGENTE

- Premere il tipo di richiesta da utilizzare per l'invio dell'ordine.

Una volta eseguita la scelta il modulo verrà inviato all'indirizzo mail e salvato in formato PDF nella cartella PosA_pdf.



Calcola ordine

Il sistema permette di caricare automaticamente nell'ordine da inviare gli articoli che sono sotto scorta (vedere [paragrafo 25.3](#)), che sono stati richiesti con l'ultimo ordine o che hanno raggiunto la quantità obiettivo (vedere [paragrafo 25.3](#)).

GESTIONE ORDINI				
AGGIUNGI		CALCOLA ORDINE		
Codice	Descrizione	€/Pz	€/Kg	Pezzi

Viene visualizzata la finestra:

AGGIUNGI SOTTOSORTA
AGGIUNGI ULTIMO ORDINE
RAGGIUNGI QUANTITÀ OBIETTIVO

- Ora è possibile scegliere tra:

- Aggiungi sottosorta: il sistema aggiunge al nuovo ordine gli articoli che sono andati sotto la quantità minima di giacenza (vedere [paragrafo 25.3](#)).

- Aggiungi ultimo ordine: il sistema aggiunge gli articoli dell'ultimo ordine eseguito nella lista del nuovo ordine.

- Raggiungi quantità obiettivo: il sistema aggiunge al nuovo ordine gli articoli che sono andati sotto alla quantità minima dell'obiettivo proposto (vedere [paragrafo 25.3](#)).

- Ora è possibile eliminare, cambiare la quantità, il peso degli articoli elencati nell'ordine e la data di consegna (vedere pagine precedenti).

- Premere il campo CONSEGNA per cambiare la data di consegna materiale proposta dal sistema.

			gennaio 20 ₂₆							
				D	L	M	M	G	V	S
31	dic	2025	1	1	2	3	4	5	6	7
01	gen	2026	2	8	9	10	11	12	13	14
02	feb	2027	3	15	16	17	18	19	20	21
			4	22	23	24	25	26	27	28
			5	29	30	31	1	2	3	4
			6	5	6	7	8	9	10	11
			ANNULLA				OK			

- Selezionare la data nel datario.
- Premere OK per procedere.
- Premere il tasto PROCEDI.

RIEPILOGO ORDINE					
Aggio	16.00	Totale pezzi	40	Oggi	<data>
Tot. netto	160.00	Totale Kg	0.800	Consegna	<data>
Tot. ordine	176.00				
PROCEDI					



Viene visualizzato:

<
GESTIONE ORDINI

Seleziona il tipo di richiesta
da utilizzare nel modulo U88 autocompilato

Una volta eseguita la scelta il modulo sarà inviato
all'indirizzo mail e salvato in formato PDF nella cartella
PosA_pdf

RICHIESTA ORDINARIA

RICHIESTA STRAORDINARIA

RICHIESTA SPECIALE

RICHIESTA PER MODIFICA

RICHIESTA URGENTE

- Premere il tipo di richiesta da utilizzare per l'invio dell'ordine.

Una volta eseguita la scelta il modulo verrà inviato all'indirizzo mail e salvato in formato PDF nella cartella PosA_pdf.

Storico

In questa schermata è possibile poter visualizzare e gestire i documenti degli ordini precedentemente inviati e salvati in formato PDF nella cartella PosA_pdf.

<
GESTIONE ORDINI

CALCOLA ORDINE
STORICO

Descrizione	€/Pz	€/Kg	Pezzi	Kg	Importo
-------------	------	------	-------	----	---------

Viene visualizzato il pannello:

<
Storico

Tipo	Data	PDF
<tipo>	<data><ora>	PDF
<tipo>	<data><ora>	PDF
<tipo>	<data><ora>	PDF

OK

- Selezionare il .PDF desiderato per visualizzare il documento.



Modifica ordine già inviato

Per modificare l'ordine già inviato procedere come segue:

GESTIONE ORDINI				
AGGIUNGI		CALCOLA ORDINE		
Codice	Descrizione	€/Pz	€/Kg	Pezzi

Viene visualizzata la finestra:

AGGIUNGI SOTTOSORTA
AGGIUNGI ULTIMO ORDINE
RAGGIUNGI QUANTITÀ OBIETTIVO

- Premere AGGIUNGI ULTIMO ORDINE
- Viene visualizzato l'ultimo ordine inviato.

- Tenere premuto per qualche secondo sull'articolo da modificare

GESTIONE ORDINI						
AGGIUNGI		CALCOLA ORDINE			STORICO	
Codice	Descrizione	€/Pz	€/Kg	Pezzi	Kg	Importo
<Cod.>	<Articolo 1>	4.3	210	20	0.400	86.00
<Cod.>	<Articolo 2>	4.5	220	20	0.400	90.00
RIEPILOGO ORDINE						
Aggio	16.00	Totale pezzi	40	Oggi	<data>	
Tot. netto	160.00	Totale Kg	0.800	Consegna	<data>	
Tot. ordine	176.00					
PROCEDI						

Viene visualizzata la finestra:

Vuoto
A
D
C

- Ora è possibile scegliere tra:
 - Vuoto: il campo non viene modificato.
 - A: In caso di aggiunta quantità.
 - D: In caso di diminuzione quantità.
 - C: In caso di annullamento dell'articolo.



- Premere il tasto PROCEDI.

RIEPILOGO ORDINE					
Aggio	16.00	Totale pezzi	40	Oggi	<data>
Tot. netto	160.00	Totale Kg	0.800	Consegna	<data>
Tot. ordine	176.00				

PROCEDI

Viene visualizzato:

< **GESTIONE ORDINI**

Seleziona il tipo di richiesta
da utilizzare nel modulo U88 autocompilato

Una volta eseguita la scelta il modulo sarà inviato
all'indirizzo mail e salvato in formato PDF nella cartella
PosA_pdf

RICHIESTA ORDINARIA

RICHIESTA STRAORDINARIA

RICHIESTA SPECIALE

RICHIESTA PER MODIFICA

RICHIESTA URGENTE

- Premere il tipo di richiesta da utilizzare da inviare.

Una volta eseguita la scelta il modulo verrà inviato all'indirizzo mail e salvato in formato PDF nella cartella PosA_pdf.



25.2 Aggiorna listino

Scarica dal Web il listino dei prezzi del Monopolio aggiornato. È necessario una connessione ad Internet.

- Premere il tasto AGGIORNA LISTINO:



Viene visualizzato il messaggio:

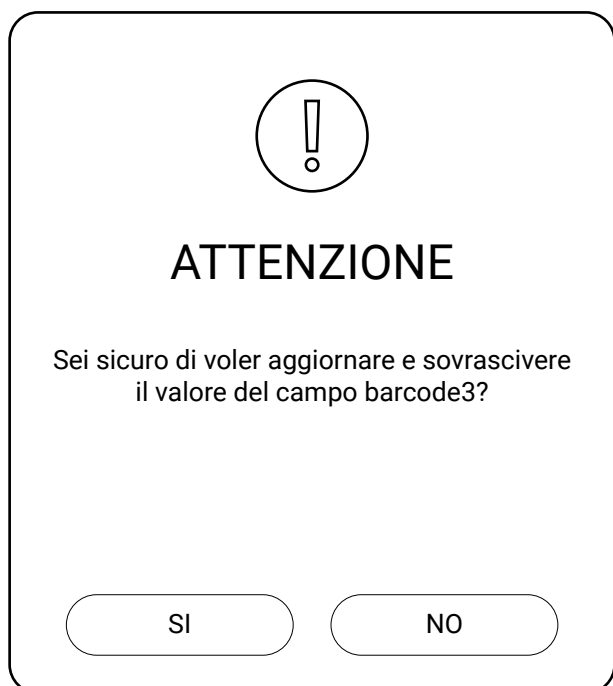

- Premere il tasto SI per effettuare l'aggiornamento.

25.3 Anagrafica e magazzino

Il sistema permette la gestione degli articoli e la loro giacenza di magazzino.

- Premere il tasto ANAGRAFICA E MAGAZZINO:

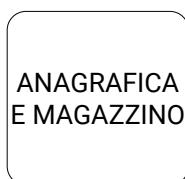

Viene visualizzato il seguente pannello:

< ANAGRAFICA E MAGAZZINO

Seleziona dall'anagrafica l'articolo da caricare e premi "CARICA GIACENZA" oppure leggi il codice a barre

Articolo: U88 Tutte

Ricerca articolo

Cod.	Descr.	Pezzi
<Cod.>	<Articolo 1>	0
<Cod.>	<Articolo 2>	0
<Cod.>	<Articolo 3>	0
<Cod.>	<Articolo 4>	0
<Cod.>	<Articolo 5>	0
<Cod.>	<Articolo 6>	0
<Cod.>	<Articolo 7>	0
<Cod.>	<Articolo 8>	0
<Cod.>	<Articolo 9>	0
<Cod.>	<Articolo 10>	0
<Cod.>	<Articolo 11>	0
<Cod.>	<Articolo 12>	0
<Cod.>	<Articolo 13>	0
<Cod.>	<Articolo 14>	0
<Cod.>	<Articolo 15>	0

Lista articoli

Articoli movimentati

Articoli presenti nell'ultimo ordine

Tipologia dei tabacchi

Articoli sottoscorta



Ricerca dell'articolo

- Per ricercare l'articolo è possibile farlo leggendo direttamente il codice a barre con il barcode o dalla schermata proposta. Per la ricerca dell'articolo dalla schermata procedere come segue:
- Premere il campo "Ricerca articolo" e digitare il nome dell'articolo desiderato o parte di esso.

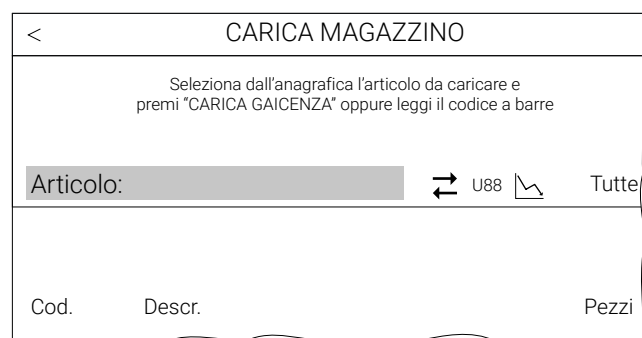

Viene visualizzata la lista degli articoli contenente la parola ricercata.

È possibile effettuare la ricerca degli articoli per filtri premendo una o più icone "Filtri":

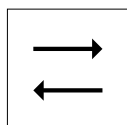

Filtro con articoli movimentati

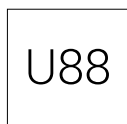

Filtro per articoli presenti dell'ultimo ordine



Filtro per articoli sotto scorta



Filtro per tipo di articolo

- Premere sull'articolo desiderato (es. Articolo 1).

Layout tasto articolo

- Ricercare l'articolo desiderato (vedere ricerca articolo).
- Premere sull'articolo desiderato (es. Articolo 1).
- Nel pannello visualizzato premere l'icona dell'articolo:



Viene visualizzata la finestra:

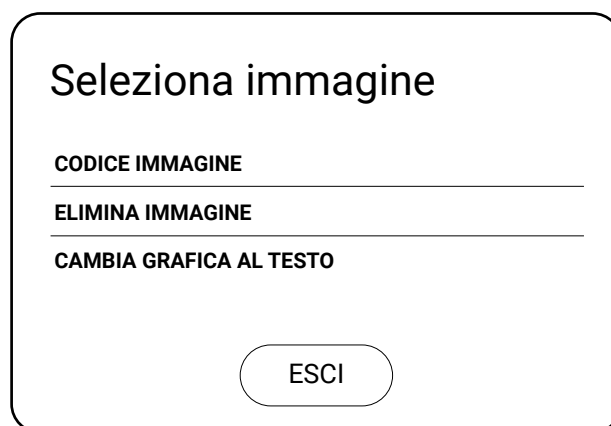

- Ora è possibile scegliere:
 - CARICA IMMAGINE: per selezionare all'interno di una cartella presente sul dispositivo dove è installata l'applicazione, un'immagine da utilizzare come tasto per il PLU.
 - ELIMINA IMMAGINE: per eliminare l'immagine caricata in precedenza.
 - CAMBIA GRAFICA AL TESTO: per modificare il colore del testo e dello sfondo.



Pannello articolo

Cod. <n. cod.>	ARTICOLO 1
Articolo 1	
Confenzione astuccio da 10 pezzi	2.50 €
€/Pz	2.5
€/Kg	250
Giacenza	166
Carica giacenza	_____
Quantità minima	_____ 10
Quantità obiettivo	_____ 30
Quantità minima ordine	_____ 80
Preferito	<input type="radio"/>
Barcode	_____ 40322919
Barcode	_____
Barcode	_____
ANNULLA	OK

€/Pz	Prezzo al pezzo (non modificabile).
€/Kg	Prezzo al chilo (non modificabile).
Giacenza	Quantità in giacenza.
Carica giacenza	Quantità da caricare in magazzino.
Quantità minima	Quantità minima di giacenza.
Quantità obiettivo	Quantità di giacenza ottimale.
Quantità minima ordine	Quantità minima da effettuare nell'ordine.
Preferito	Se selezionato, aggiunge l'articolo alla pagina dei preferiti (#Monopoli).
Barcode	Programmazione dell'articolo tramite lettore barcode.
Barcode	Programmazione dell'articolo tramite lettore barcode.
Barcode	Programmazione dell'articolo tramite lettore barcode.



25.4 Anagrafica Monopoli

È possibile gestire altri prodotti del monopolio come i "GRATTA E VINCI".

- Premere il tasto ANAGRAFICA MONOPOLI



Viene visualizzato il seguente pannello:

The screenshot shows a mobile application interface for managing 'GRATTA E VINCI' products. The panel has a title bar with a back arrow, the text 'GRATTA E VINCI', and a search icon. Below the title bar is a 'Riepilogo' (Summary) section containing a list of fields and their values:

Riepilogo	
Id	1
Codice	100001
Descrizione	<descrizione>
Descrizione conf.	
Prezzo 1	0.0
Preferito	<input type="radio"/>
Giacenza	0.0
Quantità minima	0.0
Barcode	
Codice esenzione	

At the bottom of the panel are four buttons: 'MODIFICA', 'CLONA', 'ELIMINA', and 'ESCI'. A 'NUOVO ARTICOLO' button is located at the bottom left of the panel area.

Annotations with arrows point to the following elements:

- Ricerca per descrizione**: Points to the search icon in the top right.
- Modifica l'articolo selezionato**: Points to the 'MODIFICA' button.
- Elimina l'articolo selezionato**: Points to the 'ELIMINA' button.
- Duplica l'articolo selezionato**: Points to the 'CLONA' button.
- Permette di uscire dal pannello di programmazione**: Points to the 'ESCI' button.
- Permette di aggiungere un nuovo articolo**: Points to the 'NUOVO ARTICOLO' button.



Codice	Codice identificativo dell'articolo.
Descrizione	Descrizione dell'articolo.
Descrizione conf.	Descrizione della confezione.
Prezzo	Prezzo dell'articolo.
Preferito	Se selezionato, aggiunge l'articolo alla pagina dei preferiti (#Gratta&Vinci).
Giacenza	Quantità in deposito.
Quantità da caricare	Quantità in caso di carico.
Quantità minima	Quantità minima di giacenza.
Barcode	Programmazione dell'articolo tramite lettore barcode.
Codice esenzione	Permette di scegliere da menù a tendina l'aliquota IVA da associare al monopolio.



25.5 Liquidazione vincita

L'applicazione permette di eseguire prelievi di cassa per liquidazione delle vincite di monopoli (e. Gratta e vinci) accompagnati dall'emissione di un documento gestionale. Questa funzione è utile ad esempio per il pagamento di fornitori o corrieri.

- Premere il tasto :LIQUIDAZIONE VINCITA:



Viene visualizzato il seguente pannello:

Liquidazione vincita

Motivo prelievo
Liquidazione vincita monopoli

Importo
0.00

1	2	3
4	5	6
7	8	9
⏪	0	⏩

PRELEVA
ANNULLA

- inserire l'importo prelevato (es. 20.00 euro).
- Premere il tasto PRELEVA.

Viene emesso un documento gestionale con il dettaglio del prelievo eseguito.

DOCUMENTO GESTIONALE

Prelievo

Liquidazione vincita monopoli -20.00

TOTALE EUR **-20.00**

CASSA 1

01/01/26 12:00 <#DOC. GES.>

NUMERO DI MATRICOLA: <matr. fiscale>

DOCUMENTO GESTIONALE



26 ACCETTATORE CHS

Per accedere al pannello “Accettatore CHS” dal pannello “Cassa” premere il tasto STRUMENTI (vedere [paragrafo 5.1](#)) e di seguito il tasto ACCETTATORE CHS. Se attivo il servizio aggiunge la statistica “Accettatore CHS”. Per l’attivazione della licenza contattare il vostro rivenditore.

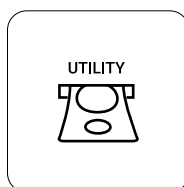

Viene visualizzato il seguente pannello:

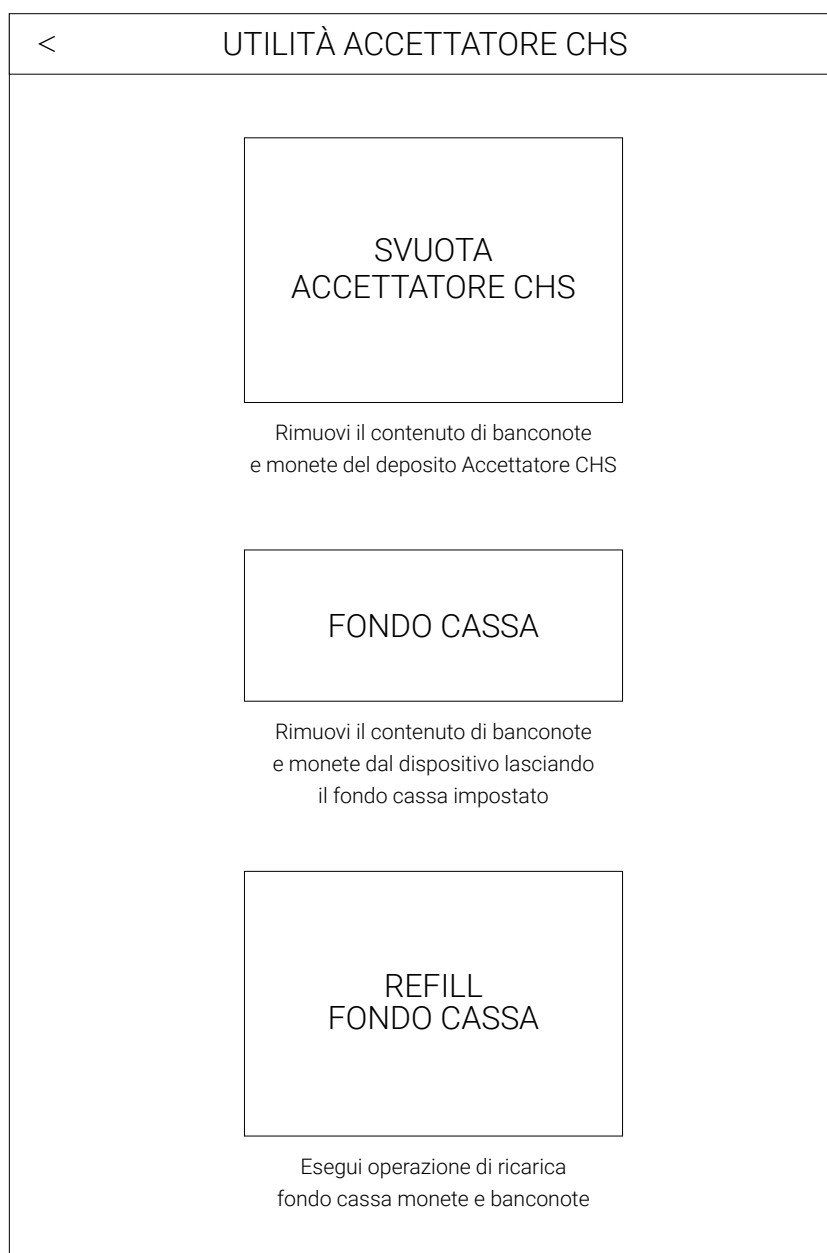



Svuota Accettatre CHS

L'operazione di svuotamento consente di rimuovere il contenuto di banconote e monete presenti nell'Accettatore CHS.

- Premere il tasto SVUOTA ACCETTATORE CHS.

Viene visualizzata la seguente finestra:



- Premere il tasto SI se si desidera procedere con lo svuotamento totale del cassetto.
- Premere il tasto NO se si desidera annullare l'operazione.

Fondo cassa

Rimuove il contenuto di banconote e monete dal dispositivo lasciando il fondo cassa impostato ed erogando quanto in eccesso.

- Premere il tasto FONDO CASSA e attendere la fine dell'operazione.



Refill fondo cassa

Questa funzione permette di ricaricare il contenuto del dispositivo, reintegrando monete e banconote.

- Premere il tasto REFILL FONDO CASSA e inserire le monete o le banconote desiderate.

Viene visualizzata la seguente finestra:

- Inserire il denaro negli appositi scomparti (es. 10.20 euro).
- Premere il tasto VERSA.

Viene visualizzata la seguente finestra:

- Inserire il motivo del versamento (es Fondo cassa)
- Premere il tasto CONFERMA.

Viene emesso un documento gestionale col dettaglio del versamento eseguito:

•





27 KEEPUP MONITOR

“KeepUp Monitor” è un servizio aggiuntivo a pagamento che permette la gestione dei monitor da cucina. Per la descrizione dettagliata di tutte le funzioni si consiglia di consultare il manuale utente cod. 0576100M000178. Per l’attivazione della licenza contattare il vostro rivenditore.



nexi